

eurolite®
**LED IP
PT-100/34**

RGB/WW Pixel DMX Tube

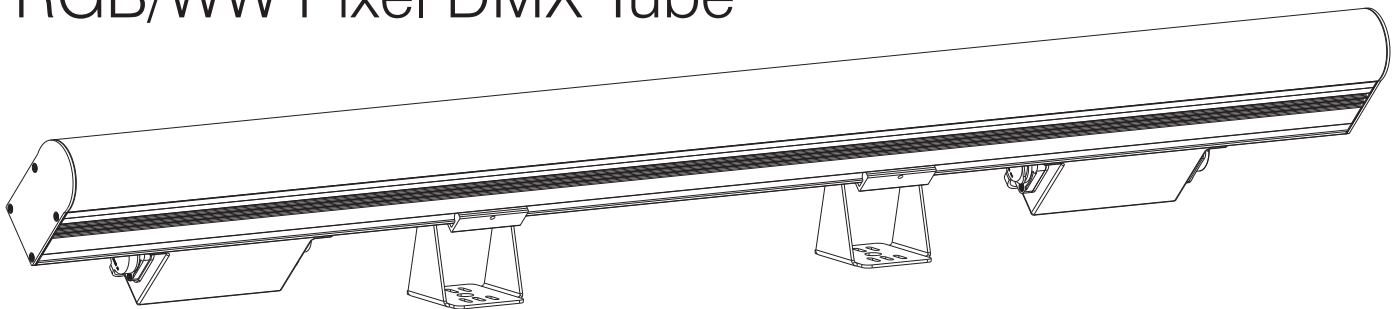

**Bedienungsanleitung
User Manual**

eurolite®

LED IP PT-100/34 RGB/WW Pixel DMX Tube

Wetterfeste DMX-steuerbare Pixel-Röhre mit RGB/WW-Farbmischung

Weather-proof DMX pixel tube with RGB/WW color mixing



DMX

RGB/WW

IP65

No. 51928619

www.eurolite.de

Inhaltsverzeichnis / Table of contents

Deutsch

| | |
|----------------------------------------|-----------|
| EINFÜHRUNG | 3 |
| <i>Produktmerkmale</i> | 3 |
| SICHERHEITSHINWEISE | 4 |
| GERÄTEBESCHREIBUNG | 6 |
| INSTALLATION | 7 |
| ANSCHLÜSSE | 8 |
| <i>DMX512-Ansteuerung</i> | 8 |
| <i>Anschluss ans Netz</i> | 9 |
| BEDIENUNG | 10 |
| <i>Menüstruktur</i> | 10 |
| <i>Standalone-Betrieb</i> | 11 |
| <i>DMX-Betrieb</i> | 12 |
| <i>Funktionen im DMX-Betrieb</i> | 13 |
| REINIGUNG UND WARTUNG | 16 |
| <i>UMWELTSCHUTZ</i> | 16 |
| TECHNISCHE DATEN | 17 |
| <i>Zubehör</i> | 17 |

English

| | |
|-----------------------------------------|-----------|
| INTRODUCTION | 18 |
| <i>Product features</i> | 18 |
| SAFETY INSTRUCTIONS | 19 |
| DESCRIPTION OF THE DEVICE | 21 |
| INSTALLATION | 22 |
| CONNECTIONS | 23 |
| <i>DMX512 control</i> | 23 |
| <i>Connection to the mains</i> | 23 |
| OPERATION | 24 |
| <i>Menu structure</i> | 24 |
| <i>Stand-alone mode</i> | 25 |
| <i>DMX operation</i> | 26 |
| <i>Functions in DMX mode</i> | 27 |
| CLEANING AND MAINTENANCE | 30 |
| <i>PROTECTING THE ENVIRONMENT</i> | 30 |
| TECHNICAL SPECIFICATIONS | 31 |
| <i>Accessories</i> | 31 |

Diese Bedienungsanleitung gilt für die Artikelnummer / This user manual is valid for the article number:

51928619

Das neueste Update dieser Bedienungsanleitung finden Sie im Internet unter:

You can find the latest update of this user manual on the Internet under:

www.eurolite.de

BEDIENUNGSANLEITUNG

eurolite®

LED IP PT-100/34 RGB/WW Pixel DMX Tube



GEFAHR! Elektrischer Schlag durch Kurzschluss

Seien Sie besonders vorsichtig beim Umgang mit gefährlicher Netzspannung. Bei dieser Spannung können Sie einen lebensgefährlichen elektrischen Schlag erhalten. Öffnen Sie das Gerät niemals und schützen Sie es vor Feuchtigkeit und Nässe.



Lesen Sie vor der Verwendung des Geräts diese Bedienungsanleitung. Sie erhalten dadurch wichtige Hinweise für den korrekten Betrieb.

Alle Personen, die mit der Aufstellung, Inbetriebnahme, Bedienung, Wartung und Instandhaltung dieses Gerätes zu tun haben, müssen

- entsprechend qualifiziert sein
- diese Bedienungsanleitung genau beachten
- die Bedienungsanleitung als Teil des Produkts betrachten
- die Bedienungsanleitung während der Lebensdauer des Produkts behalten
- die Bedienungsanleitung an jeden nachfolgenden Besitzer oder Benutzer des Produkts weitergeben
- sich die letzte Version der Anleitung im Internet herunterladen

EINFÜHRUNG

Wir freuen uns, dass Sie sich für eines unserer Produkte entschieden haben. Wenn Sie nachfolgende Hinweise beachten, sind wir sicher, dass Sie lange Zeit Freude an Ihrem Kauf haben werden.

Produktmerkmale

Wetterfeste DMX-steuerbare Pixel-Röhre mit RGB/WW-Farbmischung

- 102x 0,5-W-SMD-5050-LEDs, 4in1 QCL RGB/WW (homogene Farbmischung)
- 34 Segmente einzeln ansteuerbar
- 12 integrierte Showprogramme
- Direkte Farbwahl für 19 Farben
- Ansteuerbar über Stand-alone; DMX; Master/Slave Funktion
- Farbwechsel, Ablaufgeschwindigkeit, Hintergrundfarben und Lauflicht einstellbar
- Dimmer elektronisch
- Flimmerfrei
- Mit einem Abstrahlwinkel von 120°
- Die Gerätekühlung erfolgt über passive Konvektionskühlung
- Mit Montagebügel
- 4 stelliges 7-Segment-LED Display
- Netzeingang und Netzausgang zum einfachen Zusammenschalten von bis zu 8 Geräten
- Für den Außenbereich geeignet IP65
- Für Anwendungsgebiete wie zum Beispiel: Clubs/Tanzschulen; Installation; Bühne; Architektur
- Geräuschloser Betrieb
- Einsatzmöglichkeit: Fliegend; Wandmontage

Lieferumfang

- 1 x Bedienungsanleitung, 1 x Lichteffect, 1 x Netzkabel/Stromkabel

SICHERHEITSHINWEISE

**WARNUNG!**

Lesen Sie aufmerksam die Sicherheitshinweise und benutzen Sie das Produkt nur wie in dieser Anleitung beschrieben, damit es nicht versehentlich zu Verletzungen oder Schäden kommt.

Verwendungszweck

- Das Produkt dient zur Beleuchtung im Innen- und Außenbereich und ist nach IP65 aufgebaut. Es darf im Betrieb im Innen- und Außenbereich montiert und betrieben werden. Das Gerät ist für professionelle Anwendungen im Bereich der Veranstaltungstechnik vorgesehen (z. B. auf Bühnen). Es ist nicht für die Raumbelichtung in Haushalten geeignet.
- Verwenden Sie das Produkt ausschließlich gemäß den hier gegebenen Vorgaben. Bei Schäden, die durch Nichtbeachten dieser Anleitung verursacht werden, erlischt der Gewährleistungsanspruch. Für Folgeschäden wird keine Haftung übernommen.
- Bei Sach- oder Personenschäden, die durch unsachgemäße Handhabung oder Nichtbeachten der Sicherheitshinweise verursacht werden, übernehmen wir keine Haftung und es erlischt jeder Gewährleistungsanspruch.
- Aus Sicherheitsgründen ist das eigenmächtige Umbauen oder Verändern des Geräts nicht gestattet und hat den Verlust des Gewährleistungsanspruchs zur Folge.

Gefahr durch Elektrizität

- Das Produkt wird mit lebensgefährlicher Netzspannung versorgt. Um Stromschläge zu vermeiden, niemals irgendeinen Teil des Produkts öffnen. Im Geräteinneren befinden sich keine vom Benutzer zu wartende Teile.
- Schließen Sie das Gerät nur an eine vorschriftsmäßig installierte Steckdose an, deren Spannung und Frequenz mit dem Typenschild des Geräts genau übereinstimmt und die über einen Fehlerstromschutzschalter (FI) abgesichert ist. Wenn der Netzstecker mit einem Schutzkontakt ausgestattet ist, muss er an eine Steckdose mit Schutzleiter angeschlossen werden. Deaktivieren Sie niemals den Schutzleiter eines Netzkabels. Nichtbeachtung kann zu Schäden am Gerät und zu Verletzungen des Benutzers führen.
- Bei Verwendung im Freien muss immer eine Gummischlauchleitung H05RN-F oder H05RR-F verwendet werden. Bei Verlegung im Erdreich muss ein Erdkabel NYY verwendet werden. Alle geltenden Vorschriften zur Installation von Kabeln im Freien bzw. im Erdreich müssen unbedingt eingehalten werden.
- Die Steckdose muss gut zugänglich sein, damit Sie im Bedarfsfall den Netzstecker schnell ziehen können.
- Fassen Sie den Netzstecker niemals mit nassen Händen an, da die Gefahr eines Stromschlags besteht.
- Das Netzkabel darf nicht geknickt oder gequetscht werden. Halten Sie es von heißen Oberflächen und scharfen Kanten fern.
- Ziehen Sie den Netzstecker nie am Kabel aus der Steckdose, fassen Sie immer am Stecker an.
- Trennen Sie das Gerät vom Stromnetz bei längerem Nichtgebrauch, bevor Sie es reinigen und wenn Gewitter auftreten.
- Das Gerät keinen extremen Temperaturen, direktem Sonnenlicht, starken Vibrationen sowie hohen mechanischen Beanspruchungen aussetzen.
- Das Produkt nicht in Wasser oder andere Flüssigkeiten tauchen, dadurch wird es zerstört. Außerdem besteht Lebensgefahr durch einen elektrischen Schlag!
- Reparaturen am Gerät oder am Netzkabel dürfen nur von qualifiziertem Fachpersonal durchgeführt werden. Reparaturen müssen durchgeführt werden, wenn sichtbare Schäden am Gerät oder am Netzkabel vorhanden sind, Flüssigkeiten oder Objekte in das Gerät gelangt sind, das Gerät heruntergefallen ist oder wenn Funktionsstörungen auftreten.

Gefahr für Kinder und Personen mit eingeschränkter Fähigkeit

- Das Gerät ist kein Spielzeug. Halten Sie es vor Kindern und Haustieren fern. Lassen Sie Verpackungsmaterial nicht achtlos liegen. Betreiben Sie das Gerät nicht unbeaufsichtigt.
- Das Gerät darf nur von Personen benutzt werden, die über ausreichende physische, sensorische und geistige Fähigkeiten sowie über entsprechendes Wissen und Erfahrung verfügen. Andere Personen dürfen das Gerät nur benutzen, wenn sie von einer für ihre Sicherheit zuständigen Person beaufsichtigt oder angeleitet werden.

Warnung vor Verbrennung und Brand

- Der zulässige Umgebungstemperaturbereich (T_a) beträgt -5 bis $+45$ °C. Verwenden Sie das Gerät niemals außerhalb dieses Temperaturbereichs.
- Die Gehäusetemperatur (T_c) kann im Betrieb bis zu 50 °C betragen. Vermeiden Sie den Kontakt mit Personen oder Gegenständen.
- Der Mindestabstand zur beleuchteten Fläche beträgt 10 cm. Der Wert ist am Gerät über das Bildzeichen angegeben: .
- Halten Sie das Gerät vor leicht entflammaren Materialien fern. Platzieren Sie es so, dass im Betrieb eine ausreichende Luftzirkulation gewährleistet ist. Das Gerät muss einen Mindestabstand von 50 cm zu angrenzenden Flächen haben und die Lüftungsöffnungen am Gehäuse dürfen auf keinen Fall abgedeckt werden.

Warnung vor Verletzungen

- Nicht direkt in die Lichtquelle blicken. Personen mit lichtempfindlicher Epilepsie könnten epileptische Anfälle erleiden oder bewusstlos werden.
- Stellen Sie sicher, dass das Gerät fachgerecht und sicher aufgestellt oder befestigt ist und nicht herunterfallen kann. Beachten Sie bei der Installation die gesetzlichen, nationalen Sicherheitsvorschriften insbesondere die Bestimmungen der EN 60598-2-17.
- Versuchen Sie niemals, die Installation selbst vorzunehmen, wenn Sie nicht über eine ausreichende Qualifikation verfügen, sondern beauftragen Sie einen professionellen Installateur. Unsachgemäße Installationen können zu Verletzungen und/oder zur Beschädigung von Eigentum führen.
- Der Hersteller haftet nicht für Schäden, die durch unsachgemäße Installation und unzureichende Sicherheitsvorkehrungen verursacht werden.
- Bei einer Montage über Kopf ist das Gerät immer durch eine zweite Befestigung (z. B. Fangseil oder Fangnetz) zu sichern.
- Während Montage- und Wartungsarbeiten muss der Bereich unterhalb des Geräts abgesperrt sein.
- Bei gewerblicher Nutzung sind die landesspezifischen Unfallverhütungsvorschriften des Verbandes der gewerblichen Berufsgenossenschaften für elektrische Anlagen und Betriebsmittel unbedingt zu beachten.

Vorsicht - Sachschäden

- Schließen Sie das Gerät niemals über einen Dimmer an die Netzspannung an.
- Lichteffekte sind generell nicht für den Dauerbetrieb konzipiert. Längere Betriebszeiten sollten immer durch Pausen unterbrochen werden, um die Lebensdauer des Geräts zu erhöhen.
- Vermeiden Sie es das Gerät in kurzen Intervallen ein- und auszuschalten. Dadurch reduziert sich die Lebensdauer des Geräts erheblich.
- Nehmen Sie das Gerät niemals gleich in Betrieb, nachdem es starken Temperaturschwankungen ausgesetzt wurde. Das dabei entstehende Kondenswasser kann unter Umständen das Gerät zerstören. Lassen Sie das Gerät ausgeschaltet auf Zimmertemperatur kommen. Warten Sie bis das Kondenswasser verdunstet ist.
- Benutzen Sie die Originalverpackung, um das Gerät bei Transport und Lagerung optimal vor Erschütterungen, Staub und Feuchtigkeit zu schützen.
- Wenn am Gerät ein Etikett mit Seriennummer angebracht ist, darf dieses nicht entfernt werden, da ansonsten der Gewährleistungsanspruch erlischt.

GERÄTEBESCHREIBUNG

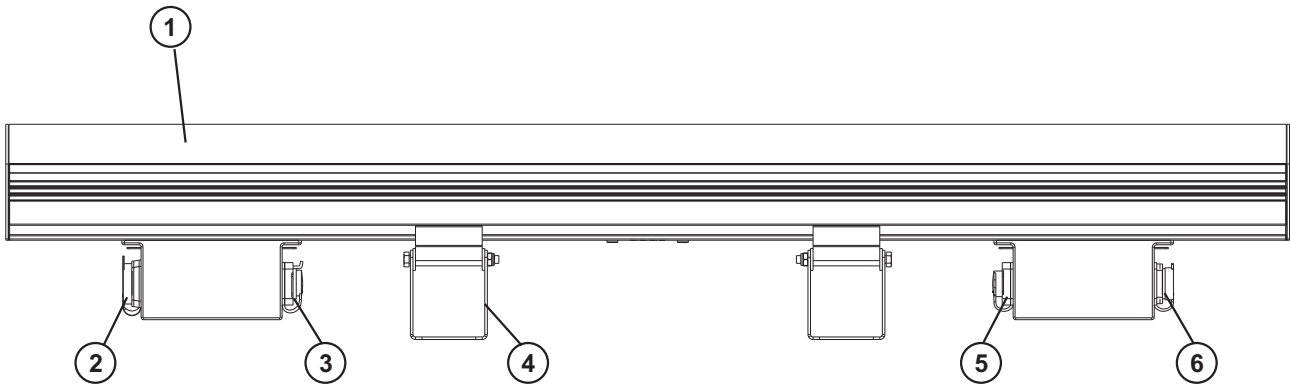

- (1) Röhre mit RGB/WW-LEDs
- (2) Netzeingang
- (3) DMX-Eingang

- (4) Montagebügel
- (5) DMX-Ausgang
- (6) Netzausgang

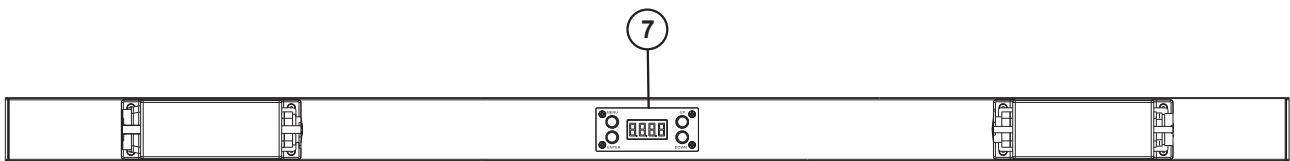

- (7) Display mit Bedientasten

INSTALLATION



WARNUNG! Verletzungsgefahr durch Herabfallen

Über Kopf installierte Geräte können beim Herabstürzen erhebliche Verletzungen verursachen! Stellen Sie sicher, dass das Gerät sicher installiert ist und nicht herunterfallen kann. Die Montage darf nur durch eine Fachkraft erfolgen, die mit den Gefahren und den einschlägigen Vorschriften hierfür vertraut ist.

Das Gerät kann über die Bügel auf dem Boden aufgestellt oder an einer Traverse oder einer anderen geeigneten Struktur befestigt werden. Die Montage darf niemals freischwiegend erfolgen.

- 1 Die tragende Struktur muss mindestens für das Zehnfache aller montierten Geräte ausgelegt sein.
- 2 Sperren Sie den Arbeitsbereich während der Montage und arbeiten Sie von einer stabilen Plattform aus.
- 3 Verwenden Sie Montagematerial, das für die Struktur geeignet ist und die Last des Geräts tragen kann. Geeignetes Montagematerial finden Sie im Abschnitt „Zubehör“.
- 4 Sichern Sie das Gerät mit einem Fangseil oder einer anderen geeigneten Einrichtung zusätzlich ab. Diese zweite Aufhängung muss auf Grundlage der aktuellsten Arbeitsschutzbestimmungen ausreichend dimensioniert und so angebracht sein, dass im Fehlerfall der Hauptaufhängung kein Teil der Installation herabfallen kann. Verwenden Sie für die Befestigung eines Fangseils einen der Montagebügel. Befestigen Sie das Sicherungsseil so, dass der Fallweg des Geräts nicht mehr als 20 cm betragen kann.
- 5 Nach der Montage muss das Gerät regelmäßig gewartet und überprüft werden, um mögliche Korrosion, Verformung und Lockerung zu vermeiden.

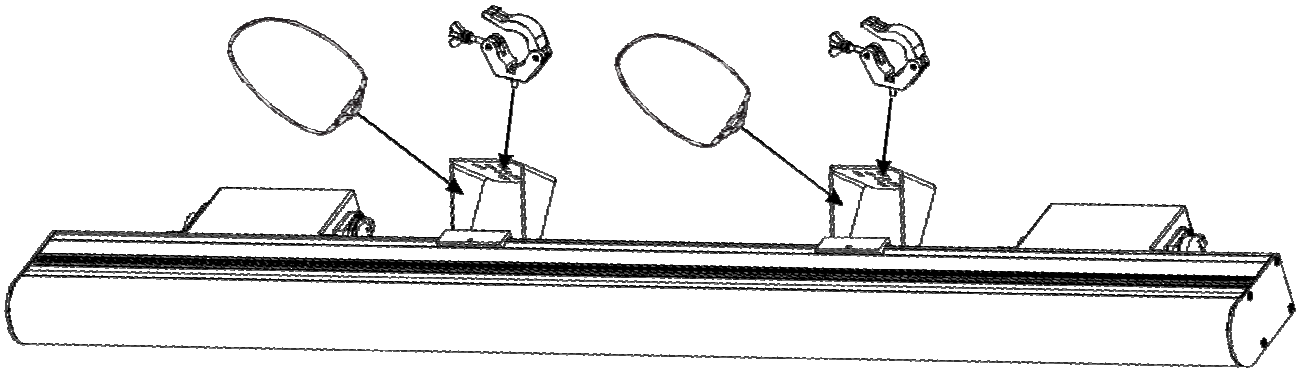

ANSCHLÜSSE

Beispiel DMX-Kanal 20:

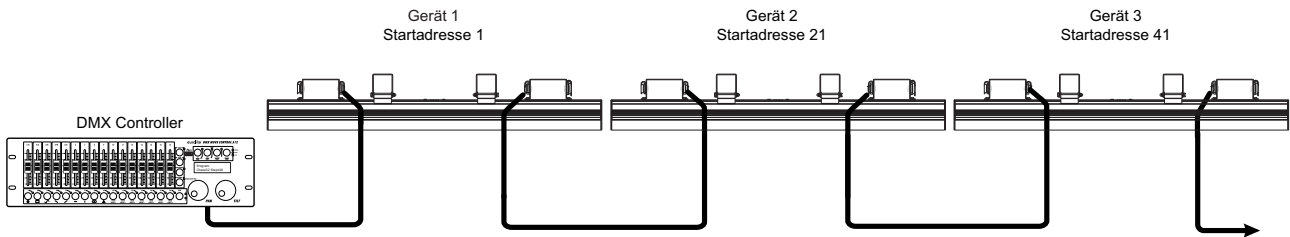

DMX512-Ansteuerung

Für die Ansteuerung des Geräts per DMX512 ist eine Datenverbindung notwendig. Das Gerät verfügt dazu über 3-polige XLR-Anschlüsse.

- 1 Verbinden Sie den Ausgang Ihres Controllers mit dem DMX-Eingang DMX IN des Geräts über ein DMX-Kabel.
- 2 Verbinden Sie den DMX-Ausgang DMX OUT des Geräts mit dem DMX-Eingang des nächsten Geräts in der Kette. Verbinden Sie immer einen Ausgang mit dem Eingang des nächsten Geräts bis alle Geräte angeschlossen sind.
- 3 Am letzten Gerät muss die DMX-Leitung durch einen Abschlusswiderstand abgeschlossen werden. Dazu wird ein XLR-Stecker in den DMX-Ausgang am letzten Gerät gesteckt, bei dem zwischen Signal (-) und Signal (+) ein 120-Ω-Widerstand eingelötet ist.
- 4 Ab einer Kabellänge von 300 m oder nach 32 angeschlossenen DMX-Geräten sollte das Signal mit Hilfe eines DMX-Aufholverstärkers verstärkt werden, um eine fehlerfreie Datenübertragung zu gewährleisten.

Belegung der XLR-Verbindung:

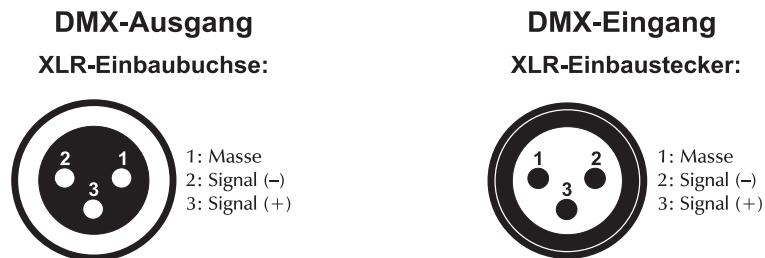

Hinweis: Bei Nichtgebrauch die Anschlüsse unbedingt mit der Gummidichtkappe am Gerät verschließen, um das Eindringen von Feuchtigkeit und Schmutz zu verhindern.

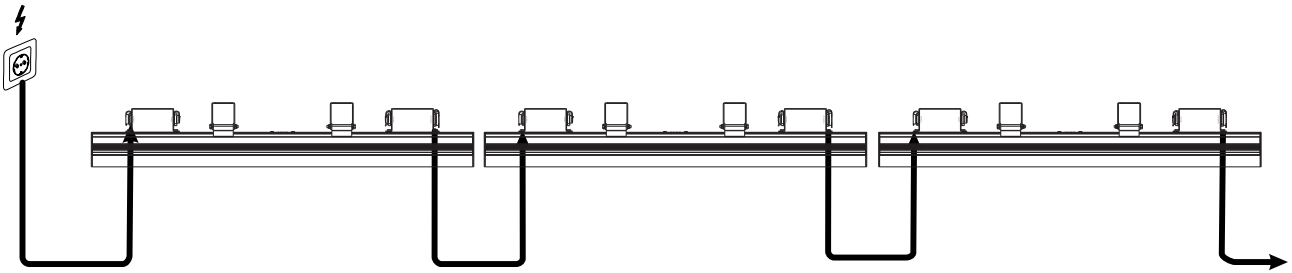
Anschluss ans Netz

Das Gerät verfügt über ein Schaltnetzteil, das eine Netzspannung zwischen 100 und 240 Volt erlaubt.

- 1 Schließen Sie das beiliegende Netzkabel an und stecken den Netzstecker in eine geerdete Schutzkontaktsteckdose ein. Damit ist das Gerät eingeschaltet.
- 2 Zum Ausschalten ziehen Sie den Netzstecker aus der Steckdose.
- 3 Schließen Sie das Gerät nicht über einen Dimmer an die Netzspannung an. Für besseren Bedienkomfort verwenden Sie eine schaltbare Steckdose.
- 4 Über den Netzausgang POWER OUT können weitere Geräte mit Strom versorgt werden. Zum Zusammenschalten der Geräte, verbinden Sie immer den Ausgang POWER OUT mit dem Eingang POWER IN des nächsten Geräts bis alle Geräte angeschlossen sind. Passende Netzkabel mit IP T-Con-Stecker sind optional erhältlich. Auf diese Weise lassen sich bis zu 8 Geräte bei 230/240 Volt Netzspannung und bis zu 4 Geräte bei 110/115 Volt Netzspannung zusammenschalten.

Hinweis: Bei Nichtgebrauch die Anschlüsse unbedingt mit der Gummidichtkappe am Gerät verschließen, um das Eindringen von Feuchtigkeit und Schmutz zu verhindern.

BEDIENUNG

Nach dem Anschluss ans Netz ist das Gerät betriebsbereit. Das Display zeigt die zuletzt eingestellte Betriebsart. Nehmen Sie nun die notwendigen Menüeinstellungen für die jeweilige Betriebsart mit den Bedientasten vor. Auch wenn Sie das Gerät vom Stromnetz trennen, bleiben alle Einstellungen gespeichert. Das Gerät kann entweder im Standalone-Modus über das Bedienfeld oder im DMX-gesteuerten Modus über einen handelsüblichen DMX-Controller betrieben werden.

Menüstruktur

| Modus | Anzeige | | Funktion | |
|-------------------------------------------------------|---------|-----------|----------|--------------------------------------------|
| DMX-Betrieb | Addr | 136C | d001-512 | 136-Kanal-Modus und Startadresse |
| | | 68CH | d001-512 | 68-Kanal-Modus und Startadresse |
| | | 20CH | d001-512 | 20-Kanal-Modus und Startadresse |
| | | 13CH | d001-512 | 13-Kanal-Modus und Startadresse |
| | | 9CH | d001-512 | 9-Kanal-Modus und Startadresse |
| | | 6CH | d001-512 | 6-Kanal-Modus und Startadresse |
| | | 4CH | d001-512 | 4-Kanal-Modus und Startadresse |
| | | 3CH | d001-512 | 3-Kanal-Modus und Startadresse |
| Farbvoreinstellungen* | Stat | S 01-19 | | Konstantes Leuchten in einer von 19 Farben |
| Automatikbetrieb | Auto | Au 1 – 12 | | Auto Programm |
| Ablaufgeschwindigkeit für den Automatikbetrieb | SPEE | SP 1-9 | | Ablaufgeschwindigkeit langsam > schnell |
| Farbmischung | Colo | r000-255 | | Rot 0-100% |
| | | g000-255 | | Grün 0-100% |
| | | b000-255 | | Blau 0-100% |
| | | U000-255 | | Warmweiß 0-100% |
| Dimmer | diMM | dl 1-dl 9 | | Gesamthelligkeit dunkel > hell |
| Verhalten bei fehlendem DMX-Signal | Lost | blaC | | Dunkelschaltung |
| | | hold | | Letzter DMX-Wert wird beibehalten |
| | | FuLL | | Alle LEDs zu 100% an |
| | | Stat | | Eingestellte Farbe 1-19 |
| | | Auto | | Eingestelltes Auto-Programm 1-12 |
| Slave-Modus | SLAV | SLAU | | Slave-Modus |
| Version | Vxxx | Vxxx | | Aktuelle Software-Version |

*Farbvoreinstellungen

| | | | |
|----------------------|--------------------------|-----------------------|------------------------|
| C 01 Rot | C 06 Magenta | C 11 Türkis | C 16 Hellblau |
| C 02 Grün | C 07 Cyan | C 12 Hellgrün | C 17 Dunkelblau |
| C 03 Blau | C 08 Dunkelorange | C 13 Orange | C 18 Pink |
| C 04 Warmweiß | C 09 Grüngelb | C 14 Strohgelb | C 19 Alle an |
| C 05 Gelb | C 10 Lachs | C 15 Lavendel | |

Standalone-Betrieb

Farbvoreinstellungen

Im Modus **Stat** strahlt das Gerät konstant in einer von 19 vorgegebenen Farben.

- 1 Drücken Sie die Taste **MENU** so oft, bis das Display die Betriebsart **Stat** anzeigt. Bestätigen Sie mit der Taste **ENTER**.
- 2 Wählen Sie mit den Tasten **UP** und **DOWN** die gewünschte Farbe. Bestätigen Sie mit der Taste **ENTER**.

Automatikbetrieb

Im Automatikbetrieb stehen 12 verschiedene Showprogramme zur Verfügung die mit einer einstellbaren Geschwindigkeit ablaufen.

- 1 Drücken Sie die Taste **MENU** so oft, bis das Display die Betriebsart **Auto** anzeigt. Bestätigen Sie mit der Taste **ENTER**. Wählen Sie das gewünschte Showprogramm mit den Tasten **UP** und **DOWN (Au1~12)**. Bestätigen Sie mit der Taste **ENTER**.
- 2 Drücken Sie die Taste **MENU** so oft, bis das Display **SPEE** anzeigt. Bestätigen Sie mit der Taste **ENTER**. Stellen Sie mit den Tasten **UP** und **DOWN** die Ablaufgeschwindigkeit des Programms von **SP 1** (langsam) bis **SP 9** (schnell) ein. Bestätigen Sie mit der Taste **ENTER**.

Individuelle Farbeinstellung

Der Farbmodus **Colo** bietet die Möglichkeit, die Intensität individuell einzustellen. Das Gerät strahlt konstant mit dieser Farbeinstellung.

- 1 Drücken Sie die Taste **MENU** so oft, bis das Display die Betriebsart **Colo** anzeigt. Bestätigen Sie mit der Taste **ENTER**.
- 2 Das Display zeigt nun den Buchstaben **R** für die Farbe Rot an und die dazugehörige Intensität. Stellen Sie mit den Tasten **UP** und **DOWN** die gewünschte Intensität ein.
- 3 Bestätigen Sie mit der Taste **ENTER**. Jetzt kann die Grundfarbe Grün und danach Blau und Warmweiß eingestellt werden.

Gesamthelligkeit

Im Menü **diMM** lässt sich die Gesamthelligkeit für die Standalone-Betriebsarten einstellen.

- 1 Drücken Sie die Taste **MENU** so oft, bis das Display das Menü **diMM** anzeigt. Bestätigen Sie mit der Taste **ENTER**.
- 2 Wählen Sie mit den Tasten **UP** und **DOWN** die gewünschte Helligkeit (dl 1 = dunkel, dl 9 = hell). Bestätigen Sie mit der Taste **ENTER**.

Verhalten bei fehlendem DMX-Signal

Im Modus **DMX lost** lassen sich verschiedene Modi einstellen, wenn kein DMX-Signal empfangen wird.

- 1 Drücken Sie die Taste **MENU** so oft, bis das Display das Menü **DMX lost** anzeigt. Bestätigen Sie mit der Taste **ENTER**.
- 2 Wählen Sie mit den Tasten **UP** und **DOWN** das gewünschte Programm (siehe *Menüstruktur*). Bestätigen Sie mit der Taste **ENTER**.

Master/Slave-Betrieb mit mehreren Geräten

Es lassen sich mehrere Geräte zusammenschalten (max. 32). Das Hauptgerät (Master) kann dann alle Nebengeräte (Slave) synchron steuern ohne die Notwendigkeit eines DMX-Controllers. Die Geräte müssen auf die jeweilige Betriebsart eingestellt werden.

- 1 Konfigurieren Sie zuerst alle Slave-Geräte vor dem Anschluss an das Master-Gerät. Drücken Sie dazu die Taste **MENU** so oft, bis das Display **SLAU** anzeigt. Bestätigen Sie mit der Taste **ENTER**.
- 2 Verbinden Sie den DMX-Ausgang des Master-Geräts mit dem DMX-Eingang des ersten Slave-Geräts. Verbinden Sie dann den DMX-Ausgang des ersten Slave-Geräts mit dem DMX-Eingang des zweiten Slave-Geräts usw., bis alle Geräte in einer Kette angeschlossen sind. Das Master-Gerät muss das erste Gerät in der Kette sein. Der DMX-Eingang darf nicht an einen DMX-Controller angeschlossen sein.
- 3 Wählen Sie am Master-Gerät die gewünschte Betriebsart. Die zusammenschalteten Geräte arbeiten nun synchron.

DMX-Betrieb

Anzahl der DMX-Kanäle und DMX-Startadresse einstellen

Für den Betrieb über einen Controller mit DMX512-Protokoll verfügt das Gerät über 136 Steuerkanäle. Es kann aber auch in einen Modus mit 3, 4, 6, 9, 13, 20, oder 68 Kanälen umgeschaltet werden, wenn andere Funktionen benötigt werden. Damit das Gerät vom Controller angesteuert werden kann, muss außerdem die DMX-Startadresse eingestellt werden. Die Startadresse ist abhängig von Ihrem DMX-Controller. Lesen Sie hierzu die Dokumentation des Geräts.

- 1 Drücken Sie die Taste **MENU** so oft, bis das Display die Betriebsart **Addr** anzeigt. Bestätigen Sie mit der Taste **ENTER**.
- 2 Das Display zeigt **3 CH** (3 DMX-Kanäle) **4 CH** (4 DMX-Kanäle), **6 CH** (6 DMX-Kanäle), **9 CH** (9 DMX-Kanäle), **13 CH** (13 DMX-Kanäle), **20 CH** (20 DMX-Kanäle), **68 CH** (68 DMX-Kanäle) oder **136 C** (136 DMX-Kanäle) an. Wählen Sie mit den Tasten **UP** und **DOWN** den gewünschten DMX-Kanal-Modus. Bestätigen Sie mit der Taste **ENTER**.
- 3 Das Menü für die DMX-Startadresse wird aufgerufen **d*****. Stellen die Adresse mit den Tasten **UP** und **DOWN** ein. Bestätigen Sie mit der Taste **ENTER**.
- 4 Beim Empfang von DMX-Steuersignalen blinkt ein Punkt im Display. Fehlen die Steuersignale, blinkt das ganze Display.

Hinweis: Bitte vergewissern Sie sich, dass sich die Steuerkanäle nicht mit anderen Geräten überlappen, damit das Gerät korrekt und unabhängig von anderen Geräten in der DMX-Verbindung funktioniert. Werden mehrere Geräte auf dieselbe Adresse definiert, arbeiten sie synchron.

Die LEDs des Geräts sind in 34 Gruppen mit jeweils 3 LEDs aufgeteilt, die mit dem nachfolgenden DMX-Protokoll individuell (betrifft die Kanäle 20, 68 und 136) gesteuert werden können.

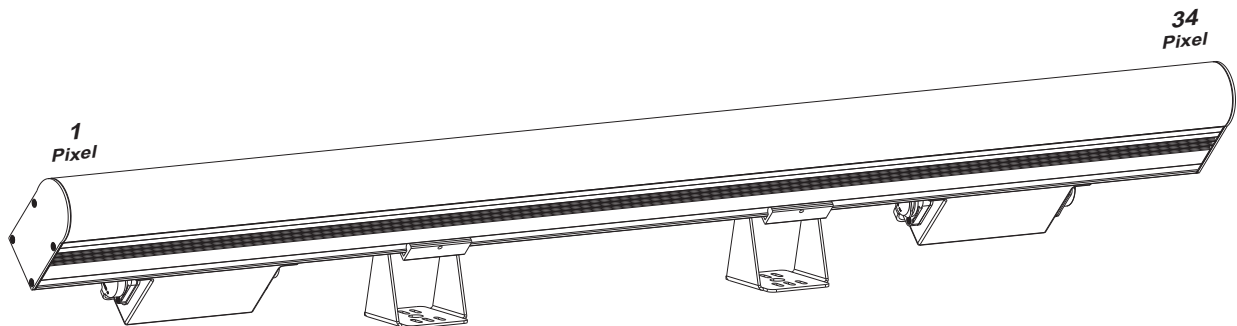

Funktionen im DMX-Betrieb

3-Kanal-Modus

| Kanal | Wert | Funktion |
|-------|-----------|-------------|
| 1 | 000 – 255 | Rot 0-100% |
| 2 | 000 – 255 | Grün 0-100% |
| 3 | 000 – 255 | Blau 0-100% |

4-Kanal-Modus

| Kanal | Wert | Funktion |
|-------|-----------|-----------------|
| 1 | 000 – 255 | Rot 0-100% |
| 2 | 000 – 255 | Grün 0-100% |
| 3 | 000 – 255 | Blau 0-100% |
| 4 | 000 – 255 | Warmweiß 0-100% |

6-Kanal-Modus

| Kanal | Wert | Funktion |
|--------------------|-----------|----------------------------------------|
| 1 | 000 – 255 | Rot 0-100% |
| 2 | 000 – 255 | Grün 0-100% |
| 3 | 000 – 255 | Blau 0-100% |
| 4 | 000 – 255 | Warmweiß 0-100% |
| 5 Master Dimmer | 000 – 255 | Gesamthelligkeit 0-100% |
| 6 Strobe | 000 – 000 | Keine Funktion |
| | 001 – 005 | Auto Programm (Farbwechsel) |
| | 006 – 010 | Keine Funktion |
| | 011 – 255 | Strobe mit zunehmender Geschwindigkeit |

9-Kanal-Modus

| Kanal | Wert | Funktion |
|---------------------------|-----------|----------------------------------------|
| 1 Master-Dimmer | 000 – 255 | Gesamthelligkeit 0-100% |
| 2 Strobe-Effekt | 000 – 009 | Keine Funktion |
| | 010 – 255 | Strobe mit zunehmender Geschwindigkeit |
| 3 | 000 – 255 | Rot 0-100% |
| 4 | 000 – 255 | Grün 0-100% |
| 5 | 000 – 255 | Blau 0-100% |
| 6 | 000 – 255 | Warmweiß 0-100% |
| 7 Farbvoreinstellungen | 000 – 009 | Keine Funktion |
| | 010 – 019 | Rot |
| | 020 – 029 | Grün |
| | 030 – 039 | Blau |
| | 040 – 049 | Warmweiß |
| | 050 – 059 | Gelb |
| | 060 – 069 | Magenta |
| | 070 – 079 | Cyan |
| | 080 – 089 | Dunkelorange |
| | 090 – 099 | Grüngelb |
| | 100 – 109 | Lachs |
| | 110 – 119 | Türkis |
| | 120 – 129 | Hellgrün |
| 130 – 139 | Orange | |

Deutsch

| | | |
|----------------------------------------------------------------|------------------|-----------------------------------------|
| | 140 – 149 | Strohgelb |
| | 150 – 159 | Lavendel |
| | 160 – 169 | Hellblau |
| | 170 – 179 | Dunkelblau |
| | 180 – 189 | Pink |
| | 190 – 255 | Alle an |
| 8 Auto Programme | 000 – 009 | Keine Funktion |
| | 010 – 029 | Auto Programm 1 |
| | 030 – 049 | Auto Programm 2 |
| | 050 – 069 | Auto Programm 3 |
| | 070 – 089 | Auto Programm 4 |
| | 090 – 109 | Auto Programm 5 |
| | 110 – 129 | Auto Programm 6 |
| | 130 – 149 | Auto Programm 7 |
| | 150 – 169 | Auto Programm 8 |
| | 170 – 189 | Auto Programm 9 |
| | 190 – 209 | Auto Programm 10 |
| | 210 – 229 | Auto Programm 11 |
| 230 – 255 | Auto Programm 12 | |
| 9 Automatikbetrieb/ Ablauf- geschwindigkeit | 000 – 255 | Ablaufgeschwindigkeit langsam > schnell |

13-Kanal-Modus

| Kanal | Wert | Funktion |
|-----------------------------------|-----------|----------------------------------------|
| 1 Master-Dimmer | 000 – 255 | Gesamthelligkeit 0-100% |
| 2 Strobe-Effekt | 000 – 009 | Keine Funktion |
| | 010 – 255 | Strobe mit zunehmender Geschwindigkeit |
| 3 | 000 – 255 | Rot 0-100% |
| 4 | 000 – 255 | Grün 0-100% |
| 5 | 000 – 255 | Blau 0-100% |
| 6 | 000 – 255 | Warmweiß 0-100% |
| 7 Farbvoreinstellungen | 000 – 009 | Keine Funktion |
| | 010 – 019 | Rot |
| | 020 – 029 | Grün |
| | 030 – 039 | Blau |
| | 040 – 049 | Warmweiß |
| | 050 – 059 | Gelb |
| | 060 – 069 | Magenta |
| | 070 – 079 | Cyan |
| | 080 – 089 | Dunkelorange |
| | 090 – 099 | Grüngelb |
| | 100 – 109 | Lachs |
| | 110 – 119 | Türkis |
| | 120 – 129 | Hellgrün |
| | 130 – 139 | Orange |
| | 140 – 149 | Strohgelb |
| | 150 – 159 | Lavendel |
| | 160 – 169 | Hellblau |
| | 170 – 179 | Dunkelblau |
| 180 – 189 | Pink | |
| 190 – 255 | Alle an | |

Deutsch

| | | |
|----------------------------------------------------------------|-----------|-----------------------------------------|
| 8 Auto Programme | 000 – 009 | Keine Funktion |
| | 010 – 039 | Auto Programm 1 |
| | 040 – 069 | Auto Programm 2 |
| | 070 – 099 | Auto Programm 3 |
| | 100 – 129 | Auto Programm 4 |
| | 130 – 159 | Auto Programm 5 |
| | 160 – 189 | Auto Programm 6 |
| | 190 – 219 | Auto Programm 7 |
| | 220 – 255 | Auto Programm 8 |
| 9 Automatikbetrieb/ Ablauf- geschwindigkeit | 000 – 255 | Ablaufgeschwindigkeit langsam > schnell |
| 10 | 000 – 255 | Hintergrundfarbe Rot |
| 11 | 000 – 255 | Hintergrundfarbe Grün |
| 12 | 000 – 255 | Hintergrundfarbe Blau |
| 13 | 000 – 255 | Hintergrundfarbe Warmweiß |

20-Kanal-Modus

| Kanal | Wert | Funktion |
|-----------------------------------------------------------------|-----------|-----------------------------------------|
| 1 Master-Dimmer | 000 – 255 | Gesamthelligkeit 0-100% |
| 2 Strobe-Effekt | 000 – 009 | Keine Funktion |
| | 010 – 255 | Strobe mit zunehmender Geschwindigkeit |
| 3 | 000 – 255 | Rot 0-100% |
| 4 | 000 – 255 | Grün 0-100% |
| 5 | 000 – 255 | Blau 0-100% |
| 6 | 000 – 255 | Warmweiß 0-100% |
| 7 | 000 – 255 | Rot 0-100% |
| 8 | 000 – 255 | Grün 0-100% |
| 9 | 000 – 255 | Blau 0-100% |
| 10 | 000 – 255 | Warmweiß 0-100% |
| 11 | 000 – 255 | Rot 0-100% |
| 12 | 000 – 255 | Grün 0-100% |
| 13 | 000 – 255 | Blau 0-100% |
| 14 | 000 – 255 | Warmweiß 0-100% |
| 15 | 000 – 255 | Rot 0-100% |
| 16 | 000 – 255 | Grün 0-100% |
| 17 | 000 – 255 | Blau 0-100% |
| 18 | 000 – 255 | Warmweiß 0-100% |
| 19 Interne Programme | 000 – 009 | Keine Funktion |
| | 010 – 039 | Auto Programm 1 |
| | 040 – 069 | Auto Programm 2 |
| | 070 – 099 | Auto Programm 3 |
| | 100 – 129 | Auto Programm 4 |
| | 130 – 159 | Auto Programm 5 |
| | 160 – 189 | Auto Programm 6 |
| | 190 – 219 | Auto Programm 7 |
| | 220 – 255 | Auto Programm 8 |
| 20 Automatikbetrieb/ Ablauf- geschwindigkeit | 000 – 255 | Ablaufgeschwindigkeit langsam > schnell |

68-Kanal-Modus

| Kanal | Wert | Funktion | |
|-------|-----------|-----------------|-------------|
| 1 | 000 – 255 | Rot 0-100% | Pixel 1-2 |
| 2 | 000 – 255 | Grün 0-100% | |
| 3 | 000 – 255 | Blau 0-100% | |
| 4 | 000 – 255 | Warmweiß 0-100% | |
| ... | 000 – 255 | ... | |
| 65 | 000 – 255 | Rot 0-100% | Pixel 33-34 |
| 66 | 000 – 255 | Grün 0-100% | |
| 67 | 000 – 255 | Blau 0-100% | |
| 68 | 000 – 255 | Warmweiß 0-100% | |

136-Kanal-Modus

| Kanal | Wert | Funktion | |
|-------|-----------|-----------------|----------|
| 1 | 000 – 255 | Rot 0-100% | Pixel 1 |
| 2 | 000 – 255 | Grün 0-100% | |
| 3 | 000 – 255 | Blau 0-100% | |
| 4 | 000 – 255 | Warmweiß 0-100% | |
| ... | 000 – 255 | ... | |
| 133 | 000 – 255 | Rot 0-100% | Pixel 34 |
| 134 | 000 – 255 | Grün 0-100% | |
| 135 | 000 – 255 | Blau 0-100% | |
| 136 | 000 – 255 | Warmweiß 0-100% | |



REINIGUNG UND WARTUNG

Das Gerät sollte äußerlich in regelmäßigen Abständen von Verunreinigungen wie Staub usw. gereinigt werden. Insbesondere die Linsen sollten sauber sein, damit das Licht mit maximaler Helligkeit abgestrahlt werden kann.

- 1 Trennen Sie das Gerät vom Netz und lassen Sie es abkühlen, bevor Sie mit der Reinigung beginnen.
- 2 Reinigen Sie die Oberflächen mit einem fusselfreien, angefeuchteten Tuch. Verwenden Sie auf keinen Fall Alkohol oder irgendwelche Lösungsmittel, da sonst die Gehäuseoberflächen beschädigt werden könnten. Vermeiden Sie unbedingt das Eindringen von Nässe oder Feuchtigkeit in das Gerät.
- 3 Das Gerät muss trocken sein, bevor Sie es wieder einschalten.

Im Geräteinneren befinden sich keine zu wartenden Teile. Öffnen Sie das Gehäuse nicht. Unternehmen Sie keine Reparaturversuche, da dies ein Sicherheitsrisiko darstellt. Wartungs- und Servicearbeiten sind ausschließlich dem autorisierten Fachhandel vorbehalten. Sollten einmal Ersatzteile benötigt werden, verwenden Sie bitte nur Originalersatzteile. Sollten Sie noch weitere Fragen haben, wenden Sie sich bitte an Ihren Fachhändler.

UMWELTSCHUTZ

| | |
|-------------------------------------------------------------------------------------|------------------------------------------------------------------------------------------------------------------------------------------------------------------------------------------------------------------------------------------------------------------------------------------------------------------------------------------------------------------------------------------------------------------------------------------------------------------------------------------------|
|  | <p>Informationen zur Entsorgung</p> <p>Bitte übergeben Sie das Gerät bzw. die Geräte am Ende der Nutzungsdauer zur umweltgerechten Entsorgung einem örtlichen Recyclingbetrieb. Geräte, die mit diesem Symbol gekennzeichnet sind, dürfen nicht im Hausmüll entsorgt werden. Für weitere Informationen wenden Sie sich bitte an Ihren Händler oder die zuständige örtliche Behörde. Entnehmen Sie evtl. eingelegte Batterien und entsorgen Sie diese getrennt vom Produkt.</p> |
|  | <p>Als Endverbraucher sind Sie durch die Batterieverordnung gesetzlich zur Rückgabe aller gebrauchten Batterien und Akkus verpflichtet. Die Entsorgung über den Hausmüll ist verboten. Verbrauchte Batterien können Sie unentgeltlich bei den Sammelstellen Ihrer Gemeinde und überall, wo Batterien verkauft werden, abgeben. Mit der Verwertung von Altgeräten und der ordnungsgemäßen Entsorgung von Batterien und Akkus leisten Sie einen wichtigen Beitrag zum Schutz unserer Umwelt.</p> |

TECHNISCHE DATEN

| | |
|----------------------------|--------------------------------------------------------------------------------------------------|
| Stromversorgung: | 100-240 V AC, 50/60 Hz |
| Gesamtanschlusswert: | 40 W |
| Schutzart: | IP65 |
| Schutzklasse: | SK I |
| Stromanschluss: | Stromeinspeisung über IP T-Con (M) Einbauversion Stromanschlusskabel mit Schutzkontaktstecker |
| Stromausgang: | IP T-Con (W) Einbauversion |
| Sicherung: | 5 x 20 mm, F 1 A Sicherung im Service zu wechseln |
| Lampenart: | LED-Lampe |
| LED: | 102 x 0,5 W SMD 5050 4in1 QCL RGB/WW (homogene Farbmischung) |
| DMX-Kanäle: | 3; 4; 6; 9; 13; 20; 68; 136 |
| DMX-Eingang: | 3-pol XLR (M) Einbauversion IP |
| DMX-Ausgang: | 3-pol XLR (W) Einbauversion IP |
| Kühlung: | Passive Konvektionskühlung |
| Ansteuerung: | Stand-alone; DMX; Master/Slave Funktion |
| Abstrahlwinkel (1/2 Peak): | 120° |
| Gehäusefarbe: | Schwarz |
| Aufnahmesystem: | Ø 10mm |
| | 2x Montagebügel |
| Displaytyp: | 4 stelliges 7-Segment-LED Display |
| Maße: | Länge: 1,001 m |
| | Breite: 7,0 cm |
| | Höhe: 16,8 cm |
| Gewicht: | 4 kg |

Zubehör

| | |
|------------------------------------------------------|--------------------|
| EUROLITE TPC-10 Klammer, silber | Best.-Nr. 59006856 |
| EUROLITE Sicherungsseil A 3x600mm bis 5kg, schwarz | Best.-Nr. 58010341 |
| EUROLITE DMX Kabel EC-1 IP65 3pol 5m schwarz | Best.-Nr. 30227873 |
| EUROLITE IP T-Con Verbindungskabel 3x1,5 5m | Best.-Nr. 30247758 |
| EUROLITE Kombikabel DT-2 DMX IP T-Con/3 Pin XLR 1,5m | Best.-Nr. 30227789 |

Technische Änderungen ohne vorherige Ankündigung und Irrtum vorbehalten. © 21.03.2024

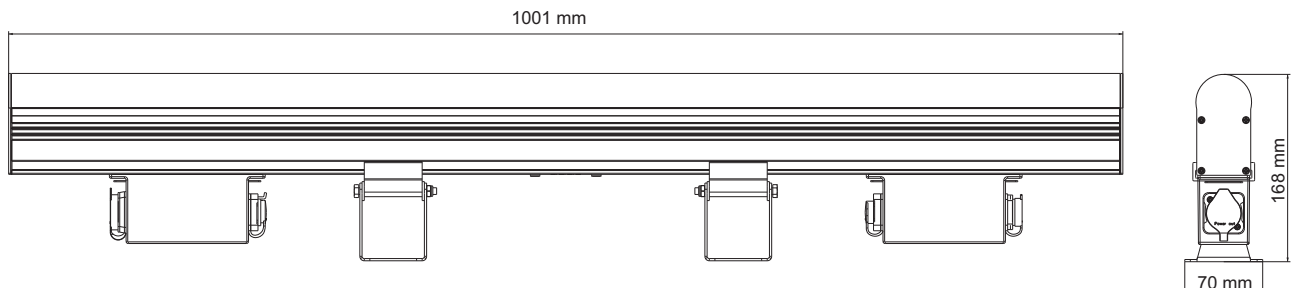

USER MANUAL

eurolite®

LED IP PT-100/34 RGB/WW Pixel DMX Tube

**DANGER! Electric shock caused by short-circuit**

Be careful with your operations. With a dangerous voltage you can suffer a dangerous electric shock when touching the wires. Never open the housing. Keep the device away from rain and moisture.



Please read these instructions carefully before using the product. They contain important information for the correct use of the product.

Every person involved with the installation, operation and maintenance of this device has to

- be qualified
- follow the instructions of this manual
- consider this manual to be part of the total product
- keep this manual for the entire service life of the product
- pass this manual on to every further owner or user of the product
- download the latest version of the user manual from the Internet

INTRODUCTION

Thank you for having chosen one of our products. If you follow the instructions given in this manual, we are sure that you will enjoy this device for a long period of time.

Product features

Weather-proof DMX pixel tube with RGB/WW color mixing

- 102x 0,5 W SMD 5050 LEDs, 4in1 QCL RGB/WW (homogenous color mix)
- 34 segments controlled separately
- 12 integrated show programs
- Direct color selection for 19 preset colors
- Control via stand-alone; DMX; master/slave function
- Color change, program speed, background color and running light adjustable
- Dimmer electronic
- Flicker-free
- With a beam angle of 120°
- The device is cooled by passive convection cooling
- With mounting bracket
- 4 digit 7-segment LED display
- Mains input and output for power linking up to 8 units
- Suitable for outdoor use IP65
- For application areas such as: Clubs/dancing school; Installation; stage; architecture
- Silent operation
- Application possibility: Suspended; wall mounting

Package contents

1 x user manual, 1 x light effect, 1 x power cord

SAFETY INSTRUCTIONS

**WARNING!**

Please read the safety warnings carefully and only use the product as described in this manual to avoid accidental injury or damage.

Intended use

- This product is designed to light indoor and outdoor areas and is IP65 rated. It can be mounted and operated in indoor and outdoor areas. This device is designed for professional use in the field of event technology, e.g. on stage. It is not suitable for household lighting.
- Only use the device according to the instructions given. Damages due to failure to follow these operating instructions will void the warranty! We do not assume any liability for any resulting damage.
- We do not assume any liability for material and personal damage caused by improper use or non-compliance with the safety instructions. In such cases, the warranty will be null and void.
- Unauthorized rebuilds or modifications of the device are not permitted for reasons of safety and render the warranty invalid.

Danger due to electricity

- To reduce the risk of electric shock, do not open any part of the device. There are no serviceable parts inside the device.
- Only connect the device to a properly installed mains outlet. The outlet must be protected by residual current breaker (RCD). The voltage and frequency must be exactly the same as stated on the device. If the mains cable is equipped with an earthing contact, then it must be connected to an outlet with a protective ground. Never deactivate the protective ground of a mains cable. Failure to do so could possibly injure the user.
- For outdoor use make sure to connect a rubber cable H05RN-F or H05RR-F. For installations in the ground an underground power cable NYY must be used. All valid instructions concerning the installation of cables outdoors or in the ground must be adhered.
- The mains outlet must be easily accessible so that you can unplug the device quickly if need be.
- Never touch the mains plug with wet or damp hands. There is the risk of potentially fatal electric shock.
- The mains cable must not be bent or squeezed. Keep it away from hot surfaces or sharp edges.
- Never pull the mains cable to disconnect the mains plug from the mains outlet, always seize the plug.
- Unplug the device during lightning storms, when unused for long periods of time or before cleaning.
- Do not expose the device to any high temperatures, direct sunlight, strong vibrations or heavy mechanical stress.
- Do not immerse the product in water, this will destroy it. Furthermore, this could cause a lethal electric shock!
- Only have repairs to the device or its mains cable carried out by qualified service personnel. Repairs are required when the device or the mains cable is visibly damaged, when the device has been dropped or malfunctions occur.

Danger to children and people with restricted abilities

- This product is not a toy. Keep it out of the reach of children and pets. Do not leave packaging material lying around carelessly. Never leave this device running unattended.
- This device may be used only by persons with sufficient physical, sensorial, and intellectual abilities and having corresponding knowledge and experience. Other persons may use this device only if they are supervised or instructed by a person who is responsible for their safety.

Warning – risk of burns and fire

- The admissible ambient temperature range (Ta) is -5 to +45°C. Do not operate the device outside of this temperature range.
- The housing temperature (Tc) can be up to 50°C during use. Avoid contact by persons and materials.
- Do not illuminate surfaces within 10 cm of the device. This value is indicated on the device by the  symbol.
- Do not use the device near highly flammable materials. Always place the device at a location where sufficient air circulation is ensured. Leave 50 cm of free space around the device. Never cover the air vents of the housing.

Warning – risk of injuries

- Do not look directly at the light source. Persons with light-sensitive epilepsy may suffer from epileptic seizures or fall unconscious.
- Make sure that the product is set up or installed safely and expertly and prevented from falling down. Comply with the standards and rules that apply in your country, in particular EN 60598-2-17.
- If you lack the qualification, do not attempt the installation yourself, but instead use a professional installer. Improper installation can result in bodily injury and or damage to property.
- The manufacturer cannot be made liable for damages caused by incorrect installations or insufficient safety precautions.
- For overhead use, always secure the device with a secondary safety attachment such as a safety bond or safety net.
- Make sure that the area below the installation place is blocked when rigging, derigging or servicing the device.
- For commercial use the country-specific accident prevention regulations of the government safety organization for electrical facilities must be complied with at all times.

Caution – material damage

- This device must not be connected to the mains voltage by means of a dimmer.
- Lighting effects are not designed for permanent operation. Consistent operation breaks will ensure that the device will serve you for a long time without defects.
- Never switch the device on and off at short intervals. This will considerably reduce the service life of the device.
- If the device has been exposed to drastic temperature fluctuation, do not switch it on immediately. The resulting condensation may destroy the device. Allow the device to reach room temperature before connecting it. Wait until the condensation has evaporated.
- Please use the original packaging to protect the device against vibration, dust and moisture during transportation or storage.
- If a serial number label is affixed to the device, do not remove the label as this would void the warranty.

DESCRIPTION OF THE DEVICE

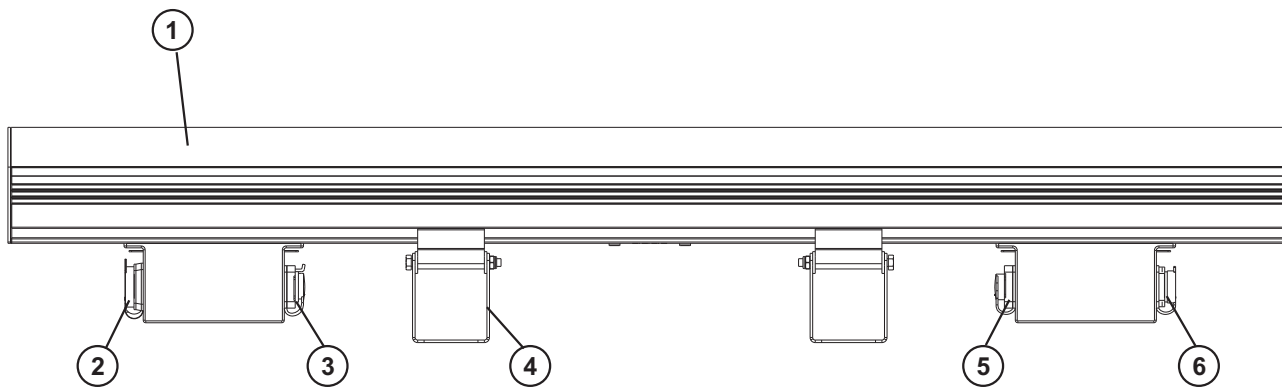

- (1) Tube with RGB/WW LEDs
- (2) Power input
- (3) DMX input

- (4) Mounting bracket
- (5) DMX output
- (6) Power output

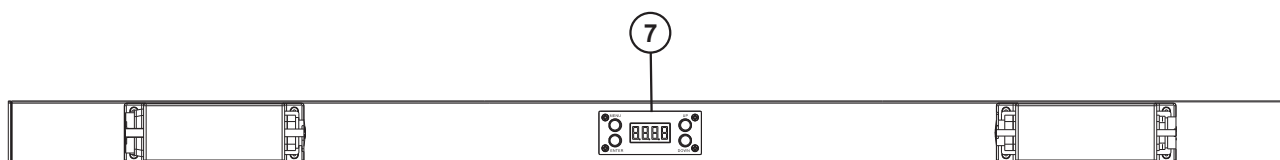

- (7) Display and operating buttons

INSTALLATION

**WARNING! Risk of injury caused by falling objects**

Devices in overhead installations may cause severe injuries when crashing down. Make sure that the device is installed securely and cannot fall down. The installation must be carried out by a specialist who is familiar with the hazards and the relevant regulations.

The device may be placed on the floor via its brackets or fastened to a truss or similar rigging structure. The device must never be fixed swinging freely in the room.

- 1 The rigging structure must support at least 10 times the weight of all fixtures to be installed on it.
- 2 Block access below the work area and work from a stable platform when installing the device.
- 3 Use rigging hardware that is compatible with the structure and capable of bearing the weight of the device. Please refer to the "Accessories" section for a list of suitable rigging hardware.
- 4 Secure the device with a safety bond or other secondary attachment. This secondary safety attachment must be sufficiently dimensioned in accordance with the latest industrial safety regulations and constructed in a way that no part of the installation can fall down if the main attachment fails. Use the mounting brackets for fixation of the safety bond. Fasten the safety bond in such a way that, in the event of a fall, the maximum drop distance of the device will not exceed 20 cm.
- 5 After installation, the device requires inspections periodically to prevent the possibility of rot, deformation and looseness.

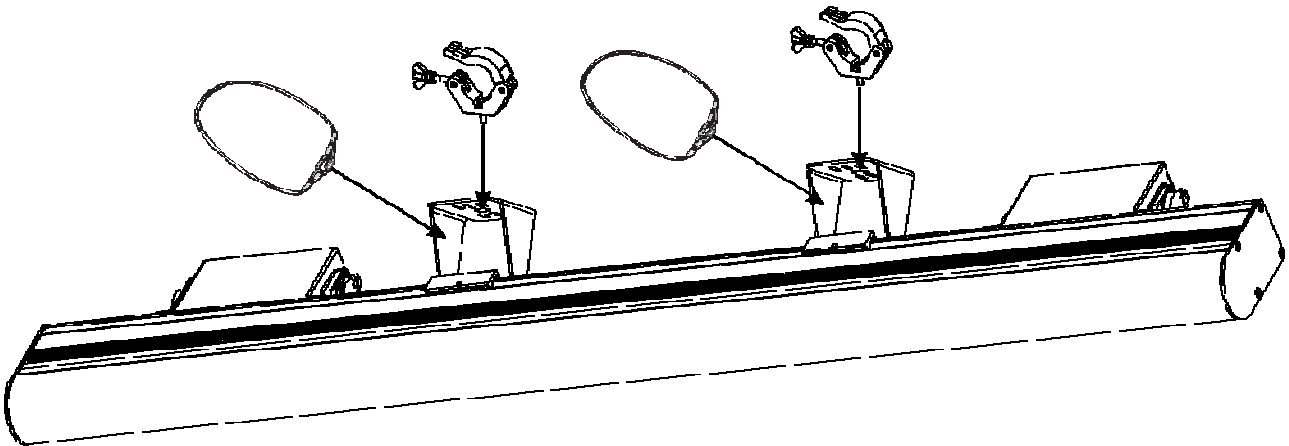

CONNECTIONS

Example DMX channel 20:

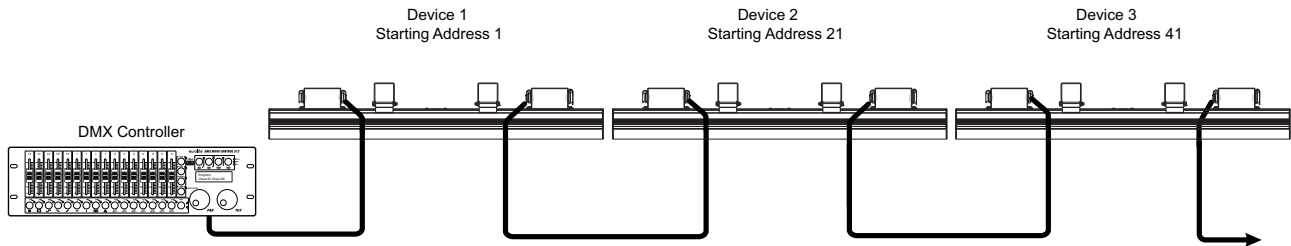

DMX512 control

A DMX512 data link is required in order to control the device via DMX. The device provides 3-pin XLR connectors for DMX connection.

- 1 Connect the output of your DMX controller to the DMX input DMX IN of the device with a DMX cable.
- 2 Connect the DMX output DMX OUT of the device to the DMX input of the next unit in the chain. Always connect one output to the input of the next unit until all units are connected.
- 3 At the last unit, the DMX cable has to be terminated. Plug the terminator with a 120 Ω resistor between Signal (-) and Signal (+) in the DMX output of the last unit.
- 4 If the cable length exceeds 300 m or the number of DMX devices is greater than 32, it is recommended to insert a DMX level amplifier to ensure proper data transmission.

XLR connection:

DMX-output
XLR mounting-socket:

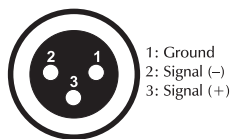

DMX-input
XLR mounting-plug:



Note: When not in use, make absolutely sure to close the connections with the rubber sealing cap on the device to prevent moisture and dirt from penetrating.

Connection to the mains

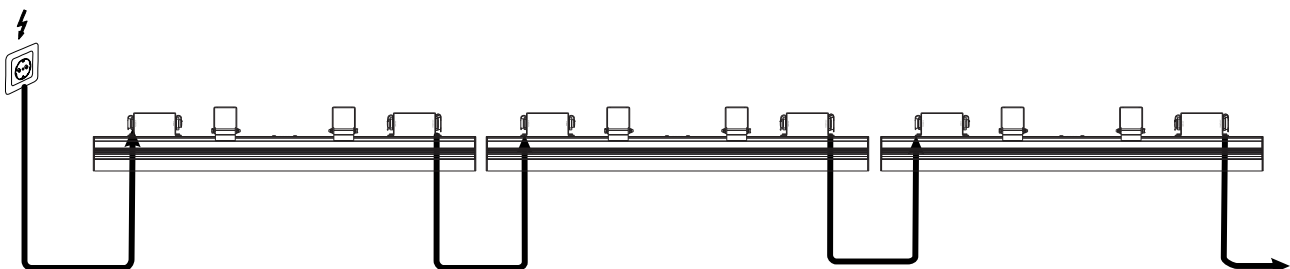

The device uses an auto-range power supply that accepts input voltages between 100 und 240 volts.

- 1 Connect the device via the mains cable to a grounded mains socket. Thus the unit is switched on.
- 2 To switch off the unit, disconnect the power plug.
- 3 Do not connect the unit to the mains voltage via a dimmer. For a more convenient operation, use a mains outlet which is switchable.
- 4 The jack POWER OUT allows for power supply of further devices. To interconnect several devices, connect the jack POWER OUT to the input POWER IN of the next unit until all units are connected.

Matching power cables with IP T-Con plugs are available as accessories. In this manner, up to 8 devices can be linked at 230/240 input voltage and up to 4 devices at 110/115 input voltage.

Note: When not in use, make absolutely sure to close the connections with the rubber sealing cap on the device to prevent moisture and dirt from penetrating.

OPERATION

After connecting the device to the mains it is ready for operation. The display indicates the last operating mode. The operating modes can be selected by means of the display and the control buttons. All settings remain stored even if the device is disconnected from the mains. The device can be operated in stand-alone mode via the control board or in DMX-controlled mode via any commercial DMX controller.

Menu structure

| Mode | Display | | Function | |
|-----------------------------------------------|---------|-----------|----------|---------------------------------------|
| DMX mode | Addr | 136C | d001-512 | 136-channel mode and start address |
| | | 68CH | d001-512 | 68-channel mode and start address |
| | | 20CH | d001-512 | 20-channel mode and start address |
| | | 13CH | d001-512 | 13-channel mode and start address |
| | | 9CH | d001-512 | 9-channel mode and start address |
| | | 6CH | d001-512 | 6-channel mode and start address |
| | | 4CH | d001-512 | 4-channel mode and start address |
| | | 3CH | d001-512 | 3-channel mode and start address |
| Preset colors* | Stat | S 01-19 | | Constant lighting in one of 19 colors |
| Automatic mode | Auto | Au 1 – 12 | | Auto program |
| Running speed in automatic mode | SPEE | SP 1-9 | | Program running speed slow > fast |
| Individual color mix | Colo | r000-255 | | Red 0-100% |
| | | g000-255 | | Green 0-100% |
| | | b000-255 | | Blue 0-100% |
| | | U000-255 | | Warm white 0-100% |
| Dimmer | diMM | dl 1-dl 9 | | Total brightness dark > bright |
| Behavior in case of missing DMX signal | Lost | blaC | | LEDs switched off |
| | | hold | | Most recent DMX value is held |
| | | FuLL | | All LEDs 100% on |
| | | Stat | | Pre-selected static color 01-19 |
| | | Auto | | Pre-selected auto program 1-12 |
| Slave mode | SLAV | SLAU | | Slave mode |
| Version | Vxxx | Vxxx | | Current software version |

*Preset colors

| | | | |
|------------------------|--------------------------|-------------------------|------------------------|
| C 01 Red | C 06 Magenta | C 11 Turquoise | C 16 Light blue |
| C 02 Green | C 07 Cyan | C 12 Light green | C 17 Dark blue |
| C 03 Blue | C 08 Dark orange | C 13 Orange | C 18 Pink |
| C 04 Warm white | C 09 Green yellow | C 14 Straw | C 19 Full on |
| C 05 Yellow | C 10 Salmon | C 15 Lavender | |

Stand-alone mode

Preset colors

In the **Stat** mode the device will constantly emit one of 19 preset colors.

- 1 Press the **MENU** button so many times until **Stat** is indicated in the display. Confirm with the **ENTER** button.
- 2 Use the buttons **UP** and **DOWN** to adjust the desired color. Confirm with the **ENTER** button.

Automatic mode

In automatic mode, 12 show programs are available that run at an adjustable speed.

- 1 Press the **MENU** button so many times until **Auto** is indicated in the display. Confirm with the **ENTER** button. Use the buttons **UP** and **DOWN** to select the desired show program (Au1~12). Confirm with the **ENTER** button.
- 2 Press the **MENU** button so many times until **SPEE** is indicated in the display. Confirm with the **ENTER** button. Use the buttons **UP** and **DOWN** to adjust the running speed of the program from **SP 1** (slow) to **SP 9** (fast). Confirm with the **ENTER** button.

Individual color mix

In the color mode **Colo** be individually adjusted for intensity. The device will constantly emit the adjusted color.

- 1 Press the **MENU** so many times until **Colo** is indicated in the display. Confirm with the **ENTER** button.
- 2 Now the display indicates the letter **R** for the red color and the corresponding intensity value. Use the buttons **UP** and **DOWN** to adjust the desired intensity.
- 3 Confirm with the **ENTER** button. Now the color green and blue and warm white.

Total brightness

Menu **diMM** allows adjusting the total brightness for all stand-alone operating modes.

- 1 Press the **MENU** button so many times until **diMM** is indicated in the display. Confirm with the **ENTER** button.
- 2 Use the buttons **UP** and **DOWN** to adjust the desired brightness (**di 1** = dark, **di 9** = bright). Confirm with the **ENTER** button.

Behavior at missing DMX-signal

In **DMX lost** mode the program offers different options when no DMX signal is received.

- 1 Press the **MENU** button repeatedly until the display shows the **DMX lost** menu. Press **ENTER** to confirm.
- 2 Select the desired program with the **UP** and **DOWN** buttons (see Menu structure). Confirm with **ENTER**.

Interconnecting several devices (master/slave operation)

Several devices may be interconnected (max. 32). Then all slave units can be synchronized and controlled with the master unit without the need for a DMX controller. The devices must be set to the corresponding operating modes.

- 1 Configure all slave units before connecting the master unit: Press the **MENU** button so many times until **SLAU** is indicated in the display. Confirm with the **ENTER** button.
- 2 Connect the DMX output of the master unit to the DMX input of the first slave unit. Then connect the DMX output of the first slave unit to the DMX input of the second slave unit, etc. until all units have been connected in a chain. Make sure the master unit is the first in the chain. Do not connect a DMX controller to the DMX input of the master unit.
- 3 Set the master unit to the desired operating mode. The interconnected devices will now operate synchronously.

DMX operation

Setting the number of DMX channels and the DMX starting address

For operation with a controller with DMX512 protocol, the device is equipped with 136 control channels. However, it can also be switched to a mode with 3, 4, 6, 9, 13, 20 or 68 channels if different functions are required. To be able to operate the device with a DMX controller, the DMX starting address must be set. The starting address depends upon which DMX controller is being used. Please refer to the controller's documentation.

- 1 Press the **MENU** button so many times until **Addr** is indicated in the display. Confirm with the **ENTER** button.
- 2 The display indicates **3 CH** (3 DMX channels), **4 CH** (4 DMX channels), **6 CH** (6 DMX channels), **9 CH** (9 DMX channels), **13 CH** (13 DMX channels), **20 CH** (20 DMX channels), **68 CH** (68 DMX channels) or **136 C** (136 DMX channels). Use the buttons **UP** and **DOWN** to select the desired DMX channel mode.. Confirm with the **ENTER** button.
- 3 Now the display indicates the menu item for the DMX start address **d*****. Use the buttons **UP** and **DOWN** to set the address. Confirm with the **ENTER** button.
- 4 The display will not flash when DMX signals are being received. If no control signals are available, the display will flash.

Note: Please make sure that you do not have any overlapping channels in order to control each device correctly and independently from any other fixture on the DMX chain. If several devices are addressed to the same address, they will work synchronously.

The LEDs of the device are separated into 34 groups of 3 LEDs each, which can be individually controlled using the following DMX protocol (applies to channels 20, 68 and 136).

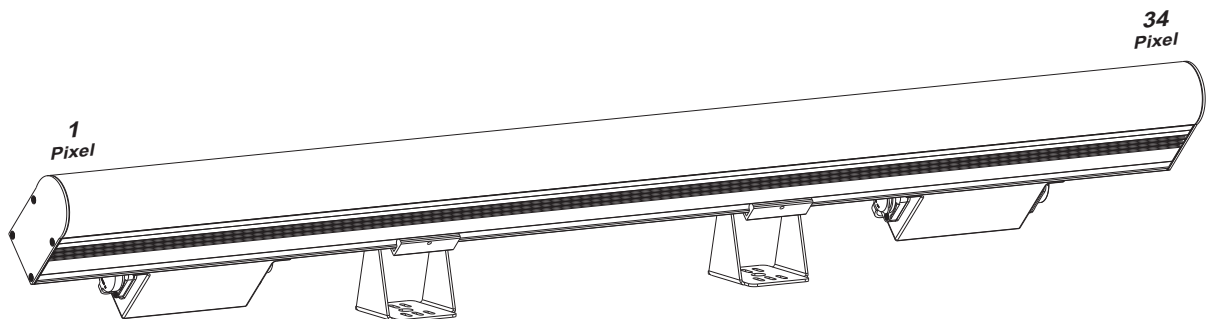

Functions in DMX mode

3-channel mode

| Channel | Value | Function |
|---------|-----------|--------------|
| 1 | 000 – 255 | Red 0-100% |
| 2 | 000 – 255 | Green 0-100% |
| 3 | 000 – 255 | Blue 0-100% |

4-channel mode

| Channel | Value | Function |
|---------|-----------|-------------------|
| 1 | 000 – 255 | Red 0-100% |
| 2 | 000 – 255 | Green 0-100% |
| 3 | 000 – 255 | Blue 0-100% |
| 4 | 000 – 255 | Warm white 0-100% |

6-channel mode

| Channel | Value | Function |
|--------------------|-----------|------------------------------|
| 1 | 000 – 255 | Red 0-100% |
| 2 | 000 – 255 | Green 0-100% |
| 3 | 000 – 255 | Blue 0-100% |
| 4 | 000 – 255 | Warm white 0-100% |
| 5 Master dimmer | 000 – 255 | Increasing brightness 0-100% |
| 6 Strobe | 000 – 000 | No function |
| | 001 – 005 | Auto program (color change) |
| | 006 – 010 | No function |
| | 011 – 255 | Strobe with increasing speed |

9-channel mode

| Channel | Value | Function |
|--------------------|-------------|-------------------------------------|
| 1 Master dimmer | 000 – 255 | Total brightness 0-100 % |
| 2 Strobe effect | 000 – 009 | No function |
| | 010 – 255 | Strobe effect with increasing speed |
| 3 | 000 – 255 | Red 0-100% |
| 4 | 000 – 255 | Green 0-100% |
| 5 | 000 – 255 | Blue 0-100% |
| 6 | 000 – 255 | Warm white 0-100% |
| 7 Preset colors | 000 – 009 | No function |
| | 010 – 019 | Red |
| | 020 – 029 | Green |
| | 030 – 039 | Blue |
| | 040 – 049 | Warm white |
| | 050 – 059 | Yellow |
| | 060 – 069 | Magenta |
| | 070 – 079 | Cyan |
| | 080 – 089 | Dark orange |
| | 090 – 099 | Green yellow |
| | 100 – 109 | Salmon |
| | 110 – 119 | Turquoise |
| 120 – 129 | Light green | |

English

| | | |
|--------------------------------------------------|-----------|--------------------------------|
| | 130 – 139 | Orange |
| | 140 – 149 | Straw |
| | 150 – 159 | Lavender |
| | 160 – 169 | Light blue |
| | 170 – 179 | Dark blue |
| | 180 – 189 | Pink |
| | 190 – 255 | Full on |
| 8 Internal programs | 000 – 009 | No function |
| | 010 – 029 | Auto program 1 |
| | 030 – 049 | Auto program 2 |
| | 050 – 069 | Auto program 3 |
| | 070 – 089 | Auto program 4 |
| | 090 – 109 | Auto program 5 |
| | 110 – 129 | Auto program 6 |
| | 130 – 149 | Auto program 7 |
| | 150 – 169 | Auto program 8 |
| | 170 – 189 | Auto program 9 |
| | 190 – 209 | Auto program 10 |
| | 210 – 229 | Auto program 11 |
| | 230 – 255 | Auto program 12 |
| 9 Running speed for Auto programs | 000 – 255 | Auto program speed slow > fast |

13-channel mode

| Channel | Value | Function |
|----------------------------|-----------|-------------------------------------|
| 1 Master dimmer | 000 – 255 | Total brightness 0-100 % |
| 2 Strobe effect | 000 – 009 | No function |
| | 010 – 255 | Strobe effect with increasing speed |
| 3 | 000 – 255 | Red 0-100% |
| 4 | 000 – 255 | Green 0-100% |
| 5 | 000 – 255 | Blue 0-100% |
| 6 | 000 – 255 | Warm white 0-100% |
| 7 Preset colors | 000 – 009 | No function |
| | 010 – 019 | Red |
| | 020 – 029 | Green |
| | 030 – 039 | Blue |
| | 040 – 049 | Warm white |
| | 050 – 059 | Yellow |
| | 060 – 069 | Magenta |
| | 070 – 079 | Cyan |
| | 080 – 089 | Dark orange |
| | 090 – 099 | Green yellow |
| | 100 – 109 | Salmon |
| | 110 – 119 | Turquoise |
| | 120 – 129 | Light green |
| | 130 – 139 | Orange |
| | 140 – 149 | Straw |
| | 150 – 159 | Lavender |
| | 160 – 169 | Light blue |
| | 170 – 179 | Dark blue |
| 180 – 189 | Pink | |

English

| | | |
|--------------------------------------------------|-----------|----------------------------------|
| | 190 – 255 | Full on |
| 8 Internal programs | 000 – 009 | No function |
| | 010 – 039 | Auto program 1 |
| | 040 – 069 | Auto program 2 |
| | 070 – 099 | Auto program 3 |
| | 100 – 129 | Auto program 4 |
| | 130 – 159 | Auto program 5 |
| | 160 – 189 | Auto program 6 |
| | 190 – 219 | Auto program 7 |
| | 220 – 255 | Auto program 8 |
| 9 Running speed for Auto programs | 000 – 255 | Auto program speed , slow > fast |
| 10 | 000 – 255 | Background Red |
| 11 | 000 – 255 | Background Green |
| 12 | 000 – 255 | Background Blue |
| 13 | 000 – 255 | Background Warm white |

20-channel mode

| Channel | Value | Function |
|--------------------------------------------------|----------------|-------------------------------------|
| 1 Master dimmer | 000 – 255 | Total brightness 0-100 % |
| 2 Strobe effect | 000 – 009 | No function |
| | 010 – 255 | Strobe effect with increasing speed |
| 3 | 000 – 255 | Red 0-100% |
| 4 | 000 – 255 | Green 0-100% |
| 5 | 000 – 255 | Blue 0-100% |
| 6 | 000 – 255 | Warm white 0-100% |
| 7 | 000 – 255 | Red 0-100% |
| 8 | 000 – 255 | Green 0-100% |
| 9 | 000 – 255 | Blue 0-100% |
| 10 | 000 – 255 | Warm white 0-100% |
| 11 | 000 – 255 | Red 0-100% |
| 12 | 000 – 255 | Green 0-100% |
| 13 | 000 – 255 | Blue 0-100% |
| 14 | 000 – 255 | Warm white 0-100% |
| 15 | 000 – 255 | Red 0-100% |
| 16 | 000 – 255 | Green 0-100% |
| 17 | 000 – 255 | Blue 0-100% |
| 18 | 000 – 255 | Warm white 0-100% |
| 19 Internal programs | 000 – 009 | No function |
| | 010 – 039 | Auto program 1 |
| | 040 – 069 | Auto program 2 |
| | 070 – 099 | Auto program 3 |
| | 100 – 129 | Auto program 4 |
| | 130 – 159 | Auto program 5 |
| | 160 – 189 | Auto program 6 |
| | 190 – 219 | Auto program 7 |
| 220 – 255 | Auto program 8 | |
| 20 Running speed for Auto program | 000 – 255 | Auto program speed , slow > fast |

68-channel mode

| Channel | Value | Function | |
|---------|-----------|-------------------|-------------|
| 1 | 000 – 255 | Red 0-100% | Pixel 1-2 |
| 2 | 000 – 255 | Green 0-100% | |
| 3 | 000 – 255 | Blue 0-100% | |
| 4 | 000 – 255 | Warm white 0-100% | |
| ... | 000 – 255 | ... | |
| 65 | 000 – 255 | Red 0-100% | Pixel 33-34 |
| 66 | 000 – 255 | Green 0-100% | |
| 67 | 000 – 255 | Blue 0-100% | |
| 68 | 000 – 255 | Warm white 0-100% | |

136-channel mode

| Channel | Value | Function | |
|---------|-----------|-------------------|----------|
| 1 | 000 – 255 | Red 0-100% | Pixel 1 |
| 2 | 000 – 255 | Green 0-100% | |
| 3 | 000 – 255 | Blue 0-100% | |
| 4 | 000 – 255 | Warm white 0-100% | |
| ... | 000 – 255 | ... | |
| 133 | 000 – 255 | Red 0-100% | Pixel 34 |
| 134 | 000 – 255 | Green 0-100% | |
| 135 | 000 – 255 | Blue 0-100% | |
| 136 | 000 – 255 | Warm white 0-100% | |



CLEANING AND MAINTENANCE

The outside of the device should be cleaned periodically to remove contaminants such as dust etc. The lenses, in particular, should be clean to ensure that light will be emitted at maximum brightness.

- 1 Disconnect the device from power and allow it to cool before cleaning.
- 2 Clean the surface with a soft lint-free and moistened cloth. Never use alcohol or solvents as these may damage the surface. Make sure that no liquids can enter the device.
- 3 The device must be dry before reapplying power.

There are no serviceable parts inside. Do not open the housing. Do not try to repair the device by yourself as this may result in damage. Maintenance and service operations are only to be carried out by authorized dealers. Should you need any spare parts, please use genuine parts. Should you have further questions, please contact your dealer.

PROTECTING THE ENVIRONMENT

| | |
|-------------------------------------------------------------------------------------|------------------------------------------------------------------------------------------------------------------------------------------------------------------------------------------------------------------------------------------------------------------------------------------------------------------------------------------------------------------------------------------------------------------------------------------------------|
|  | <p>Disposal of old equipment</p> <p>When to be definitively put out of operation, take the product to a local recycling plant for a disposal which is not harmful to the environment. Devices marked with this symbol must not be disposed of as household waste. Contact your retailer or local authorities for more information. Remove any inserted batteries and dispose of them separately from the product.</p> |
|  | <p>You as the end user are required by law (Battery Ordinance) to return all used batteries/rechargeable batteries. Disposing of them in the household waste is prohibited. You may return your used batteries free of charge to collection points in your municipality and anywhere where batteries/rechargeable batteries are sold. By disposing of used devices and batteries correctly, you contribute to the protection of the environment.</p> |

TECHNICAL SPECIFICATIONS

| | |
|------------------------|----------------------------------------------------------------------------------|
| Power supply: | 100-240 V AC, 50/60 Hz |
| Power consumption: | 40 W |
| IP classification: | IP65 |
| Protection class: | Protection class I |
| Power connection: | Mains input via IP T-Con (M) mounting version power supply cord with safety plug |
| Power output: | IP T-Con (F) mounting version |
| Fuse: | 5 x 20 mm, F 1 A fuse serviceable |
| Lamp type: | LED lamp |
| LED: | 102 x 0,5 W SMD 5050 4in1 QCL RGB/WW (homogenous color mix) |
| DMX channels: | 3; 4; 6; 9; 13; 20; 68; 136 |
| DMX input: | 3-pin XLR (M) mounting version IP |
| DMX output: | 3-pin XLR (F) mounting version IP |
| Cooling: | Passive convection cooling |
| Control: | Stand-alone; DMX; master/slave function |
| Beam angle (1/2 peak): | 120° |
| Housing color: | Black |
| Attachment system: | Ø 10mm 2x mounting bracket |
| Display type: | 4 digit 7-segment LED display |
| Dimensions: | Length: 1.001 m Width: 7.0 cm Height: 16.8 cm |
| Weight: | 4 kg |

Accessories

| | |
|-------------------------------------------------------|--------------|
| EUROLITE TPC-10 Coupler, silver | No. 59006856 |
| EUROLITE Safety Bond A 3x600mm up to 5kg, black | No. 58010341 |
| EUROLITE DMX cable EC-1 IP65 3pin 5m black | No. 30227873 |
| EUROLITE IP T-Con Connection Cable 3x1.5 5m | No. 30247758 |
| EUROLITE Combi Cable DT-2 DMX IP T-Con/3 Pin XLR 1.5m | No. 30227789 |

All information is subject to change without prior notice. © 21.03.2024

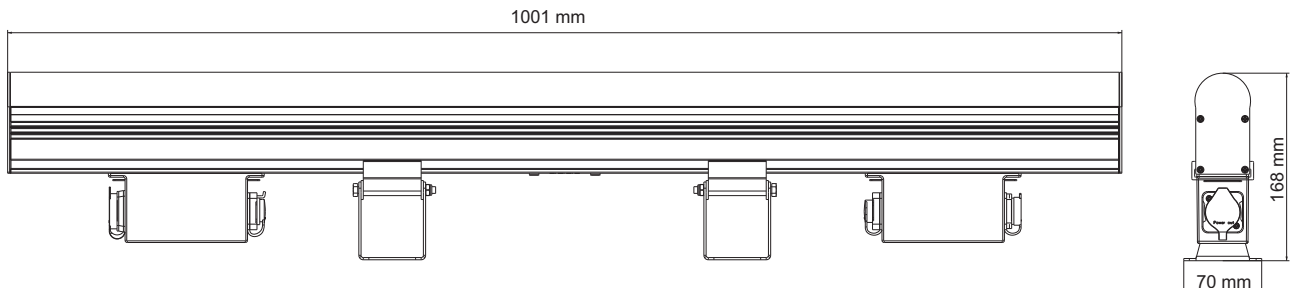

eurolite®

Eurolite is a brand of Steinigke Showtechnic GmbH Andreas-Bauer-Str. 5 97297 Waldbüttelbrunn Germany
D00111415 Version 1.0 Publ. 21/03/2024

