

eurolite® DMX SPLIT BOOST 8 PRO

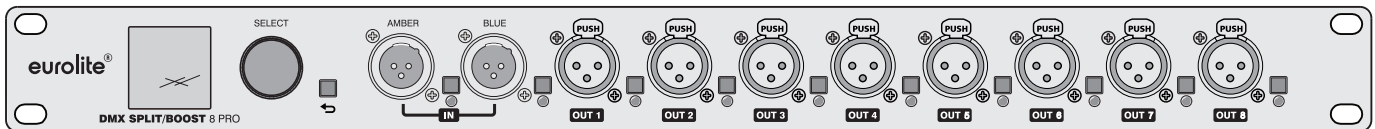

Bedienungsanleitung User Manual

eurolite®

DMX Split/Boost 8 PRO

RDM-fähiger DMX-Splitter 2in/8out zur Rackmontage
2 in/8 out DMX splitter with RDM support for rack mounting



No. 70064834

www.eurolite.de

INHALT

EINFÜHRUNG	4
Produktmerkmale	4
Lieferumfang	4
WICHTIGE SICHERHEITSHINWEISE	5
UMWELTSCHUTZ	6
BEDIENELEMENTE UND ANSCHLÜSSE	7
Statusanzeigen	7
INBETRIEBNAHME	8
Anwendungsbeispiel	8
Installation	8
Überkopfmontage.....	8
DMX512-Anschlüsse herstellen	9
Stromversorgung herstellen	9
BEDIENUNG	9
Informationen zu Eingängen anzeigen.....	9
Ausgänge konfigurieren	9
HAUPTMENÜ	10
Input A/B	10
Merge.....	12
Outputs	13
DMX Error Alarm	13
Settings	14
Default Settings.....	15
Displayabschaltung	15
RDM	15
REINIGUNG UND WARTUNG	16
TECHNISCHE DATEN	16
Zubehör	16

D00156651, Version 1.1, Stand 04/03/2025

Produkt-Updates, Dokumentation, Software und Support erhalten Sie unter www.eurolite.de. Die neueste Version der Bedienungsanleitung finden Sie im Downloadbereich des Produkts.

© 2025 Eurolite. Alle Rechte vorbehalten.

Dieses Dokument darf ohne schriftliche Genehmigung des Copyrightinhabers weder ganz noch teilweise reproduziert werden. Der Inhalt dieses Dokuments kann ohne vorherige Ankündigung modifiziert werden, wenn Änderungen in Methodik, Design oder Herstellung dies erforderlich machen.

Alle in diesem Dokument erwähnten Marken gehören den jeweiligen Eigentümern.

Erleben Sie Eurolite.

Videos zum Produkt, passendes Zubehör, Dokumentation, Firmware- und Software-Updates, Support und News zur Marke. Sie finden all das und vieles mehr auf unserer Website. Besuchen Sie uns auch auf unserem YouTube-Kanal und Facebook.



www.eurolite.de

 www.youtube.com/eurolitevideo

 www.facebook.com/Eurolitefans

Willkommen bei Eurolite! Schön, dass Sie sich für eines unserer Produkte entschieden haben. Eurolite bietet Ihnen Zugang zur Welt der Showtechnik mit einer weltweit einzigartigen Vielfalt an Produkten sowohl für professionelle Anwender als auch für Einsteiger.

Wenn Sie nachfolgende Hinweise beachten, sind wir sicher, dass Sie über viele Jahre Freude an Ihrem Kauf haben werden. Diese Bedienungsanleitung zeigt Ihnen, wie Sie Ihr neues Produkt von Eurolite installieren, in Betrieb nehmen und nutzen.

Damit Sie sich und andere keinen Gefahren aussetzen, beachten Sie bitte unbedingt alle Sicherheitshinweise und verwenden das Produkt nur wie in dieser Anleitung beschrieben. Bitte bewahren Sie diese Bedienungsanleitung für weiteren Gebrauch auf und geben Sie sie ggf. an nachfolgende Besitzer weiter.

Produktmerkmale

- 2 Eingänge können frei auf 8 optisch isolierte Ausgänge zugewiesen werden
- Unterstützt RDM
- Echtzeit-DMX-Monitoring
- Einstellbares DMX-Timing
- Merger-Betrieb
- Akustisches Warnsignal
- Rackmontage
- Netzein- und ausgang für einfaches Verkabeln

Lieferumfang

- Splitter
- Netzkabel
- diese Bedienungsanleitung

WICHTIGE SICHERHEITSHINWEISE

ACHTUNG!



Betriebsbedingungen

Das Gerät ist für die Benutzung in Innenräumen ausgelegt. Schützen Sie es vor Feuchtigkeit und Nässe.

GEFAHR!



Elektrischer Schlag durch Kurzschluss

Seien Sie besonders vorsichtig beim Umgang mit gefährlicher Netzspannung. Bei dieser Spannung können Sie einen lebensgefährlichen elektrischen Schlag erhalten.

Verwendungszweck

- Der 8-fache Splitter und Booster ermöglicht das zuverlässige Verteilen von DMX512-Signalen. Das Gerät verfügt über zwei DMX-Eingänge, die frei den acht optisch isolierten DMX-Ausgängen zugeordnet werden können. Die Netzanschlüsse sind als P-Con-Buchsen ausgeführt. Der Splitter unterstützt RDM für die bidirektionale Kommunikation über die DMX-Leitung und bietet DMX-Überwachung in Echtzeit sowie Merge-Betrieb. Bei einem Kabelfehler wird der Anwender mit einem akustischen Signal gewarnt. Das Gerät ist für die Montage in einem Geräterack geeignet.
- Das Gerät ist für professionelle Anwendungen im Bereich der Veranstaltungstechnik vorgesehen (z. B. auf Bühnen). Verwenden Sie das Produkt ausschließlich gemäß den hier gegebenen Vorgaben. Bei Schäden, die durch Nichtbeachten dieser Anleitung verursacht werden, erlischt der Garantieanspruch. Für Folgeschäden wird keine Haftung übernommen.
- Bei Sach- oder Personenschäden, die durch unsachgemäße Handhabung oder Nichtbeachten der Sicherheitshinweise verursacht werden, übernehmen wir keine Haftung und es erlischt jeder Garantieanspruch.
- Aus Sicherheitsgründen ist das eigenmächtige Umbauen oder Verändern des Geräts nicht gestattet und hat den Verfall der Garantieleistung zur Folge.

Gefahr durch Elektrizität

- Das Gerät ist nur zur Verwendung im Innenbereich geeignet. Benutzen Sie es nicht im Freien. Setzen Sie es niemals Regen oder Feuchtigkeit aus. Bewahren Sie es nicht in feuchten Räumen auf.
- Um Stromschläge zu vermeiden, niemals irgendeinen Teil des Produkts öffnen. Im Geräteinneren befinden sich keine vom Benutzer zu wartende Teile.
- Schließen Sie das Gerät nur an eine vorschriftsmäßig installierte Steckdose an, deren Spannung und Frequenz mit dem Typenschild des Geräts genau übereinstimmt und die über einen Fehlerstromschutzschalter (FI) abgesichert ist. Wenn der Netzstecker mit einem Schutzkontakt ausgestattet ist, muss er an eine Steckdose mit Schutzleiter angeschlossen werden. Deaktivieren Sie niemals den Schutzleiter eines Netzkabels. Nichtbeachtung kann zu Schäden am Gerät und zu Verletzungen des Benutzers führen.
- Die Steckdose muss gut zugänglich sein, damit Sie im Bedarfsfall den Netzstecker schnell ziehen können.
- Fassen Sie den Netzstecker niemals mit nassen Händen an, da die Gefahr eines Stromschlags besteht.
- Das Netzkabel darf nicht geknickt oder gequetscht werden. Halten Sie es von heißen Oberflächen und scharfen Kanten fern.
- Ziehen Sie den Netzstecker nie am Kabel aus der Steckdose, fassen Sie immer am Stecker an.
- Trennen Sie das Gerät vom Stromnetz bei längerem Nichtgebrauch, bevor Sie es reinigen und wenn Gewitter auftreten.
- Setzen Sie das Gerät keinen hohen Temperaturen, direktem Sonnenlicht, Tropf- oder Spritzwasser, starken Vibrationen sowie hohen mechanischen Beanspruchungen aus. Benutzen Sie das Gerät nicht in tropischem Klima.
- Stellen Sie keine mit Flüssigkeit gefüllten Gegenstände sowie offene Brandquellen wie brennende Kerzen auf oder direkt neben dem Gerät ab.
- Sorgen Sie dafür, dass keine Gegenstände in das Gerät fallen können, insbesondere Metallteile.
- Lassen Sie Reparaturen am Gerät oder am Netzkabel nur von qualifiziertem Fachpersonal durchführen. Reparaturen müssen durchgeführt werden, wenn sichtbare Schäden am Gerät oder am Netzkabel vorhanden sind, Flüssigkeiten oder Objekte in das Gerät gelangt sind, das Gerät Regen ausgesetzt war, das Gerät heruntergefallen ist oder wenn Funktionsstörungen auftreten.
- Die Reinigung beschränkt sich auf die Oberfläche. Dabei darf keine Feuchtigkeit in Anschlussräume oder an Netzspannung führende Teile gelangen. Wischen Sie das Produkt nur mit einem fusselfreien, angefeuchteten Tuch ab. Niemals Lösungsmittel oder scharfe Reinigungsmittel verwenden.

Gefahr für Kinder und Personen mit eingeschränkter Fähigkeit

- Das Gerät ist kein Spielzeug. Halten Sie es vor Kindern und Haustieren fern. Lassen Sie Verpackungsmaterial nicht achtlos liegen. Betreiben Sie das Gerät nicht unbeaufsichtigt.
- Das Gerät darf nur von Personen benutzt werden, die über ausreichende physische, sensorische und geistige Fähigkeiten sowie über entsprechendes Wissen und Erfahrung verfügen. Andere Personen dürfen das Gerät nur benutzen, wenn sie von einer für ihre Sicherheit zuständigen Person beaufsichtigt oder angeleitet werden.

Warnung vor Verbrennung und Brand

- Der zulässige Umgebungstemperaturbereich beträgt -5 bis +45 °C. Verwenden Sie das Gerät niemals außerhalb dieses Temperaturbereichs.
- Halten Sie das Gerät vor leicht entflammaren Materialien fern. Platzieren Sie es so, dass im Betrieb eine ausreichende Luftzirkulation gewährleistet ist. Das Gerät muss einen Mindestabstand von 50 cm zu angrenzenden Flächen haben und die Lüftungsöffnungen am Gehäuse dürfen auf keinen Fall abgedeckt werden.

Vorsicht - Sachschäden

- Nehmen Sie das Gerät niemals gleich in Betrieb, nachdem es starken Temperaturschwankungen ausgesetzt wurde. Das dabei entstehende Kondenswasser kann unter Umständen das Gerät zerstören. Lassen Sie das Gerät ausgeschaltet auf Zimmertemperatur kommen. Warten Sie bis das Kondenswasser verdunstet ist.
- Benutzen Sie die Originalverpackung, um das Gerät bei Transport und Lagerung optimal vor Erschütterungen, Staub und Feuchtigkeit zu schützen.
- Wenn am Gerät ein Etikett mit Seriennummer angebracht ist, darf dieses nicht entfernt werden, da ansonsten der Garantieanspruch erlischt.

UMWELTSCHUTZ

Informationen zur Entsorgung



Bitte übergeben Sie das Gerät bzw. die Geräte am Ende der Nutzungsdauer zur umweltgerechten Entsorgung einem örtlichen Recyclingbetrieb. Geräte, die mit diesem Symbol gekennzeichnet sind, dürfen nicht im Hausmüll entsorgt werden. Für weitere Informationen wenden Sie sich bitte an Ihren Händler oder die zuständige örtliche Behörde. Entnehmen Sie evtl. eingelegte Batterien und entsorgen Sie diese getrennt vom Produkt.



Als Endverbraucher sind Sie durch die Batterieverordnung gesetzlich zur Rückgabe aller gebrauchten Batterien und Akkus verpflichtet. Die Entsorgung über den Hausmüll ist verboten. Verbrauchte Batterien können Sie unentgeltlich bei den Sammelstellen Ihrer Gemeinde und überall, wo Batterien verkauft werden, abgeben. Mit der Verwertung von Altgeräten und der ordnungsgemäßen Entsorgung von Batterien und Akkus leisten Sie einen wichtigen Beitrag zum Schutz unserer Umwelt.

BEDIENELEMENTE UND ANSCHLÜSSE

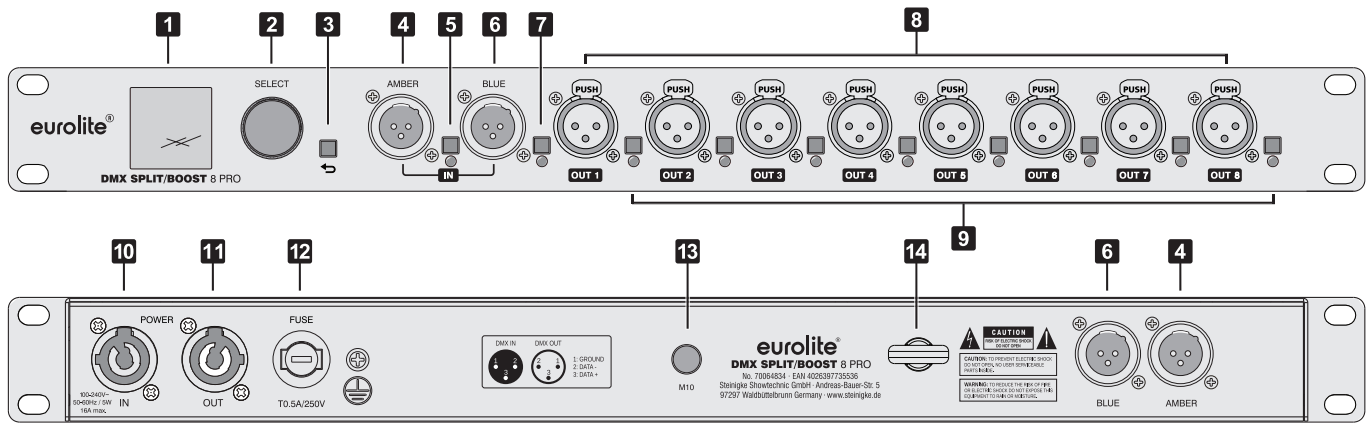

Nr.	Element	Funktion
1	OLED-Display	Zeigt alle Menüpunkte und Einstellmöglichkeiten an.
2	Encoder	<ul style="list-style-type: none"> ▪ Zum Aufrufen des Menüs kurz drücken. ▪ Zur Navigation und zum Einstellen der Optionen drehen. ▪ Zum Bestätigen kurz drücken.
3	Taste ↵	Zum Abbrechen des Einstellvorgangs und Verlassen der Menüpunkte.
4	DMX512-Eingang AMBER	Signaleingang für Universum A. Der rückseitige Anschluss kann alternativ zur Frontplatte genutzt werden (jedoch nicht gleichzeitig).
5	Wahlschalter AMBER	Zum Anzeigen von Informationen zum Eingangssignal A im Display. Die mehrfarbige LED darunter dient als Statusanzeige.
6	DMX512-Eingang BLUE	Signaleingang für Universum B. Der rückseitige Anschluss kann alternativ zur Frontplatte genutzt werden (jedoch nicht gleichzeitig).
7	Wahlschalter BLUE	Zum Anzeigen von Informationen zum Eingangssignal B im Display. Die mehrfarbige LED darunter dient als Statusanzeige.
8	DMX512-Ausgänge 1-8	3-polige XLR-Buchsen zur DMX-Datenübermittlung.
9	Eingangswahlschalter 1-8	Zum Anwählen des Eingangssignals für die Ausgabekanäle. Die mehrfarbige LED darunter dient als Statusanzeige.
10	P-Con-Netzanschluss	Zum Anschluss an 100-240 Volt über das beiliegende Netzkabel.
11	P-Con-Netzausgang	Zur Stromversorgung Ihrer DMX-Geräte (max. 16 A).
12	Sicherungshalter	Zum Schutz des Netzeingangs. Ersetzen Sie die Sicherung nur bei ausgestecktem Gerät und nur durch eine gleichwertige Sicherung. Der korrekte Wert ist am Gerät angegeben.
13	M10-Gewindeeinsatz	Zur Montage einer Traversenklammer.
14	Sicherungsöse	Zum Befestigen eines Sicherungsseils bei Überkopfmontage.

Statusanzeigen

Jeder DMX-Eingang und -Ausgang verfügt über eine mehrfarbige Statusanzeige. Die LED-Farbe für Eingang A ist grün und für Eingang B blau. Der Merge-Betrieb wird mit Lila dargestellt.

- ▶ Kontinuierliches Leuchten: DMX-Signal liegt an.
- ▶ Langsames Blinken: Es liegt kein DMX-Signal am ausgewählten Port an.
- ▶ Schnelles Blinken: Der Port ist per Wahlschalter oder Menü ausgewählt.
- ▶ Weißes Blinken: Der Port hat den RDM-Befehl erhalten sich zu identifizieren.
- ▶ Rotes Leuchten: Kurzschluss am Ausgang (DMX Error Alarm).
- ▶ Rotes Blinken (5/7): Fehlhaftes DMX-Eingangssignal.

Anwendungsbeispiel

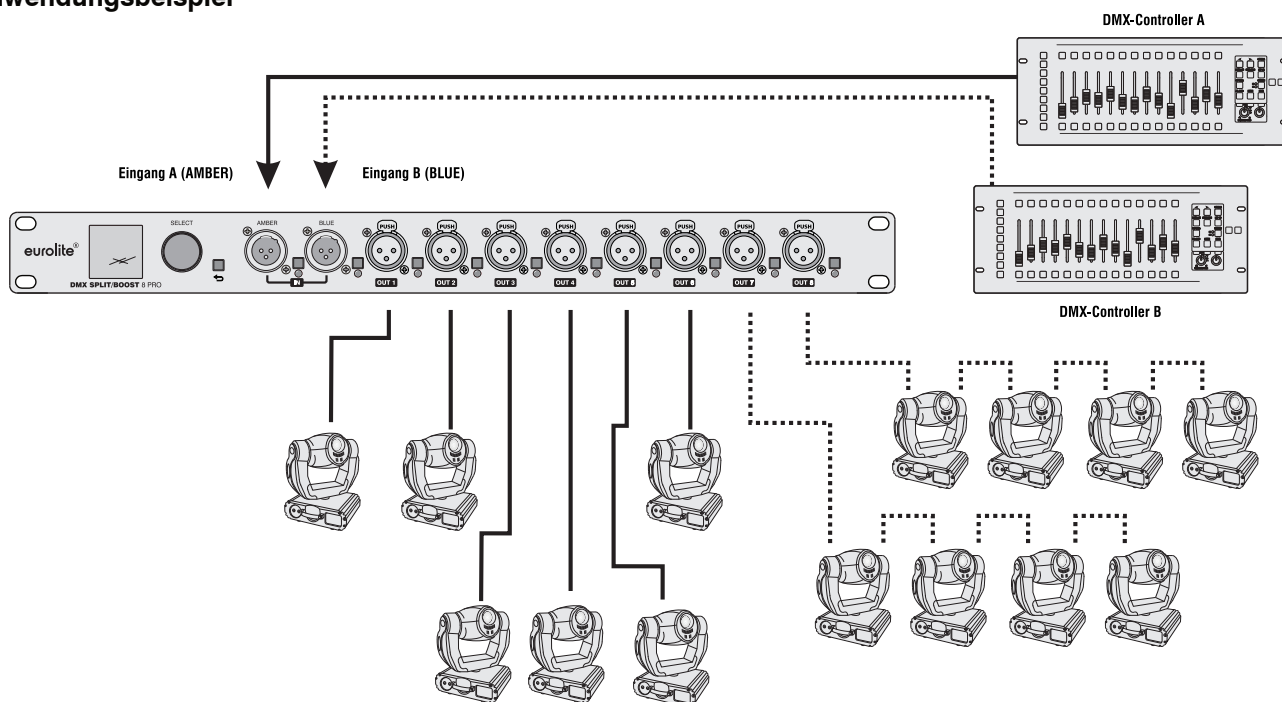

Installation

Stellen Sie das Gerät auf einer ebenen Fläche auf oder installieren Sie es in Ihrem Rack. Bei Racks sollten sich sowohl die Vorder- als auch die Rückseite öffnen lassen. Das Rackgehäuse sollte mit einem Lüfter versehen sein. Achten Sie bei der Standortwahl des Gerätes darauf, dass die warme Luft aus dem Rack entweichen kann und genügend Abstand zu anderen Geräten vorhanden ist. Dauerhafte Überhitzung kann zu Schäden an dem Gerät führen. Sie können das Gerät mit vier Schrauben M6 im Rack befestigen.

Überkopfmontage

WARNUNG!



Verletzungsgefahr durch Herabfallen

Über Kopf installierte Geräte können beim Herabstürzen erhebliche Verletzungen verursachen! Stellen Sie sicher, dass das Gerät sicher installiert ist und nicht herunterfallen kann. Die Montage darf nur durch eine Fachkraft erfolgen, die mit den Gefahren und den einschlägigen Vorschriften hierfür vertraut ist.

Das Gerät kann an einer Traverse oder einer anderen geeigneten Struktur befestigt werden. Die Montage darf niemals freischwiegend erfolgen.

- 1) Die tragende Struktur muss mindestens für das Zehnfache aller montierten Geräte ausgelegt sein.
- 2) Sperren Sie den Arbeitsbereich während der Montage und arbeiten Sie von einer stabilen Plattform aus.
- 3) Verwenden Sie Montagematerial, das für die Struktur geeignet ist und die Last des Geräts tragen kann. Geeignetes Montagematerial finden Sie im Abschnitt „Zubehör“.
- 4) Sichern Sie das Gerät mit einem Fangseil oder einer anderen geeigneten Einrichtung zusätzlich ab. Diese zweite Aufhängung muss auf Grundlage der aktuellsten Arbeitsschutzbestimmungen ausreichend dimensioniert und so angebracht sein, dass im Fehlerfall der Hauptaufhängung kein Teil der Installation herabfallen kann. Verwenden Sie für die Befestigung eines Fangseils die Fangseilöse. Befestigen Sie das Sicherungsseil so, dass der Fallweg des Geräts nicht mehr als 20 cm betragen kann.
- 5) Nach der Montage muss das Gerät regelmäßig gewartet und überprüft werden, um mögliche Korrosion, Verformung und Lockerung zu vermeiden.

DMX512-Anschlüsse herstellen

Die DMX-Eingänge sind vollständig isoliert. Alle Ausgänge sind isolierte Sender mit einem Bias-Netzwerk für den RDM-Betrieb. Jede Ausgangsbuchse ist einzeln optisch isoliert, d. h. sie ist vollständig von den anderen Buchsen und von den Eingängen isoliert. Zum Anschluss sollten spezielle DMX-Kabel für hohen Datenfluss verwendet werden.

- 1 Verbinden Sie die Signaleingänge A und B mit DMX-Lichtpulten. Die XLR-Eingänge auf der Vor- und Rückseite sind parallel geschaltet. Um Fehlfunktionen zu vermeiden, verwenden Sie bitte ausschließlich entweder die Buchsen auf der Vorderseite oder die Buchsen auf der Rückseite.
- 2 An die Ausgänge OUT 1-8 kann jeweils eine DMX-Kette geschlossen werden, die wiederum aus jeweils maximal 32 DMX-Geräten bestehen kann. Am letzten Gerät jeder DMX-Kette muss die DMX-Leitung durch einen Abschlusswiderstand (120 Ω) abgeschlossen werden.

Stromversorgung herstellen

- 1 Zur Stromversorgung des Geräts verbinden Sie das mitgelieferte Kabel mit der Buchse POWER IN und stecken den Netzstecker in eine geerdete Schutzkontaktsteckdose ein. Das Gerät ist damit eingeschaltet.
- 2 Verwenden Sie den Stromausgang POWER OUT für die Versorgungsleitung Ihrer DMX-Geräte. Der Ausgang ist 1:1 mit dem Netzeingang verbunden und mit max. 16 A belastbar.

BEDIENUNG

Informationen zu Eingängen anzeigen

- 1) Verwenden Sie die Eingangsumschalter (5) und (7), um den Status des jeweiligen Eingangs anzuzeigen.

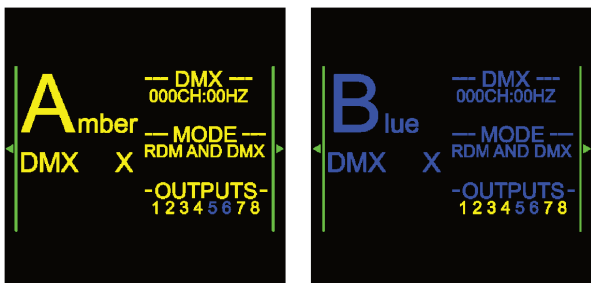

- 2) Drehen Sie den Encoder, um die eingehenden DMX-Signalwerte anzuzeigen.

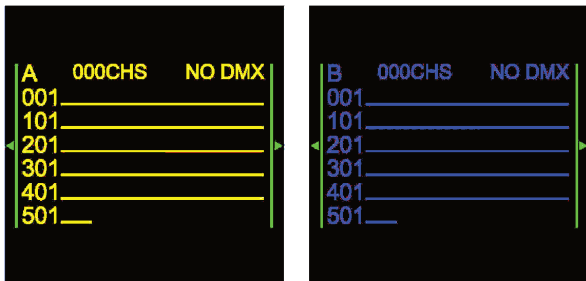

Ausgänge konfigurieren

- 1) Drücken Sie einen der acht Wahlschalter (9), um die Eingangsquelle anzuzeigen.
- 2) Drücken Sie den Wahlschalter wiederholt, um die Eingangsquelle zu wechseln.

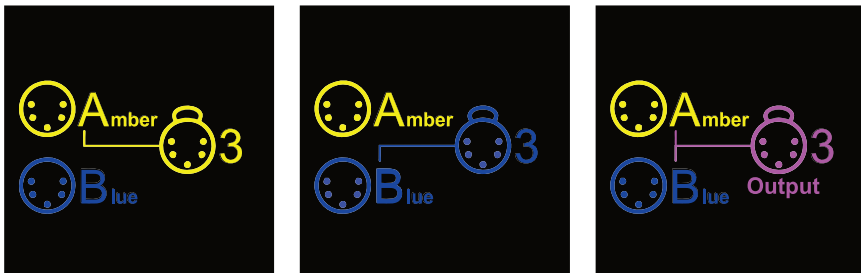

- ▶ Die LED-Anzeige am Wahlschalter leuchtet grün, wenn Eingang A (AMBER) dem Ausgang zugewiesen ist.
 - ▶ Die LED-Anzeige am Wahlschalter leuchtet blau, wenn der Eingang B (BLUE) dem Ausgang zugewiesen ist.
 - ▶ Die LED-Anzeige am Wahlschalter leuchtet lila, wenn beide Eingänge dem Ausgang zugewiesen sind (Merge-Betrieb).
- 3) Drücken Sie den Encoder zur Bestätigung.

HAUPTMENÜ

- 1) Nach dem Einschalten zeigt das Display den Verbindungsstatus zu beiden Universen. Der linke Bereich enthält Informationen über den Signalstatus von Eingang A und den DMX-Modus an den zugewiesenen Ausgängen. Die rechte Seite des Displays zeigt die gleichen Informationen für den Eingang B und die zugewiesenen Ausgänge.

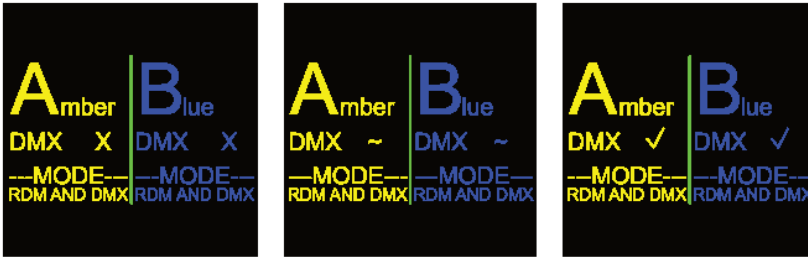

▶ X: kein DMX-Signal ▶ ~: schwaches Signal ▶ ✓: DMX-Signal liegt an

- 2) Drücken Sie den Encoder, um das Hauptmenü aufzurufen. Das Display zeigt den folgenden Bildschirm.

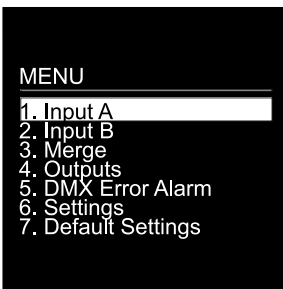

- 3) Drehen Sie den Encoder, um unter den sieben Optionen zu navigieren:

- ▶ Input A
- ▶ Input B
- ▶ Merge
- ▶ Outputs
- ▶ DMX Error Alarm
- ▶ Settings
- ▶ Default Settings

- 4) Drücken Sie den Encoder, um eine Option anzuwählen.

- 5) Mit der Taste ↶ brechen Sie den Einstellvorgang ab und springen eine Ebene zurück.

Input A/B

- 1) In diesen Menüs können Sie die beiden Eingänge konfigurieren.

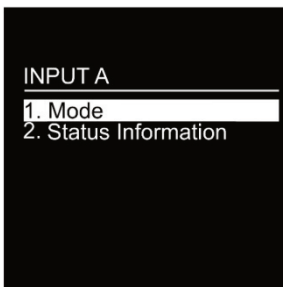

- 2) Drehen und drücken Sie den Encoder, um eine Option anzuwählen.

Mode

In diesem Menü können Sie den DMX-Modus auswählen. Drehen und drücken Sie den Encoder, um eine Option anzuwählen. Der aktive Modus ist durch einen Aufzählungspunkt auf der linken Seite gekennzeichnet.

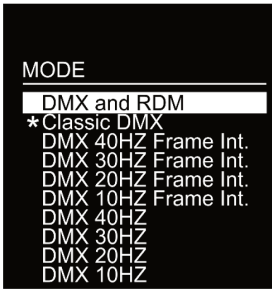

- ▶ DMX and RDM: Betrieb als bidirektionaler RDM-Splitter.
- ▶ Classic DMX: DMX-Betrieb ohne RDM-Funktion.
- ▶ DMX 40HZ Frame Int.: DMX mit 40 Hz (Integrität AN).
- ▶ DMX 30HZ Frame Int.: DMX mit 30 Hz (Integrität AN).
- ▶ DMX 20HZ Frame Int.: DMX mit 20 Hz (Integrität AN).
- ▶ DMX 10HZ Frame Int.: DMX mit 10 Hz (Integrität AN).
- ▶ DMX 40HZ: DMX mit 40 Hz (Integrität AUS).
- ▶ DMX 30HZ: DMX mit 30 Hz (Integrität AUS).
- ▶ DMX 20HZ: DMX mit 20 Hz (Integrität AUS).
- ▶ DMX 10HZ: DMX mit 10 Hz (Integrität AUS).

Hinweise

- Integrität AN: Die Delay-Zeit ist länger. Eingehende DMX-Datenpakete werden empfangen und nur als Ganzes verarbeitet. Dadurch wird ein unterbrechungsfreier Betrieb gewährleistet.
- Integrität AUS: Die Delay-Zeit ist kürzer. DMX-Datenpakete werden nicht als Ganzes verarbeitet. Dadurch reagiert das Gerät sofort auf Anpassungen des DMX-Eingangssignals. Jedoch sind einige Änderungen erst sichtbar, wenn ein neues DMX-Datenpaket geladen wird.
- In den Betriebsarten Classic DMX und DMX 10-40HZ ist der Splitter nicht über RDM identifizierbar und arbeitet nicht als bidirektionaler Splitter.

Status

- 1) Hier sehen Sie den DMX-Status des Eingangs, die Frequenz, den Betriebsmodus und die zugewiesenen Ausgänge. Zur schnellen Bedienung können auch die Wahlschalter (5/7) verwendet werden, um diese Funktion aufzurufen.

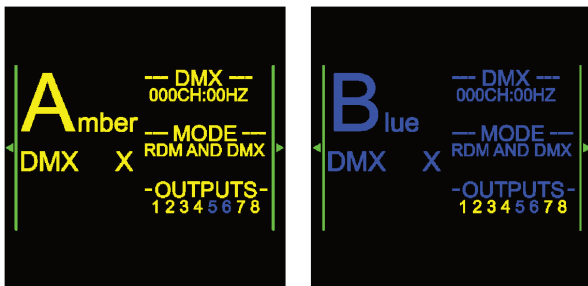

- 2) Drehen Sie den Encoder, um die eingehenden DMX-Signalwerte anzuzeigen.

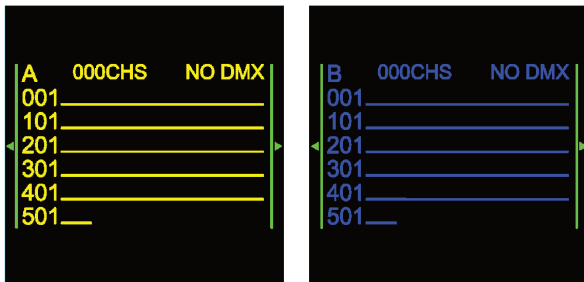

Merge

- 1) Das Gerät verfügt über vier Betriebsarten für das Kombinieren der beiden DMX-Universen. Hier können Sie die Einstellungen dazu vornehmen.

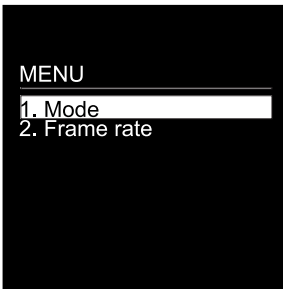

- 2) Drehen und drücken Sie den Encoder, um eine Option anzuwählen.

Mode

Drehen und drücken Sie den Encoder, um eine der Betriebsarten anzuwählen. Der aktive Modus ist durch einen Aufzählungspunkt auf der linken Seite gekennzeichnet.

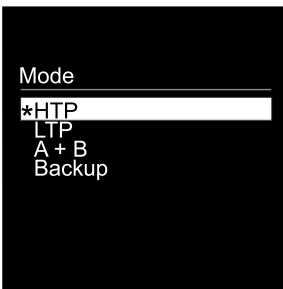

- ▶ HTP (Highest Takes Precedence): Der höchste DMX-Wert hat Priorität. Dies ist das Standardverfahren, um zwei DMX-Signale zusammenzufügen. Es können dann sowohl Kanäle von Eingang A als auch von Eingang B aktiv sein.
- ▶ LTP (Latest Takes Precedence): Der letzte bzw. aktuellste DMX-Wert erhält Priorität. Dieser Modus ist besonders zur Steuerung von intelligentem Licht geeignet.
- ▶ A+B: Der DMX-Kanal ist in zwei Teile aufgeteilt. Der erste Teil besteht aus Eingang A und der andere Teil aus Eingang B. Die an den Eingängen empfangenen DMX-Pakete werden nicht kombiniert. Zum Beispiel sendet Eingang A DMX-Pakete bis Kanal 36 und Eingang B beginnt bei Kanal 37 im selben Universum. Die Startadresse für Eingang B ist frei programmierbar.
- ▶ Backup: Wenn an Eingang A kein Signal anliegt, wird das Signal von Eingang B übernommen.

Frame rate

- 1) Verwenden Sie diese Option, um die gewünschte DMX-Aktualisierungsrate nach der Konfiguration der Merge-Betriebsart zu wählen.

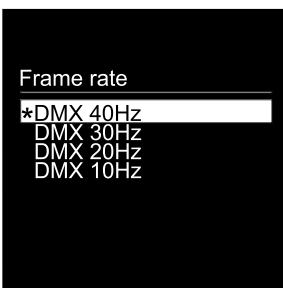

- 2) Drehen und drücken Sie den Encoder, um eine Optionen anzuwählen.
 - ▶ DMX 40Hz
 - ▶ DMX 30Hz
 - ▶ DMX 20Hz
 - ▶ DMX 10Hz

Outputs

Hier können Sie die acht Ausgänge konfigurieren. Jeder Ausgang kann einem der beiden Eingänge zugewiesen werden. Zur schnellen Bedienung können auch die Eingangswahlschalter (9) verwendet werden, um diese Funktion aufzurufen.

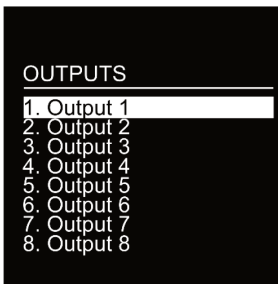

1) Drehen und drücken Sie den Encoder, um einen Ausgang zu bearbeiten.

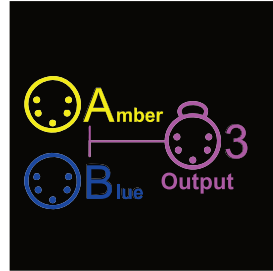
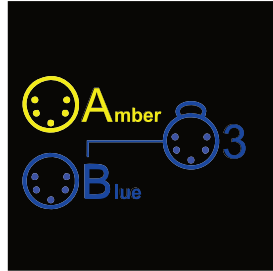
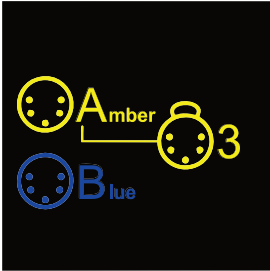

2) Drehen Sie den Encoder wiederholt, um die Eingangsquelle zu wechseln.

3) Drücken Sie den Encoder zur Bestätigung.

DMX Error Alarm

Hier können Sie den Fehleralarm konfigurieren.



Drehen und drücken Sie den Encoder, um eine Option zu wählen.

- ▶ OFF: Der Alarm ist aus.
- ▶ ON: Bei Kurzschluss von Pin 1+2 und 2+3 ertönt ein Warnton und die Statusanzeige des Ausgangskanals leuchtet rot.

Settings

Hier können Sie den Gerätenamen ändern und Systeminformationen ansehen.

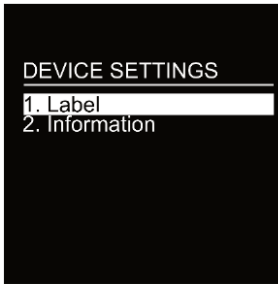

Drehen und drücken Sie den Encoder, um eine Option anzuwählen.

Label

Hier können Sie den Gerätenamen bearbeiten.



←PUSH ENTER = Encoder drücken
←PUSH U/D = Taste ↵ drücken

- 1) Setzen Sie den Cursor mit dem Encoder vor das Zeichen, das Sie bearbeiten möchten.
- 2) Drücken Sie den Encoder, um das Zeichen zu bearbeiten. Das Display zeigt nun:



- 3) Drehen Sie den Encoder, um ein neues Zeichen zu wählen.
- 4) Drücken Sie den Encoder zur Bestätigung. Das alte Zeichen wird ersetzt.
- 5) Wiederholen Sie die Schritte 1-4, um die anderen Zeichen zu bearbeiten.
- 6) Wenn Sie alle Zeichen bearbeitet haben, drücken Sie die Taste ↵. Das Display zeigt nun:



←SAVE = Encoder drücken
←DISCARD = Taste ↵ drücken

- 7) Drücken Sie den Encoder, um die Einstellung zu speichern.
- 8) Drücken Sie Taste ↵, um die Einstellung zu verwerfen.

Information

Hier sehen Sie alle Systeminformationen.



- ▶ Model: Gerätename
- ▶ UID(A/B): RDM-Identifikatoren für beide Universen
- ▶ Boot SW: Version der Boot-Software
- ▶ Firmware: Version der Firmware

Default Settings

Hier können Sie die Standardeinstellungen wiederherstellen.

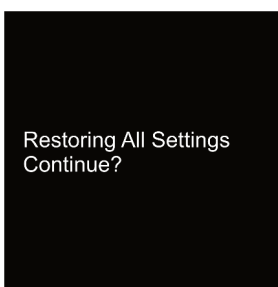

- 1) Drücken Sie den Encoder zur Bestätigung. Die folgenden Einstellungen werden wiederhergestellt:
 - ▶ Gerätename
 - ▶ DMX-Modus: DMX and RDM
 - ▶ Fehleralarm: AUS
 - ▶ Konfiguration Eingang A: Ausgang 1-4
 - ▶ Konfiguration Eingang B: Ausgang 2-8
- 2) Drücken Sie die Taste ↵ , um den Vorgang abzubrechen.

Displayabschaltung

Das OLED-Display schaltet sich automatisch aus, wenn 30 Sekunden lang keine Benutzereingabe erfolgt, um die Haltbarkeit des Produkts zu verbessern. Sobald das Display ausgeschaltet ist, kann es durch Drücken des Encoders wieder eingeschaltet werden.

RDM

Das Gerät ist über RDM identifizierbar und arbeitet als RDM-fähiger, bidirektionaler Splitter, wenn das entsprechende Universum auf den Modus "DMX and RDM" konfiguriert ist (siehe DMX-Modus auf Seite 11). Wenn ein anderer Modus gewählt wird, sind die RDM-Fähigkeiten des Splitters für das jeweilige Universum deaktiviert.

REINIGUNG UND WARTUNG

Das Gerät sollte äußerlich in regelmäßigen Abständen von Verunreinigungen wie Staub usw. gereinigt werden.

- 1 Trennen Sie das Gerät vom Netz und lassen Sie es abkühlen, bevor Sie mit der Reinigung beginnen.
- 2 Reinigen Sie die Oberflächen mit einem fusselfreien, angefeuchteten Tuch. Verwenden Sie auf keinen Fall Alkohol oder irgendwelche Lösungsmittel, da sonst die Gehäuseoberflächen beschädigt werden könnten. Vermeiden Sie unbedingt das Eindringen von Nässe oder Feuchtigkeit in das Gerät.
- 3 Das Gerät muss trocken sein, bevor Sie es wieder einschalten.

Im Geräteinneren befinden sich keine zu wartenden Teile. Öffnen Sie das Gehäuse nicht. Unternehmen Sie keine Reparaturversuche, da dies ein Sicherheitsrisiko darstellt. Wartungs- und Servicearbeiten sind ausschließlich dem autorisierten Fachhandel vorbehalten. Sollten einmal Ersatzteile benötigt werden, verwenden Sie bitte nur Originalersatzteile. Sollten Sie noch weitere Fragen haben, wenden Sie sich bitte an Ihren Fachhändler.

Sicherungswechsel

Wenn die Feinsicherung des Geräts defekt ist, ersetzen Sie diese durch eine Sicherung gleichen Typs.

- 1 Trennen Sie das Gerät vom Netz und lassen Sie es abkühlen.
- 2 Öffnen Sie den Sicherungshalter am Netzanschluss mit einem passenden Schraubendreher.
- 3 Entfernen Sie die defekte Sicherung aus dem Sicherungshalter und setzen Sie die neue Sicherung ein.
- 4 Setzen Sie den Sicherungshalter wieder im Gehäuse ein. Danach kann das Gerät wieder mit dem Netz verbunden werden.

TECHNISCHE DATEN

Spannungsversorgung:	100-240 V AC, 50/60 Hz
Gesamtanschlusswert:	5 W
Stromanschluss:	P-Con (blau)
Stromausgang:	P-Con (grau)
DMX512-Eingang:	2 x 3-pol XLR-Einbaustecker
DMX512-Ausgang:	8 x 3-pol XLR-Einbaubuchse
Aufnahmesystem:	M10 Gewinde
Maße (L x B x H):	483 x 160 x 44 mm Rackeinbau mit 1 HE Einbautiefe: 23 cm
Gewicht:	2,3 kg

Technische Daten können im Zuge der Weiterentwicklung des Produkts ohne vorherige Ankündigung geändert werden.

Steckerbelegung:

DMX-Ausgang

XLR-Einbaubuchse:

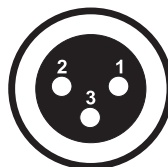

- 1: Masse
- 2: Signal (-)
- 3: Signal (+)

DMX-Eingang

XLR-Einbaustecker:

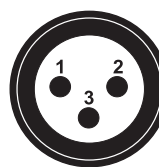

- 1: Masse
- 2: Signal (-)
- 3: Signal (+)

Zubehör

Best.-Nr. 59006869	TPC-32 Klammer, schwarz
Best.-Nr. 58010310	Sicherungsseil A 3x600mm bis 5kg, silber
Best.-Nr. 3022785H	DMX Kabel XLR 3pol 3m sw

CONTENTS

INTRODUCTION	19
Product features	19
What is included	19
IMPORTANT SAFETY INSTRUCTIONS	20
PROTECTING THE ENVIRONMENT	21
OPERATING ELEMENTS AND CONNECTIONS	22
Status indications	22
SETUP	23
Setup example.....	23
Installation.....	23
Suspended installation	23
DMX512 connection	24
Connection to the power supply	24
OPERATION	24
Viewing the connection status.....	24
Assigning input signals to outputs	24
MAIN MENU	25
Input A/B	25
Merge.....	27
Outputs	28
DMX Error Alarm	28
Settings	29
Default Settings.....	30
Screen saver	30
RDM	30
CLEANING AND MAINTENANCE	31
TECHNICAL SPECIFICATIONS	31
Accessories.....	31

D00156651, version 1.1, publ. 04/03/2025

For product updates, documentation, software and support please visit www.eurolite.de. You can find the latest version of this user manual in the product's download section.

© 2025 Eurolite. All rights reserved.

No part of this document may be reproduced in any form without the written permission of the copyright owner. The contents of this document are subject to revision without notice due to continued progress in methodology, design, and manufacturing. Eurolite shall have no liability for any error or damage of any kind resulting from the use of this document.

All trademarks mentioned herein are the property of their respective owners.

INTRODUCTION

Experience Eurolite.

Product videos, suitable accessories, firmware and software updates, documentation and the latest news about the brand. You will find this and much more on our website. You are also welcome to visit our YouTube channel and find us on Facebook.



www.eurolite.de

 www.youtube.com/eurolitevideo

 www.facebook.com/Eurolitefans

Welcome to Eurolite! Thank you for choosing one of our products. Eurolite is your connection to the world of show with an unparalleled variety of products, both for professionals and beginners.

If you follow the instructions given in this manual, we are sure that you will enjoy this product for a long period of time. This user manual will show you how to install, set up and operate your new Eurolite product.

Users of this product are recommended to carefully read all warnings in order to protect yourself and others from damage. Please keep this manual for future needs and pass it on to further owners.

Product features

- 2 inputs can be assigned freely to 8 optically isolated outputs
- Supports RDM
- Real-time DMX monitoring
- Adjustable DMX timing
- Merger mode
- Acoustic warning signal
- Rack mounting
- Mains input and output for easy power linking

What is included

- Splitter
- Mains cable
- This user manual

IMPORTANT SAFETY INSTRUCTIONS

CAUTION!



Operating conditions

This device has been designed for indoor use only. Keep this device away from rain and moisture.

DANGER!



Electric shock caused by short-circuit

Be careful with your operations. With a dangerous voltage you can suffer a dangerous electric shock when touching the wires!

Intended use

- The 8-fold splitter and booster is designed for reliable distribution of DMX512 signals. The unit features two DMX inputs that can be assigned freely to 8 optically isolated outputs. The mains connectors are designed as P-Con sockets. The splitter supports RDM for bidirectional communication over the DMX line, real-time DMX monitoring, and merging. In the case of a cable error, the user is warned with an acoustic signal. The device is suitable for mounting in an equipment rack.
- This device is designed for professional use in the field of event technology, e.g. on stage. Only use the device according to the instructions given herein. Damages due to failure to follow these operating instructions will void the warranty! We do not assume any liability for any resulting damage.
- We do not assume any liability for material and personal damage caused by improper use or non-compliance with the safety instructions. In such cases, the warranty/guarantee will be null and void.
- Unauthorized rebuilds or modifications of the device are not permitted for reasons of safety and render the warranty invalid.

Danger due to electricity

- The device is suitable for indoor use only. Do not use it outdoors. Never expose it to rain or moisture. Do not store it in rooms exposed to moisture.
- To reduce the risk of electric shock, do not open any part of the device. There are no serviceable parts inside the device.
- Only connect the device to a properly installed mains outlet. The outlet must be protected by residual current breaker (RCD). The voltage and frequency must exactly be the same as stated on the device. If the mains cable is equipped with an earthing contact, then it must be connected to an outlet with a protective ground. Never defeat the protective ground of a mains cable. Failure to do so could result in damage to the device and possibly injure the user.
- The mains outlet must be easily accessible so that you can unplug the device quickly if need be.
- Never touch the mains plug with wet or damp hands. There is the risk of potentially fatal electric shock.
- The mains cable must not be bent or squeezed. Keep it away from hot surfaces or sharp edges.
- Never pull the mains cable to disconnect the mains plug from the mains outlet, always seize the plug.
- Unplug the device during lighting storms, when unused for long periods of time or before cleaning.
- Do not expose the device to any high temperatures, direct sunlight, dripping or splashing water, strong vibrations or heavy mechanical stress.
- Do not place any objects filled with liquids on the device.
- Do not place any open sources of fire, such as burning candles, on or directly next to the device.
- Make sure that objects cannot fall into the device, in particular metal parts.
- Only have repairs to the device or its mains cable carried out by qualified service personnel. Repairs are required when the device or the mains cable is visibly damaged, liquid has been spilled or objects have fallen into the device; when the device has been exposed to rain or moisture, has been dropped or malfunctions occur.
- Cleaning of the device is limited to the surface. Make sure that moisture does not come into contact with any areas of the terminal connections or mains voltage control parts. Only wipe off the product with a soft lint-free and moistened cloth. Never use solvents or aggressive detergents.

Danger to children and people with restricted abilities

- This product is not a toy. Keep it out of the reach of children and pets. Do not leave packaging material lying around carelessly. Never leave this device running unattended.
- This device may be used only by persons with sufficient physical, sensorial, and intellectual abilities and having corresponding knowledge and experience. Other persons may use this device only if they are supervised or instructed by a person who is responsible for their safety.

Warning – risk of burns and fire

- The admissible ambient temperature range is -5 to +45°C. Do not operate the device outside of this temperature range.
- Do not use the device near highly flammable materials. Always place the device at a location where sufficient air circulation is ensured. Leave 50 cm of free space around the device. Never cover the air vents of the housing.

Caution – material damage

- If the device has been exposed to drastic temperature fluctuation, do not switch it on immediately. The resulting condensation may destroy the device. Allow the device to reach room temperature before connecting it. Wait until the condensation has evaporated.
- Please use the original packaging to protect the device against vibration, dust and moisture during transportation or storage.
- If a serial number label is affixed to the device, do not remove the label as this would make the guarantee void.

PROTECTING THE ENVIRONMENT

**Disposal of old equipment**

When to be definitively put out of operation, take the product to a local recycling plant for a disposal which is not harmful to the environment. Devices marked with this symbol must not be disposed of as household waste. Contact your retailer or local authorities for more information. Remove any inserted batteries and dispose of them separately from the product.



You as the end user are required by law (Battery Ordinance) to return all used batteries/rechargeable batteries. Disposing of them in the household waste is prohibited. You may return your used batteries free of charge to collection points in your municipality and anywhere where batteries/rechargeable batteries are sold. By disposing of used devices and batteries correctly, you contribute to the protection of the environment.

OPERATING ELEMENTS AND CONNECTIONS

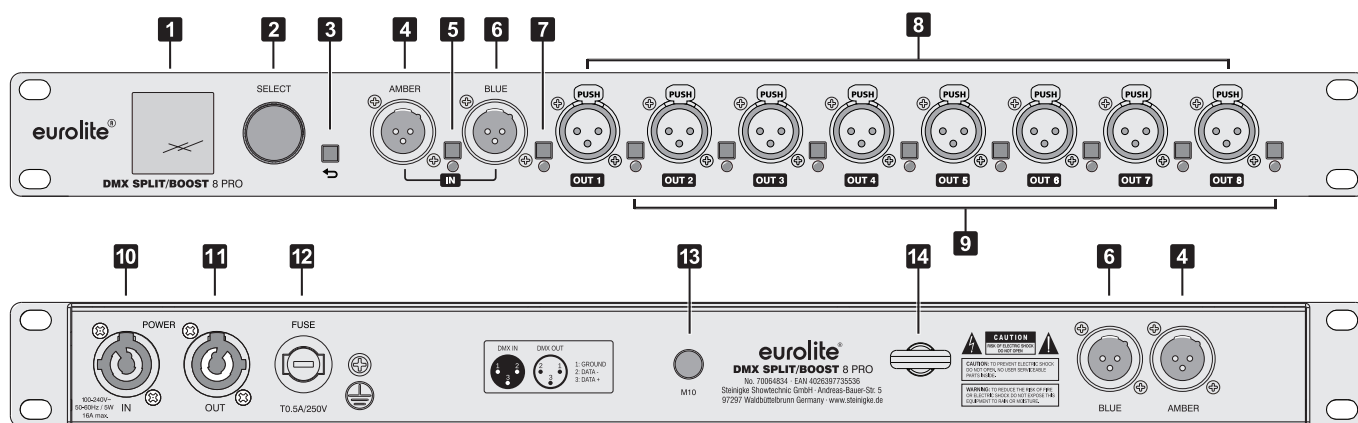

No.	Element	Function
1	OLED display	Shows all menu items and setting options.
2	Encoder	<ul style="list-style-type: none"> Press shortly to enter the setting menu. Turn to navigate and adjust values. Press shortly for confirmation.
3	↵ button	Aborts the setting procedure and exits the menus.
4	DMX512 input AMBER	Signal input for universe A. The rear connection can be used as an alternative to the front panel (but not at the same time).
5	Input port button AMBER	To show information on input signal A in the display. The multicolored LED underneath serves as a status indicator.
6	DMX512 input BLUE	Signal input for universe B. The rear connection can be used as an alternative to the front panel (but not at the same time).
7	Input port button BLUE	To show information on input signal B in the display. The multicolored LED underneath serves as a status indicator.
8	DMX512 outputs 1-8	3-pin XLR jacks to connect DMX chains.
9	Output port buttons	For selecting the input signal for the output channels. The multicolored LED underneath serves as a status indicator.
10	P-Con power input	For connection to 100-240 volts via the mains cable provided.
11	P-Con power output	For power supply of the DMX devices (max. 16 A).
12	Fuse holder	To protect the mains input.
13	M10 threaded insert	For mounting a truss clamp.
14	Safety eyelet	For attaching a safety bond.

Status indications

Each DMX input and output is provided with a multicolored LED indicator. The LED color for input A is green and for input B blue. Merge mode is shown in purple.

- ▶ Steady lit: DMX signal is present.
- ▶ Flashing slowly: The port is not selected and there is no DMX signal present.
- ▶ Flashing fast: The port is selected via the port button or the menu.
- ▶ Flashing white: The port has received an RDM command to identify itself.
- ▶ Steady red: Short circuit at the output (DMX Error Alarm).
- ▶ Flashing red (5/7): DMX input signal is faulty.

SETUP

Setup example

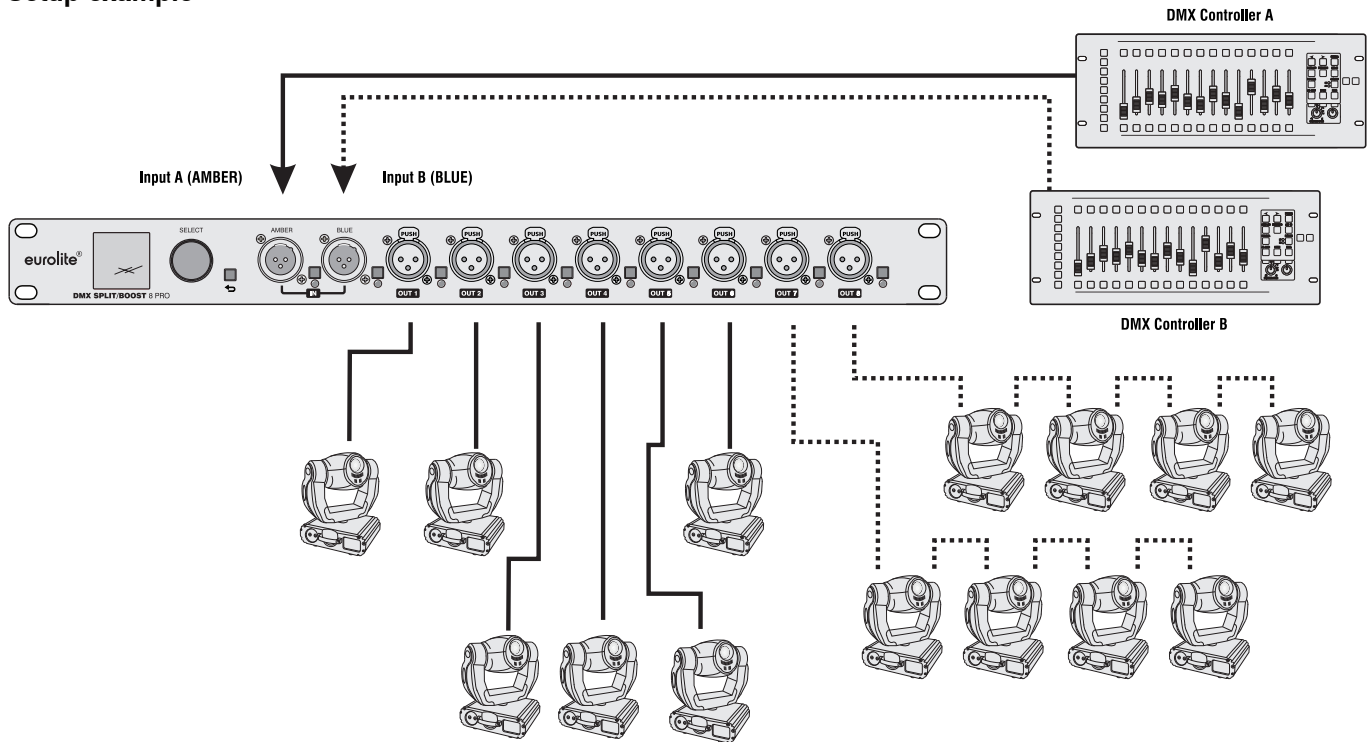

Installation

Install the unit on a plane surface or in a rack. The rack should be provided with doors on the front and rear panel and a cooling fan. When mounting the device into the rack, please make sure that there is enough space around the device so that the heated air can be passed on. Steady overheating will damage your device. You can fix the device with four screws M6 in the rack.

Suspended installation

WARNING!



Risk of injury caused by falling objects

Devices in overhead installations may cause severe injuries when crashing down. Make sure that the device is installed securely and cannot fall down. The installation must be carried out by a specialist who is familiar with the hazards and the relevant regulations.

- 1) The rigging structure must support at least 10 times the weight of all fixtures to be installed on it.
- 2) Block access below the work area and work from a stable platform when installing the device.
- 3) Use rigging hardware that is compatible with the structure and capable of bearing the weight of the device. Please refer to the "Accessories" section for a list of suitable rigging hardware.
- 4) Secure the device with a safety bond or other secondary attachment. This secondary safety attachment must be sufficiently dimensioned in accordance with the latest industrial safety regulations and constructed in a way that no part of the installation can fall down if the main attachment fails. Use the safety eyelet for fixation of the safety bond. Fasten the safety bond in such a way that, in the event of a fall, the maximum drop distance of the device will not exceed 20 cm.
- 5) After installation, the device requires inspections periodically to prevent the possibility of rot, deformation and looseness.

DMX512 connection

The DMX inputs are fully isolated. All outputs are isolated transmitters with a bias network for RDM operation. Each output port is individually optically isolated, meaning that it is totally isolated from the other output ports and from the input section. For connection, use special DMX cables for high data flow.

- 1 Feed the DMX control signals from your DMX consoles to signal inputs A and B. The XLR inputs on the front and rear panel are connected in parallel. To avoid malfunctions, use exclusively either the inputs on the front, or the inputs on the rear panel.
- 2 Each of the unit's DMX outputs 1 to 4 allows connection of one DMX chain, which in turn may consist of a maximum of 32 DMX devices. At the last fixture in the DMX chain, the DMX line has to be terminated by a resistor (120 Ω).

Connection to the power supply

- 1 Connect the mains cable provided to the POWER IN jack and to a grounded mains socket. Thus the device is powered on.
- 2 Connect the supply line of your DMX fixtures to the POWER OUT jack. This jack is wired in parallel with the power input and accepts a maximum load of 16 A.

OPERATION

Viewing the connection status

- 1) Use the input port buttons (5) and (7) to display the status of the respective input.

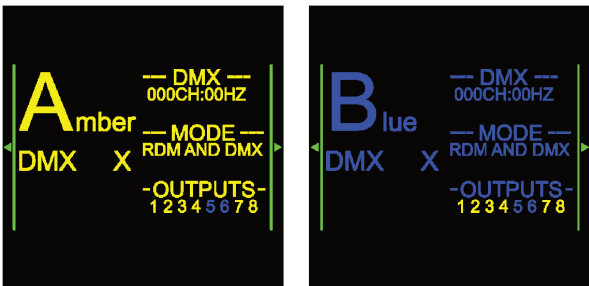

- 2) Turn the encoder, to view information about the incoming DMX values.

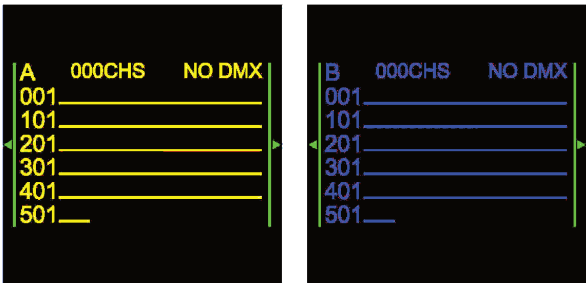

Assigning input signals to outputs

- 1) The output port buttons (9) provide quick access to the configuration of the 8 output ports.
- 2) Press the output port button repeatedly to change the input source.

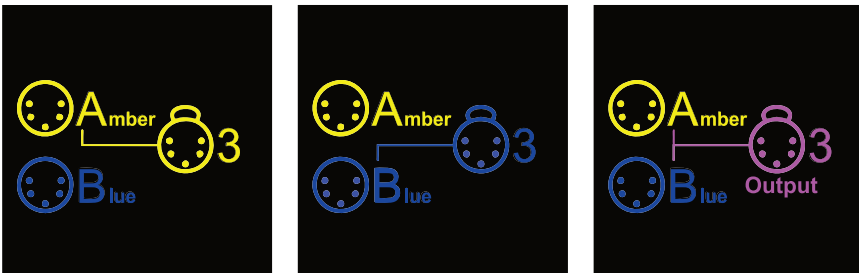

- ▶ The output's LED indicator will light up green if it is assigned to the A (AMBER) input.
 - ▶ The output's LED indicator will light up blue if it is assigned to the B (BLUE) input.
 - ▶ The output's LED indicator will light up purple if it is in merge mode.
- 3) Press the encoder to confirm the selection.

MAIN MENU

- 1) After switching on, the display shows the connection status on both universes. The signal status of input A and the DMX mode at the assigned outputs is shown on the left side. The right side shows the same information for input B and the assigned outputs.

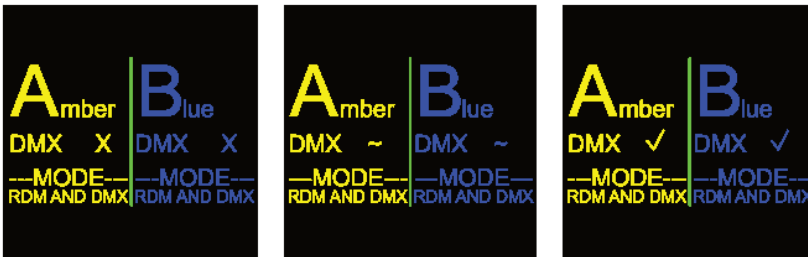

▶ X: no DMX signal ▶ ~: weak DMX signal ▶ ✓: DMX signal present

- 2) Press the encoder to call up the main menu. The display shows the following screen:

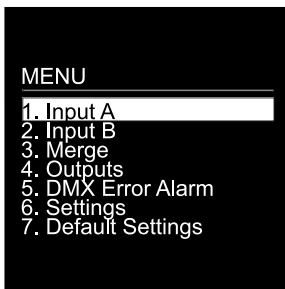

- 3) Turn the encoder to navigate through the seven options:
 - ▶ Input A
 - ▶ Input B
 - ▶ Merge
 - ▶ Outputs
 - ▶ DMX Error Alarm
 - ▶ Settings
 - ▶ Default Settings
- 4) Press the encoder to select an option.
- 5) Use the ↶ button to cancel the setting procedure and go back one level.

Input A/B

- 1) This menu allows you to configure the settings and monitor the status of inputs A/B.

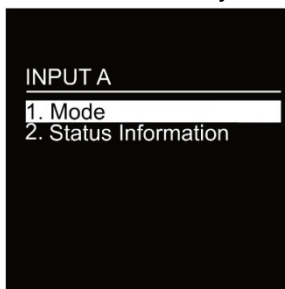

- 2) Turn and press the encoder to select an option.

Mode

You can select the DMX mode in this menu. Turn and press the encoder to select an option. The current mode is marked with an asterisk (*).

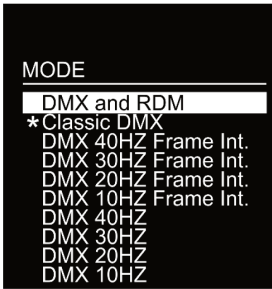

- ▶ DMX and RDM: The device functions as a bidirectional RDM splitter.
- ▶ Classic DMX: The device only receives and forwards DMX data. The RDM function is disabled.
- ▶ DMX 40HZ Frame Int.: DMX at 40 frames per second, frame integrity is on.
- ▶ DMX 30HZ Frame Int.: DMX at 30 frames per second, frame integrity is on.
- ▶ DMX 20HZ Frame Int.: DMX at 20 frames per second, frame integrity is on.
- ▶ DMX 10HZ Frame Int.: DMX at 10 frames per second, frame integrity is on.
- ▶ DMX 40HZ: DMX at 40 frames per second, frame integrity is off.
- ▶ DMX 30HZ: DMX at 30 frames per second, frame integrity is off.
- ▶ DMX 20HZ: DMX at 20 frames per second, frame integrity is off.
- ▶ DMX 10HZ: DMX at 10 frames per second, frame integrity is off.

Notes

- Frame integrity ON: This mode sends DMX data with a well-defined timing characteristic, regardless of the timing of the received signal. At the cost of a small delay, the “Frame Integrity” is maintained. This means, that no partially updated DMX frames are sent out. This may be important when multi-slot parameters are in use.
- Frame integrity OFF: This mode sends DMX data with a well-defined timing characteristic, regardless of the timing of the received signal. The “Frame Integrity” is not maintained. This means that partially updated DMX frames may be sent out.
- In the Classic DMX and DMX 10-40HZ operating modes, the splitter cannot be identified via RDM and does not work as a bidirectional splitter.

Status

- 1) This submenu provides information about the presence of DMX signal, the DMX channel and frame rate, the port mode and the outputs assigned to the inputs. For quick operation, the input port buttons (5/7) can also be used to call up this function.

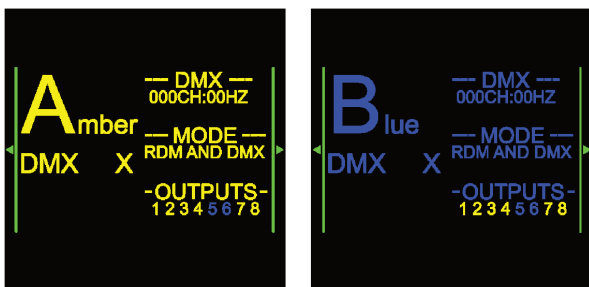

- 2) Turn and press the encoder to view information about the incoming DMX values at the input.



Merge

- 1) The device has four operating modes for merging the two DMX universes. This menu allows you to configure the merging options.

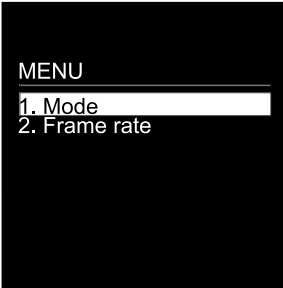

- 2) Turn and press the encoder to select an option.

Mode

Turn and press the encoder to select the merging mode. The current mode is marked with an asterisk (*).

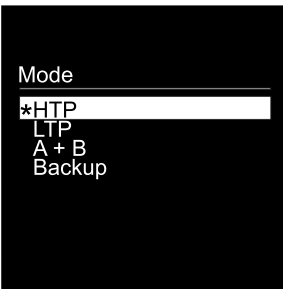

- ▶ HTP (Highest Takes Precedence): This is the classical method to combine two DMX signals, which may allow for some channels of input A to be active and other channels from input B to be active.
- ▶ LTP (Latest Takes Precedence): The latest DMX value has priority. This is the preferred mode to control movement of intelligent moving lights.
- ▶ A+B: The DMX channel is split into two parts. The first part is made up of input A and the other part is made up of input B. The DMX packets received at the inputs are not combined. For example, input A sends DMX packets up to channel 36 and input B starts at channel 37 on the same universe. The starting address for input B is user-programmable.
- ▶ Backup: When a DMX signal is present at input A, it will take priority. When DMX signal A is lost, DMX signal B will take DMX output priority.

Frame rate

- 1) Use this option to select the desired DMX refresh rate after a merging mode is configured.

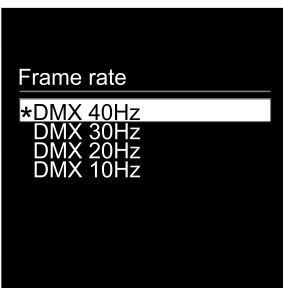

- 2) Turn and press the encoder to select an option.

- ▶ DMX 40Hz
- ▶ DMX 30Hz
- ▶ DMX 20Hz
- ▶ DMX 10Hz

Outputs

This menu allows you to configure the outputs. Each output can be assigned to one of the two inputs. For quick operation, the output port buttons (9) can also be used to call up this function.

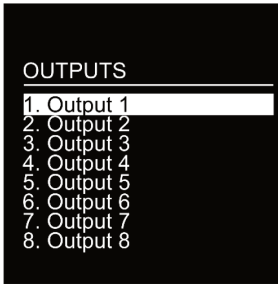

1) Turn and press the encoder to configure an output.

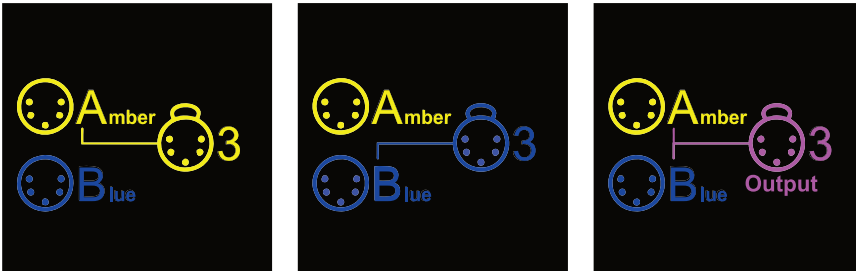

2) Turn the encoder repeatedly to change the input source.

3) Press the encoder to confirm the selection.

DMX Error Alarm

This menu allows you to configure the sound alarm in case of an error.



Turn and press the encoder to select an option.

- ▶ OFF: The alarm is off.
- ▶ ON: If pins 1+2 and 2+3 are short-circuited, an alarm sounds and the status display of the output channel lights up red.

Settings

This menu allows you to change the name of the device and view the device's parameters.

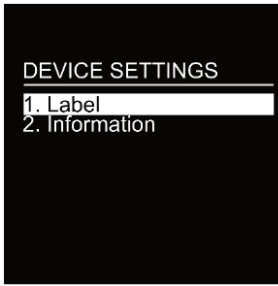

Turn and press the encoder to select an option.

Label

You can change the name of the device in this menu.

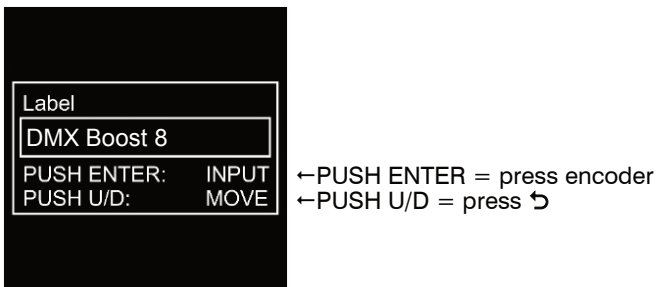

- 1) Use the encoder to place the cursor in front of the character you want to edit.
- 2) Press the encoder to edit the character. The display will now show:



- 3) Turn the encoder to select the new character.
- 4) Press the encoder to confirm the selection. The previous character will be replaced.
- 5) Repeat steps 1–4 to edit the rest of the characters.
- 6) When you have edited all the characters, press the ↶ button. The display will now show:



- 7) Press the encoder to save the setting.
- 8) Press the ↶ button to discard the changes.

Information

You can view the device's parameters here.



- ▶ Model: device name
- ▶ UID(A/B): RDM identifiers for both universes
- ▶ Boot SW: version of the boot software
- ▶ Firmware: version of the firmware

Default Settings

This menu allows you to reset the device's settings to the default factory settings.



- 1) Press the encoder to confirm the reset. The following settings will be restored:
 - ▶ Device name
 - ▶ DMX mode: DMX and RDM
 - ▶ Error alarm: OFF
 - ▶ Ports assigned to input A: 1-4
 - ▶ Ports assigned to input B: 2-8
- 2) Alternatively, press the ↶ button to cancel the reset.

Screen saver

The OLED display will automatically turn off when no user input is received for 30 seconds in order to improve the durability of the product. Once the display is turned off, it can be turned on again by pressing the encoder.

RDM

The device is discoverable via RDM and works as an RDM capable, bidirectional splitter, when the corresponding universe is configured to the mode "DMX and RDM" (see DMX Mode on page 26). When a different mode is selected, the RDM capabilities of the splitter are disabled for the respective universe.

CLEANING AND MAINTENANCE

The outside of the device should be cleaned periodically to remove contaminants such as dust etc.

- 1 Disconnect the device from power and allow it to cool before cleaning.
- 2 Clean the surface with a soft lint-free and moistened cloth. Never use alcohol or solvents as these may damage the surface. Make sure that no liquids can enter the device.
- 3 The device must be dry before reapplying power.

There are no serviceable parts inside. Do not open the housing. Do not try to repair the device by yourself as this may result in damage. Maintenance and service operations are only to be carried out by authorized dealers. Should you need any spare parts, please use genuine parts. Should you have further questions, please contact your dealer.

Replacing the fuse

If the fine-wire fuse of the device fuses, only replace the fuse by a fuse of same type and rating.

- 1 Disconnect the device from power and allow it to cool.
- 2 Open the fuse holder of the mains connection with a fitting screwdriver.
- 3 Remove the old fuse from the fuse holder and replace it with a new fuse.
- 4 Carefully push the fuse holder back into its position before reapplying power.

TECHNICAL SPECIFICATIONS

Power supply:	100-240 V AC, 50/60 Hz
Power consumption:	5 W
Power connection:	P-Con (blue)
Power output:	4 x P-Con (gray)
DMX512 input:	2 x 3-pin XLR plug
DMX feed-through output:	8 x 3-pin XLR connector
Attachment system:	M10 thread
Dimensions (L x W x H):	483 x 160 x 44 mm Rack installation with 1 U Mounting depth: 23 cm
Weight:	2.3 kg

Specifications are subject to change without notice due to product improvements.

Pin connection:



Accessories

No. 59006869	TPC-32 Coupler, black
No. 58010372	Safety Bond UNV-5 3x600mm up to 5kg silver
No. 3022785H	DMX cable XLR 3pin 3m bk

eurolite[®]

Eurolite is a brand of Steinigke Showtechnic GmbH · Andreas-Bauer-Str. 5 · 97297 Waldbüttelbrunn Germany
D00156651 Version 1.1 Publ. 04/03/2025

