

## Blinder da palco FLEX Blaze

Codice prodotto: 30785

## Prefazione

---

Grazie per aver acquistato questo prodotto Showtec.

Lo scopo di questo manuale d'uso è quello di fornire le istruzioni per un uso corretto e sicuro di questo prodotto.

Conservare il manuale d'uso per poter fare riferimento ad esso in futuro, poiché è parte integrante del prodotto. Il manuale d'uso deve essere conservato in un luogo facilmente accessibile.

Questo manuale d'uso contiene informazioni relative a:

- Istruzioni di sicurezza
- Uso previsto e non previsto del dispositivo
- Installazione e funzionamento del dispositivo
- Procedure di manutenzione
- Risoluzione dei problemi
- Trasporto, conservazione e smaltimento del dispositivo

L'inosservanza delle istruzioni contenute in questo manuale d'uso può causare gravi lesioni e danni alla proprietà

©2024 Showtec. Tutti i diritti riservati.

Nessuna parte di questo documento può essere copiata, pubblicata o riprodotta in altro modo senza il preventivo consenso scritto di Highlite International.

Il design e le specifiche del prodotto sono soggetti a modifiche senza preavviso.

Per la versione più recente di questo documento o per versioni in altre lingue, visitare il nostro sito web [www.highlite.com](http://www.highlite.com) o inviare un'e-mail all'indirizzo [service@highlite.com](mailto:service@highlite.com).

Highlite International e i suoi fornitori di servizi autorizzati non sono responsabili per eventuali lesioni, danni, perdite dirette o indirette, perdite consequenziali o economiche o qualsiasi altra perdita derivante dall'uso, dall'impossibilità di usare o dall'aver fatto affidamento sulle informazioni contenute in questo documento.

## Sommario

<b>1. Introduzione</b>	<b>4</b>
1.1. Prima di utilizzare il prodotto	4
1.2. Uso previsto	4
1.3. Convenzioni di testo	4
1.4. Simboli e parole di segnalazione	5
1.5. Simboli sull'etichetta informativa	5
<b>2. Sicurezza</b>	<b>6</b>
2.1. Avvertenze e istruzioni di sicurezza	6
2.2. Requisiti per l'utente	8
<b>3. Descrizione del dispositivo</b>	<b>9</b>
3.1. Controller	9
3.1.1. Vista frontale	9
3.1.2. Vista posteriore	9
3.2. Modulo	10
3.2.1. Vista frontale	10
3.2.2. Vista posteriore	10
3.3. Specifiche tecniche del prodotto	11
3.4. Dimensioni	13
<b>4. Installazione</b>	<b>14</b>
4.1. Istruzioni di sicurezza per l'installazione	14
4.2. Dispositivi di protezione individuale	14
4.3. Requisiti del sito di installazione	14
4.4. Montaggio	14
4.5. Collegamento dei modular controller	15
4.6. Collegamento all'alimentazione	16
4.7. Collegamento in parallelo di più dispositivi	16
<b>5. Configurazione</b>	<b>17</b>
5.1. Avvertenze e precauzioni	17
5.2. Configurazione autonomo	17
5.3. Connessione DMX	17
5.3.1. Protocollo DMX-512	17
5.3.2. Cavi DMX	18
5.3.3. Collegamento DMX	19
5.3.4. Indirizzamento DMX	19
<b>6. Funzionamento</b>	<b>20</b>
6.1. Istruzioni di sicurezza per il funzionamento	20
6.2. Modalità di controllo	20
6.3. Pannello di controllo	21
6.4. Avvio	21
6.5. Panoramica del menu	22
6.6. Opzioni del menu principale	25
6.6.1. DMX	25
6.6.1.1. Indirizzo DMX	25
6.6.1.2. Modalità canale DMX	25
6.6.2. Modalità manuale	26
6.6.2.1. Colora Tutti	26
6.6.2.2. Pixel di colore	26
6.6.3. Alogeno	27
6.6.3.1. Alogena Tutti	27
6.6.3.2. Pixel alogeno	27
6.6.4. Auto	28
6.6.5. Programma	28
6.6.5.1. Programma 01	28
6.6.5.2. Programma 02-16	28
6.6.6. Slave	29
6.6.7. Impostazioni	29
6.6.7.1. Patch	30

6.6.7.2.	Selezione delle curve.....	31
6.6.7.3.	Invertire il display.....	31
6.6.7.4.	DMX non funzionante.....	31
6.6.7.5.	Modalità ventola.....	32
6.6.7.6.	Tempo di retroilluminazione.....	32
6.6.7.7.	Bloccare.....	32
6.6.7.8.	Retroilluminazione dei tasti.....	32
6.6.7.9.	Reset di fabbrica.....	32
6.6.8.	Informazioni.....	32
6.7.	Canali DMX.....	33
6.7.1.	Panoramica dei canali DMX.....	33
6.7.2.	Basic (4 canali), Basic Strobe (5 canali), Custom (5 canali).....	35
6.7.3.	Pixel (32 canali), Pixel Strobe (33 canali), Pixel Custom (40 canali).....	35
6.7.4.	Tungsteno (8 canali).....	37
6.8.	Informazioni RDM.....	38
6.8.1.	Dettagli RDM.....	38
6.8.2.	PID RDM supportati (Parametro dell'ID).....	38
<b>7.</b>	<b>Risoluzione dei problemi.....</b>	<b>39</b>
<b>8.</b>	<b>Manutenzione.....</b>	<b>40</b>
8.1.	Istruzioni di sicurezza per la manutenzione.....	40
8.2.	Manutenzione preventiva.....	40
8.3.	Istruzioni di base per la pulizia.....	40
8.4.	Manutenzione correttiva.....	40
8.4.1.	Scarico dell'acqua di condensa.....	41
<b>9.</b>	<b>Disinstallazione, trasporto e conservazione.....</b>	<b>42</b>
9.1.	Istruzioni per la disinstallazione.....	42
9.2.	Istruzioni per il trasporto.....	42
9.3.	Immagazzinamento.....	42
<b>10.</b>	<b>Smaltimento.....</b>	<b>42</b>
<b>11.</b>	<b>Approvazione.....</b>	<b>42</b>

## 1. Introduzione

### 1.1. Prima di utilizzare il prodotto



#### Importante

**Leggere e seguire le istruzioni contenute in questo manuale d'uso prima di installare, utilizzare o riparare questo prodotto.**

Il produttore non si assume alcuna responsabilità per eventuali danni causati dalla mancata osservanza di questo manuale.

Dopo il disimballaggio, controllare il contenuto della scatola. Se alcune parti mancano o sono danneggiate, contattare il proprio rivenditore Highlite International.

La spedizione include:

- Showtec Blinder da palco FLEX Blaze
- Staffa a bloccaggio rapido
- 4 x Cavo flessibile (2,5 m)
- 4 x Cavo flessibile (5 m)
- 1 cavo da Schuko a Power Pro True 1 (1,5 m)
- Manuale utente



Figura 1

### 1.2. Uso previsto

Questo dispositivo è destinato all'uso professionale come un blinder da palco. Può essere installato su all'interno e all'esterno. Questo dispositivo non è adatto all'illuminazione domestica e all'illuminazione generale.

Qualsiasi altro uso, non menzionato tra quelli previsti, è considerato un uso non previsto e non corretto.

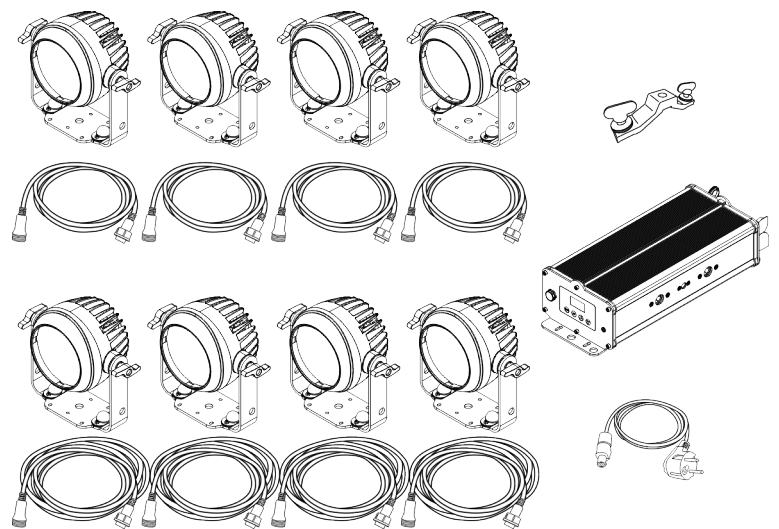
### 1.3. Convenzioni di testo

In tutto il manuale d'uso si utilizzano le seguenti convenzioni di testo:

- Tasti: Tutti i tasti sono in grassetto, ad esempio "Premere i tasti **SU/GIÙ**"
- Riferimenti: I riferimenti alle parti del dispositivo sono in grassetto, ad esempio: "ruotare la **maniglia di regolazione (05)**". I riferimenti ai capitoli sono collegati con un link ipertestuale
- 0–255: Definisce un intervallo di valori
- Note: **Nota:** (in grassetto) è seguita da informazioni o suggerimenti utili

## 1.4. Simboli e parole di segnalazione

Le note e le avvertenze di sicurezza sono indicate in tutto il manuale d'uso da segnali di sicurezza.

Seguire sempre le istruzioni fornite in questo manuale d'uso.



### PERICOLO

Indica una situazione di pericolo imminente che, se non evitata, causerà morte o gravi lesioni.



### AVVISO

Indica una situazione potenzialmente pericolosa che, se non evitata, potrebbe causare morte o gravi lesioni.



### AVVERTENZA

Indica una situazione potenzialmente pericolosa che, se non evitata, può provocare lesioni minori o moderate.



### Attenzione

Indica informazioni importanti per il corretto funzionamento e utilizzo del prodotto.



### Importante

Leggere e osservare le istruzioni contenute in questo documento.



### Pericolo elettrico



Fornisce informazioni importanti sullo smaltimento di questo prodotto.

## 1.5. Simboli sull'etichetta informativa

Questo prodotto è dotato di un'etichetta informativa. L'etichetta informativa si trova sul sito sul lato del dispositivo.

L'etichetta informativa contiene i seguenti simboli:



Questo dispositivo non deve essere smaltito come rifiuto domestico.



Leggere e seguire le istruzioni del manuale d'uso prima di installare, utilizzare o riparare il dispositivo.



Questo dispositivo rientra nella classe di protezione IEC I.

# IP65

Questo dispositivo è classificato IP65.

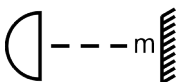

Distanza minima dagli oggetti illuminati

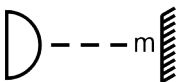

Distanza minima da altri oggetti

## 2. Sicurezza



**Importante**  
**Leggere e seguire le istruzioni contenute in questo manuale d'uso prima di installare, utilizzare o riparare questo prodotto.**

Il produttore non si assume alcuna responsabilità per eventuali danni causati dalla mancata osservanza di questo manuale.

### 2.1. Avvertenze e istruzioni di sicurezza



**PERICOLO**  
**Pericolo per i bambini**

Esclusivamente ad uso adulti. Il dispositivo deve essere installato fuori dalla portata dei bambini.

- Non lasciare parti dell'imballaggio (sacchetti di plastica, polistirolo espanso, chiodi, ecc.) alla portata dei bambini. Il materiale da imballaggio è una potenziale fonte di pericolo per i bambini.



**PERICOLO**  
**Scossa elettrica causata dalla tensione pericolosa interna**

All'interno del dispositivo ci sono aree in cui può essere presente una pericolosa tensione di contatto.

- Non aprire il dispositivo e non rimuovere i coperchi.
- Non utilizzare il dispositivo se i coperchi o l'involucro sono aperti. Prima del funzionamento, controllare che l'alloggiamento sia ben chiuso e che tutte le viti siano ben fissate.
- Scollegare il dispositivo dall'alimentazione elettrica prima di sottoporlo a interventi di assistenza e manutenzione e quando non è in uso.



**PERICOLO**  
**Scossa elettrica causata da cortocircuito**

Questo dispositivo rientra nella classe di protezione I della norma IEC.

- Assicurarsi che il dispositivo sia collegato elettricamente a terra. Collegare il dispositivo solo a una presa di corrente con collegamento a terra.
- Non coprire il collegamento a terra.
- Non bypassare l'interruttore termostatico o i fusibili.
- Non lasciare che il cavo di alimentazione entri in contatto con altri cavi. Maneggiare con cautela il cavo di alimentazione e tutti i collegamenti con la rete elettrica.
- Non modificare, piegare, sforzare meccanicamente, fare pressione, tirare o riscaldare il cavo di alimentazione.
- Assicurarsi che il cavo di alimentazione non sia corrugato o danneggiato. Esaminare periodicamente il cavo di alimentazione per verificare la presenza di eventuali difetti.
- Non immergere il dispositivo in acqua o altri liquidi. Non installare il dispositivo in un luogo in cui potrebbero verificarsi degli allagamenti.
- Non utilizzare il dispositivo durante i temporali. Scollegare immediatamente il dispositivo dall'alimentazione elettrica.
- Tenere i connettori sigillati con i tappi di gomma quando non vengono utilizzati.
- Non collegare i cavi da sopra i connettori se il dispositivo è installato all'aperto. Creare un "anello di gocciolamento" nel cavo in modo che l'acqua piovana non possa entrare nel dispositivo.



**AVVERTENZA**  
**Rischio di crisi epilettica**

Le luci stroboscopiche possono scatenare crisi epilettiche in caso di epilessia fotosensibile. Le persone sensibili dovrebbero evitare di guardare le luci stroboscopiche.



**Attenzione**  
**Alimentazione**

- Prima di collegare il dispositivo all'alimentazione, assicurarsi che la corrente, la tensione e la frequenza corrispondano alla frequenza, alla tensione e alla corrente di ingresso specificate sull'etichetta informativa del dispositivo.
- Assicurarsi che la sezione trasversale delle prolunghe e dei cavi di alimentazione sia sufficiente per il consumo di energia richiesto dal dispositivo.



**Attenzione**  
**Sicurezza generale**

- Non collegare il dispositivo a una centralina dimmer.
- Non accendere e spegnere il dispositivo a brevi intervalli. Questo riduce la durata del dispositivo.
- Non scuotere il dispositivo. Evitare la forza bruta durante l'installazione o l'utilizzo del dispositivo.
- Sostituire la lente o i LED se sono visibilmente danneggiati a tal punto da comprometterne l'efficacia, ad esempio a causa di crepe o graffi profondi. Per ulteriori informazioni, rivolgersi al rivenditore Highlite International, dal momento che la manutenzione può essere eseguita solo da personale qualificato o specializzato.
- Se il dispositivo cade o viene colpito, scollegarlo immediatamente dall'alimentazione elettrica.
- Se il dispositivo è esposto a variazioni di temperatura estreme (ad esempio dopo il trasporto), non accenderlo immediatamente. Lasciare che il dispositivo raggiunga la temperatura ambiente prima di accenderlo, altrimenti potrebbe essere danneggiato dalla condensa che si forma.
- Se il dispositivo non funziona correttamente, interrompere immediatamente l'utilizzo.



**Attenzione**  
**Solo per uso professionale**  
**Questo dispositivo deve essere utilizzato solo per gli scopi per cui è stato progettato.**

Questo dispositivo è destinato all'uso professionale come un blinder da palco. Un utilizzo non corretto può causare situazioni pericolose e provocare lesioni e danni materiali.

- Questo dispositivo non è adatto all'illuminazione domestica e all'illuminazione generale.
- Questo dispositivo non è progettato per il funzionamento permanente.
- Questo dispositivo non contiene parti riparabili dall'utente. Le modifiche non autorizzate al dispositivo annulleranno la garanzia. Tali modifiche possono causare lesioni e danni materiali.



**Attenzione**  
**Prima di ogni utilizzo, esaminare visivamente il dispositivo per individuare eventuali difetti.**

Assicurarsi che:

- Tutte le viti utilizzate per l'installazione del dispositivo o di parti del dispositivo sono ben fissate e non sono corrose.
- I dispositivi di sicurezza non sono danneggiati.
- Non ci sono deformazioni su alloggiamenti, fissaggi e punti di installazione.
- Le lenti non sono incrinati o danneggiati.

- I cavi di alimentazione non sono danneggiati e non mostrano usura del materiale.



**Attenzione**  
**Non esporre il dispositivo a condizioni superiori a quelle della classe IP nominale.**

Questo dispositivo è classificato IP65. La classe IP (protezione in ingresso) 65 significa che il dispositivo è a tenuta di polvere e protetto dagli effetti nocivi dei getti d'acqua.

Tenere i connettori sigillati con i tappi di gomma quando non vengono utilizzati.

## 2.2. Requisiti per l'utente

Questo prodotto può essere utilizzato da persone comuni. L'installazione e la manutenzione possono essere effettuate da persone comuni. Gli interventi di assistenza devono essere eseguiti solo da personale specializzato o qualificato. Per maggiori informazioni, contattare il rivenditore Highlite International.

Le persone istruite sono state formate e addestrate da un esperto, o sono supervisionate da una persona specializzata, per compiti specifici e attività associate all'installazione, all'assistenza e alla manutenzione di questo prodotto, in modo da poter identificare i rischi e prendere precauzioni per evitarli.

Le persone specializzate hanno una formazione o un'esperienza che consente loro di riconoscere i rischi ed evitare i pericoli associati all'installazione, all'assistenza e alla manutenzione di questo prodotto.

Le persone comuni sono tutte le persone diverse dalle persone istruite e dalle persone specializzate. Per persone comuni s'intendono non solo gli utenti del prodotto ma anche tutte le altre persone che possono avere accesso al dispositivo o che possono trovarsi nelle sue vicinanze.

### 3. Descrizione del dispositivo

Il Showtec Blinder da palco FLEX Blaze è costituito da un set di 8 blinder per il pubblico a LED da 100 W ciascuno e da un controller. I blinder e il controller hanno un grado di protezione IP65. Ogni modulo è dotato di un LED COB bianco caldo da 3000 K con LED ambra integrati. Il dispositivo può essere controllato tramite DMX/RDM, Master/Slave o in modalità autonomo con i programmi integrati.

#### 3.1. Controller

##### 3.1.1. Vista frontale

Figura 2

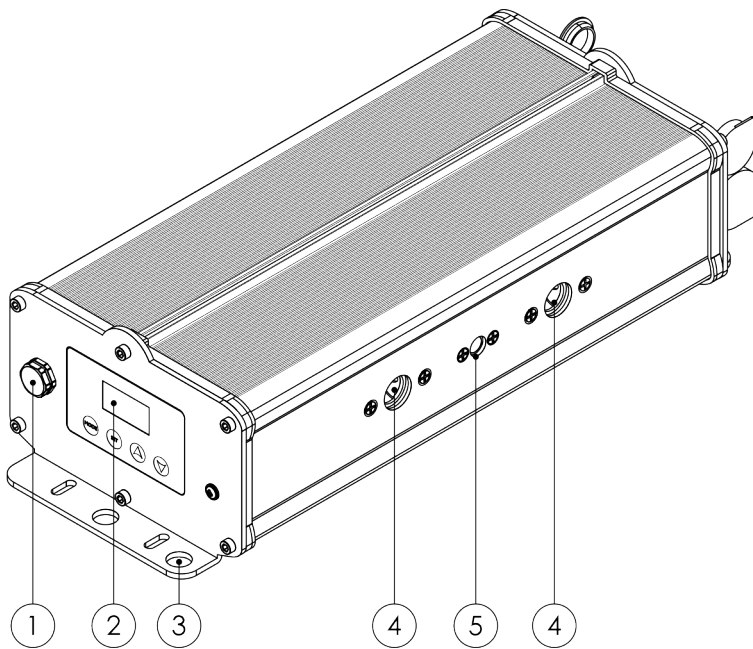

- 01) Valvola di protezione
- 02) Pannello di controllo: Display OLED + pulsanti a sfioramento
- 03) Apertura per un cavo di sicurezza
- 04) Fori di montaggio per la staffa a bloccaggio rapido
- 05) Inserto filettato M10 per il fissaggio di un morsetto

##### 3.1.2. Vista posteriore

Figura 3

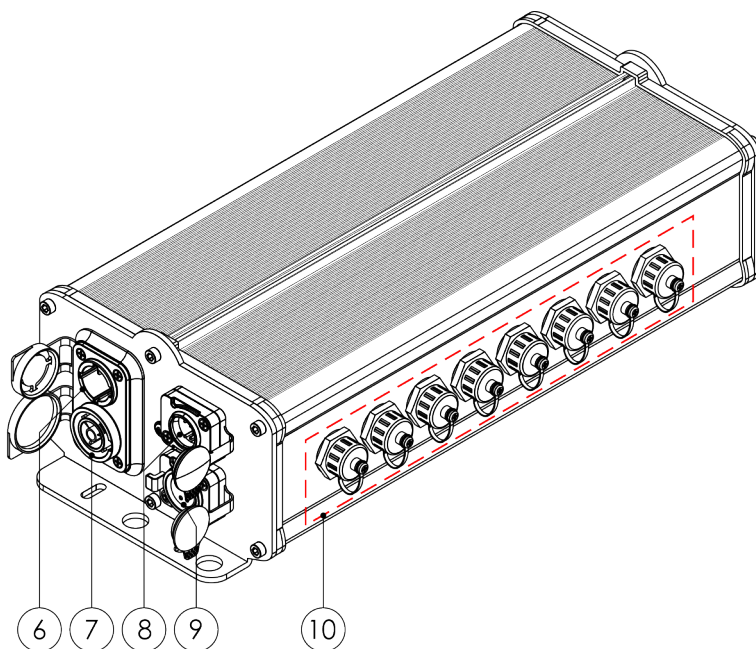

- 06) Connettore di alimentazione Seetronic con grado di protezione IP65 IN
- 07) Connettore di alimentazione Seetronic con grado di protezione IP65 OUT
- 08) Connettore di segnale DMX a 5 pin con grado di protezione IP65 IN
- 09) Connettore di segnale DMX a 5 pin con grado di protezione IP65 OUT
- 10) "8 × connettori uscita Dati + Alimentazione OUT

### 3.2. Modulo

#### 3.2.1. Vista frontale

Figura 4

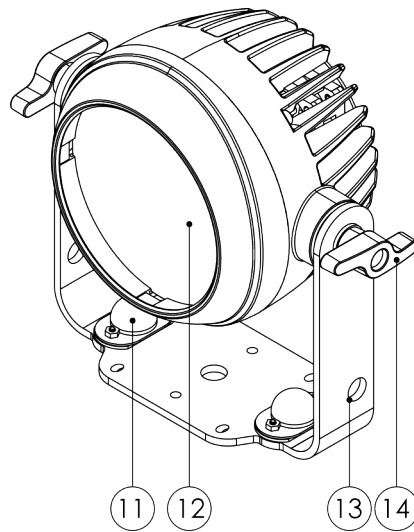

- 11) Fori di montaggio per la staffa a bloccaggio rapido
- 12) Lente
- 13) Apertura per un cavo di sicurezza
- 14) 2 x Viti di regolazione

#### 3.2.2. Vista posteriore

Figura 5

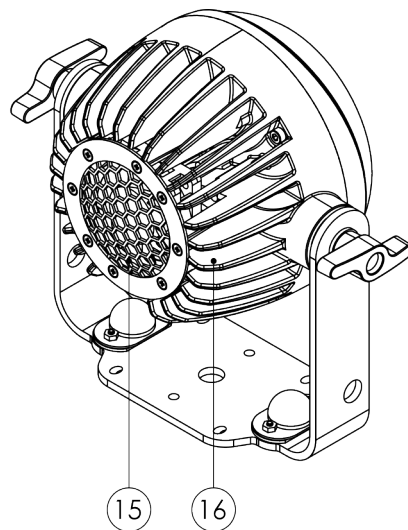

- 15) Ventilatore
- 16) Raffreddamento passivo

### 3.3. Specifiche tecniche del prodotto

Modello:	Blinder da palco FLEX Blaze
<b>Fonte:</b>	
Tipo di sorgente luminosa	LED
Quantità di sorgente luminosa	8
Potenza della sorgente luminosa	100 W
Tipo di colore del LED	A / WW / RGB
Flusso luminoso (Totale)	5229 lm
CRI	92
<b>Ottica:</b>	
Angolo del fascio (orizzontale)	45°
Angolo del fascio (verticale)	45°
<b>Controllo e programmazione:</b>	
Modalità di controllo	Programma integrato / DMX / Master Slave / Autonomo
Canali DMX	4 / 5 / 5 / 8 / 32 / 33 / 40
Display	OLED
Protocolli	DMX / RDM
Controllo di zona (sezioni)	8
<b>Effetti dinamici:</b>	
Dimmer	0-100 %
Strobo	0-20 Hz
<b>Specifiche e collegamenti elettrici:</b>	
Alimentazione	100-240 V CA, 50-60 Hz
Consumo di corrente	700 W
Connettore di alimentazione IN	Power Pro True
Connettore di alimentazione OUT	Power Pro True
Connettore DMX	XLR 5P In/Out
Connettore DMX IN	XLR 5P
Connettore DMX OUT	XLR 5P
<b>Specifiche meccaniche:</b>	
Lunghezza del modulo	216 mm
Larghezza del modulo	115 mm
Altezza del modulo	195 mm
Lunghezza del regolatore	372 mm
Larghezza del regolatore	171 mm
Altezza del regolatore	103 mm
Peso del modulo	1,47 kg
Peso del controller	3,65 kg
Grado di protezione IP	IP65
Materiale	Alluminio / Metallo
Alloggiamento	Alluminio pressofuso
Colore	Nero
<b>Proprietà del prodotto:</b>	

Raffreddamento	Convezione forzata
----------------	--------------------

**Montaggio:**

Opzioni di montaggio	Morsetto / Blocco rapido
Attacco di sicurezza	Sì

**Specifiche termiche:**

Temperatura ambiente massima	45 °C
Temperatura di esercizio minima	-20 °C

**Articoli inclusi:**

Cavi inclusi	Cavo dedicato IP65 Connessione dati / alimentazione Pro True
Accessori inclusi	Controller
Sartame incluso	1x staffa Quick-Lock

3.4. Dimensioni

Figura 6

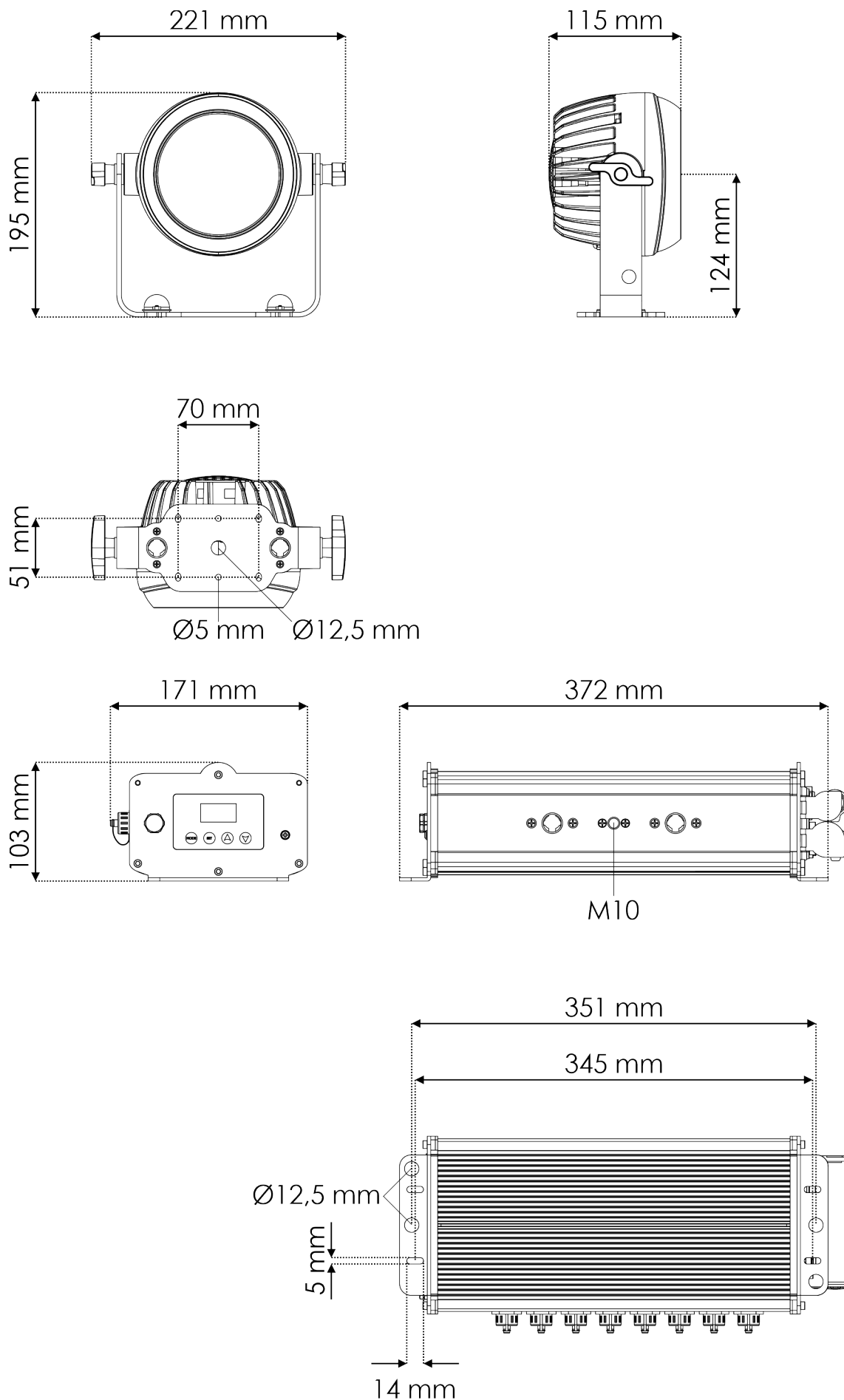

## 4. Installazione

### 4.1. Istruzioni di sicurezza per l'installazione



#### AVVERTENZA

Un'installazione non corretta può causare gravi lesioni e danni alla proprietà.

Se si utilizzano sistemi trussing, l'installazione deve essere eseguita solo da persone istruite o specializzate.

Seguire tutte le norme di sicurezza europee, nazionali e locali relative al rigging e al trussing.

### 4.2. Dispositivi di protezione individuale

Durante l'installazione, lo smontaggio e il rigging, indossare i dispositivi di protezione individuale in conformità alle normative nazionali e specifiche del sito.

### 4.3. Requisiti del sito di installazione

- Il dispositivo può essere utilizzato all'interno e all'esterno.
- La distanza minima tra il flusso luminoso e la superficie illuminata deve essere superiore a 2 m.
- La distanza minima dagli altri oggetti deve essere superiore a 0,5 m.
- La temperatura ambiente massima  $t_a = 45 \text{ °C}$  non deve mai essere superata.

### 4.4. Montaggio

Il dispositivo può essere posizionato su una superficie piana o montato su un truss o un'altra struttura di rigging con qualsiasi orientamento. Assicurarsi che tutti i carichi rientrino nei limiti prestabiliti della struttura di supporto.



#### ATTENZIONE

Limitare l'accesso sotto l'area di lavoro durante il rigging/derigging.

Per montare il dispositivo, seguire i passaggi indicati di seguito:

- 01) Fissare la staffa di bloccaggio rapido, fornita con il dispositivo, sui **fori di montaggio delle staffe di bloccaggio rapido (04/11)**.
- 02) Installare il morsetto. Assicurarsi di utilizzare un morsetto adatto a fissare il dispositivo a un traliccio.

Figura 7

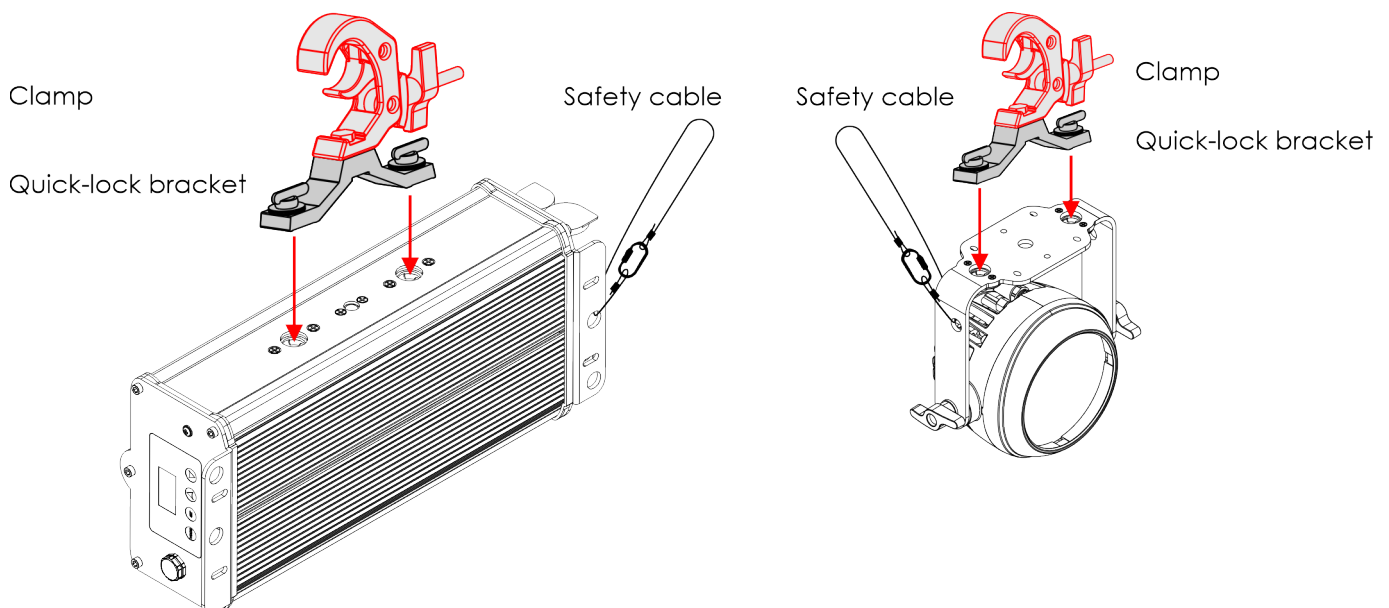

- 03) Fissare il dispositivo alla struttura di supporto. Assicurarsi che il dispositivo non possa muoversi liberamente.

04) Assicurare il dispositivo con una sospensione secondaria, ad esempio un cavo di sicurezza. Assicurarsi che la sospensione secondaria sia in grado di sostenere 10 volte il peso del dispositivo. Se possibile, la sospensione secondaria deve essere collegata a una struttura di supporto indipendente dalla sospensione primaria. Far passare il cavo di sicurezza attraverso le **aperture per il cavo di sicurezza (03/13)**.

#### 4.5. Collegamento dei modular controller

Per collegare più moduli a un controller, attenersi alla seguente procedura:

- 01) Collegare il cavo della prima capsula a uno dei **connettori Data + Power OUT (10)** del controllore.
- 02) Ripetere il passo 1 per collegare tutti i moduli al controllore.

Figura 8

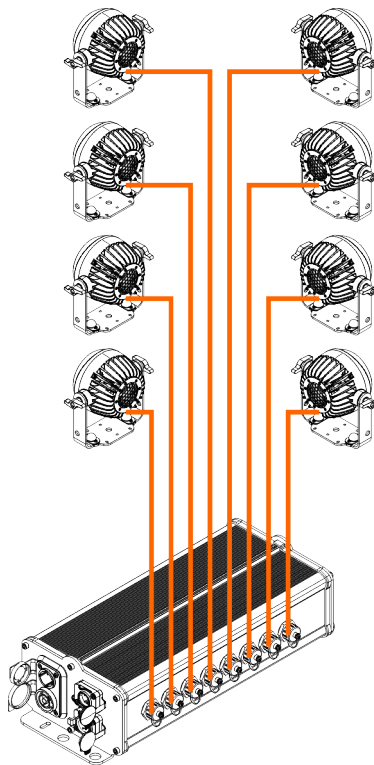

#### Nota:

- Tenere i **connettori Data + Power OUT (10)** sigillati con i tappi di plastica quando non vengono utilizzati.
- Utilizzate i cavi Flex inclusi (2,5 m e 5 m) come prolunghere per espandere la vostra configurazione.

#### 4.6. Collegamento all'alimentazione



**PERICOLO**  
**Scossa elettrica causata da cortocircuito**

Il dispositivo accetta l'alimentazione di rete AC a 100-240 V e 50/60 Hz. Non alimentare il dispositivo con altre tensioni o frequenze.

Questo dispositivo rientra nella classe di protezione IEC I. Assicurarsi che il dispositivo sia sempre collegato elettricamente alla terra.

Prima di collegare il dispositivo alla presa di corrente:

- assicurarsi che l'alimentazione corrisponda alla tensione di ingresso specificata sull'etichetta informativa del dispositivo;
- assicurarsi che la presa di corrente sia collegata a terra.

Collegare il dispositivo alla presa di corrente con la spina di alimentazione. Non collegare il dispositivo a un circuito dimmer, perché potrebbe danneggiarlo.

Questo dispositivo è classificato IP65.

- Non esporre il dispositivo a condizioni che superino quelle della sua classe IP.
- Tenere i connettori sigillati con i tappi di gomma quando non vengono utilizzati.
- Non collegare i cavi da sopra i connettori se il dispositivo è installato all'aperto. Creare un "anello di gocciolamento" nel cavo in modo che l'acqua piovana non possa entrare nel dispositivo.
- Assicurarsi che il cavo non sia troppo pesante. Un cavo pesante può danneggiare i connettori. Se i connettori sono danneggiati, il loro grado di protezione (IP) può deteriorarsi.

#### 4.7. Collegamento in parallelo di più dispositivi

Questo dispositivo supporta il collegamento in parallelo. L'alimentazione elettrica può essere trasmessa a un altro dispositivo tramite il connettore di alimentazione OUT. Nota: i connettori di ingresso e di uscita hanno un design diverso, un tipo non può essere collegato all'altro.

Il collegamento in parallelo di più dispositivi deve essere eseguito solo da persone istruite o specializzate.



**AVVERTENZA**  
**Un collegamento in parallelo non corretto può causare un sovraccarico del circuito elettrico e provocare gravi lesioni e danni alla proprietà.**

Per evitare il sovraccarico del circuito elettrico, quando si collegano in parallelo più dispositivi:

- utilizzare cavi con una capacità di corrente sufficiente. Il cavo di alimentazione fornito con il dispositivo non è adatto al collegamento in parallelo di più dispositivi.
- Assicurarsi che l'assorbimento totale di corrente del dispositivo e di tutti i dispositivi collegati non superi la capacità nominale dei cavi di alimentazione e dell'interruttore automatico.
- Non collegare più dispositivi su un power link rispetto al numero massimo consigliato.

Numero massimo consigliato di dispositivi:

- a 100-120 V: 2 dispositivi Blinder da palco FLEX Blaze
- a 200-240 V: 3 dispositivi Blinder da palco FLEX Blaze

## 5. Configurazione

### 5.1. Avvertenze e precauzioni



**PERICOLO**  
**Scossa elettrica causata da cortocircuito**

Questo dispositivo è classificato IP65.

- Non esporre il dispositivo a condizioni che superino quelle della sua classe IP.
- Tenere i connettori sigillati con i tappi di gomma quando non vengono utilizzati.
- Non collegare i cavi da sopra i connettori se il dispositivo è installato all'aperto. Creare un "anello di gocciolamento" nel cavo in modo che l'acqua piovana non possa entrare nel dispositivo.
- Assicurarsi che il cavo non sia troppo pesante. Un cavo pesante può danneggiare i connettori. Se i connettori sono danneggiati, il loro grado di protezione (IP) può deteriorarsi.



**Attenzione**  
**Collegare tutti i cavi dati prima di alimentare il sistema.**  
**Scollegare l'alimentazione prima di collegare o scollegare i cavi dati.**

### 5.2. Configurazione autonomo

Quando Blinder da palco FLEX Blaze non è collegato a un controllore o ad altri dispositivi, funziona come un dispositivo autonomo. Può essere azionato manualmente tramite il pannello di controllo o in modalità automatica.

Per ulteriori informazioni, consultare le Modalità di controllo (cfr. [6.2. Modalità di controllo](#) a pagina 20).

### 5.3. Connessione DMX

#### 5.3.1. Protocollo DMX-512

È necessario un collegamento dati seriale DMX per eseguire shows di luce di uno o più dispositivi utilizzando un controller DMX-512.

Blinder da palco FLEX Blaze dispone di A 5 pin connettori IN e OUT del segnale DMX.

L'assegnazione dei pin è la seguente: pin 1 (terra), pin 2 (-), pin 3 (+), pin 4 (N/C), pin 5 (N/C).

I dispositivi di un data link seriale devono essere collegati in serie in un'unica linea. Il numero di dispositivi che è possibile controllare su un data link è limitato dal numero combinato dei canali DMX dei dispositivi collegati e dai 512 canali disponibili in un universo DMX.

Per rispettare lo standard TIA-485, non si possono collegare più di 32 dispositivi su un unico data link. Per collegare più di 32 dispositivi su un unico data link, è necessario utilizzare uno splitter/booster DMX otticamente isolato, altrimenti il segnale DMX potrebbe deteriorarsi.

#### Nota:

- distanza massima consigliata per il data link DMX: 300 m
- Numero massimo consigliato di dispositivi su un data link DMX: 32 dispositivi

### 5.3.2. Cavi DMX

Per una connessione DMX affidabile, è necessario utilizzare cavi bipolari schermati con connettori XLR A 5 pin. È possibile acquistare i cavi DMX direttamente dal rivenditore Highlite International o crearli da sé.

L'utilizzo di cavi audio XLR per la trasmissione dei dati DMX potrebbe causare un degrado del segnale e un funzionamento inaffidabile della rete DMX.

Quando si realizzano i propri cavi DMX, assicurarsi di collegare correttamente i pin e i fili come mostrato nella figura seguente.

**Figura 9**

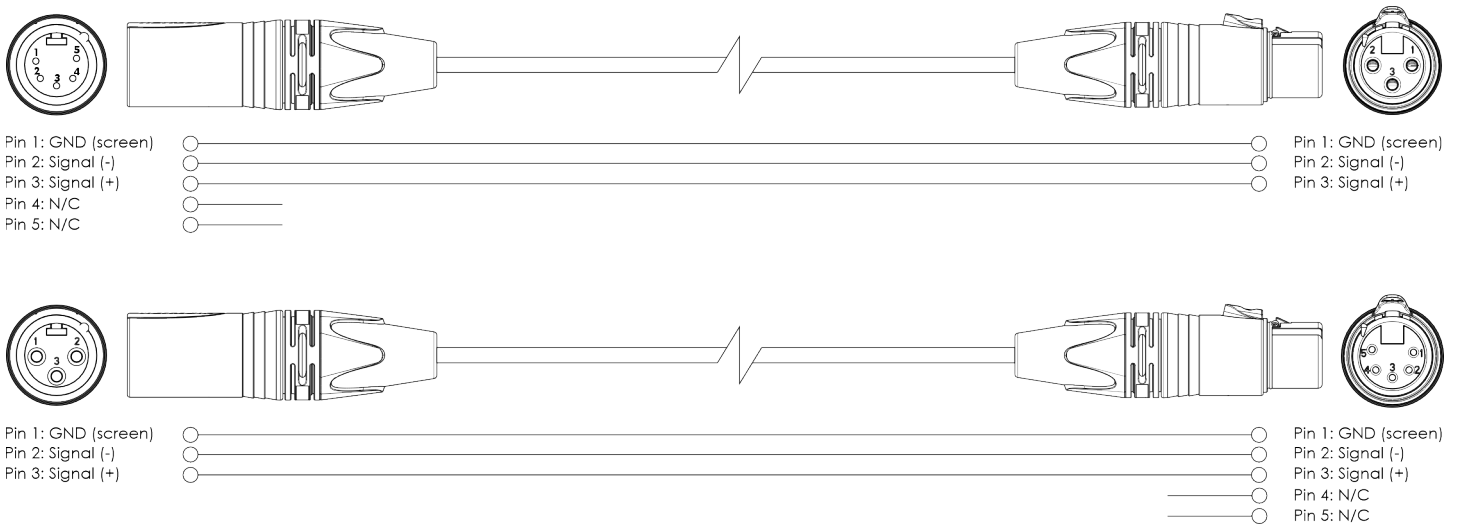

### 5.3.3. Collegamento DMX

Per collegare più dispositivi su un unico data link DMX, seguire i passaggi indicati di seguito:

- 01) Utilizzare un cavo DMX A 5 pin per collegare il connettore DMX OUT del controller luci al connettore DMX IN del 1° dispositivo;
- 02) Collegare il connettore DMX OUT del 1° dispositivo al connettore DMX IN del 2° dispositivo con un cavo DMX A 5 pin;
- 03) Ripetere il passaggio 2 per collegare tutti i dispositivi in serie;
- 04) Collegare un terminatore DMX (resistenza da 120  $\Omega$ ) al connettore DMX OUT dell'ultimo dispositivo del data link.

Figura 10

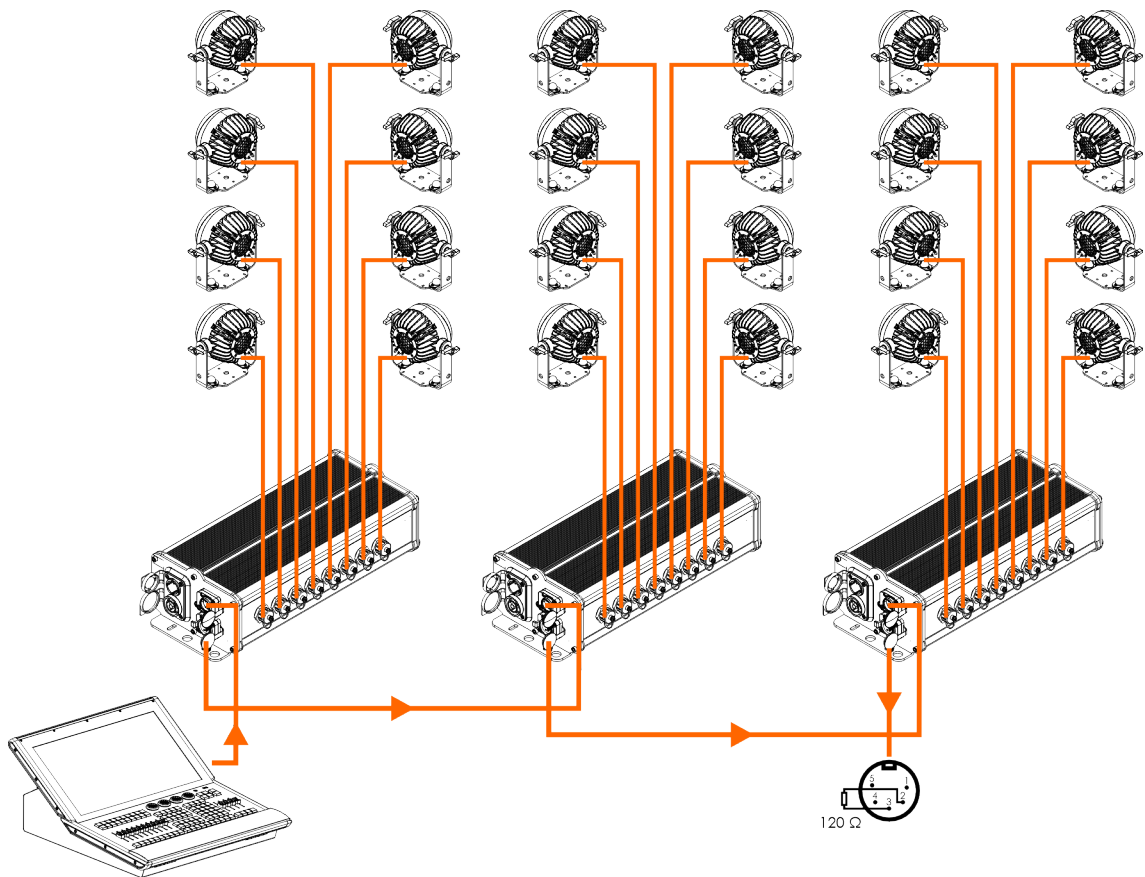

### 5.3.4. Indirizzamento DMX

In una configurazione con più dispositivi, assicurarsi di impostare correttamente l'indirizzo iniziale DMX di ogni dispositivo. Il Blinder da palco FLEX Blaze ha 7 personalità: Basic (4 canali), Basic Strobe (5 canali), Custom (5 canali), Pixel (32 canali), Pixel Strobe (33 canali), Pixel Custom (40 canali) e Tungsten (8 canali).

Se si desidera collegare più dispositivi su un unico collegamento dati e utilizzarli, ad esempio, in modalità a 40 canali, procedere come segue:

- 01) Impostare l'indirizzo iniziale del 1° dispositivo del collegamento dati su 1 (001).
- 02) Impostare l'indirizzo iniziale del 2° dispositivo del collegamento dati su 40 (040), poiché  $1 + 40 = 41$ .
- 03) Impostare l'indirizzo iniziale del 3° dispositivo del collegamento dati su 81 (057), poiché  $41 + 40 = 81$ .
- 04) Continuare ad assegnare gli indirizzi iniziali dei dispositivi rimanenti aggiungendo ogni volta 40 al numero precedente.

Assicurarsi che non vi siano canali sovrapposti per controllare correttamente ciascun Blinder da palco FLEX Blaze. Se due o più dispositivi sono indirizzati in modo simile, funzioneranno in modo simile.

## 6. Funzionamento

### 6.1. Istruzioni di sicurezza per il funzionamento

**Attenzione**

**Questo dispositivo deve essere utilizzato solo per gli scopi per cui è stato progettato.**

Questo dispositivo è destinato all'uso professionale come un blinder da palco. Può essere installato su all'interno e all'esterno. Questo dispositivo non è adatto all'illuminazione domestica e all'illuminazione generale.

Qualsiasi altro uso, non menzionato tra quelli previsti, è considerato un uso non previsto e non corretto.

**Attenzione****Alimentazione**

Prima di collegare il dispositivo all'alimentazione, assicurarsi che la corrente, la tensione e la frequenza corrispondano alla frequenza, alla tensione e alla corrente di ingresso specificate sull'etichetta informativa del dispositivo.

### 6.2. Modalità di controllo

Il sito Blinder da palco FLEX Blaze supporta le seguenti modalità di controllo:

- Autonomo: Modalità di funzionamento automatica, programmi integrati, funzionamento manuale
- Master/Slave: Modalità di funzionamento automatica, programmi integrati, funzionamento manuale
- DMX-512: Basic (4 canali), Basic Strobe (5 canali), Custom (5 canali), Pixel (32 canali), Pixel Strobe (33 canali), Pixel Custom (40 canali), Tungsten (8 canali).

Per ulteriori informazioni su come collegare i dispositivi, consultare la sezione Configurazione (cfr. [5. Configurazione](#) a pagina 17).

Per far funzionare il dispositivo manualmente come dispositivo autonomo o in una configurazione master/slave:

Regolare i colori nel menu Modalità manuale (cfr. [6.6.2. Modalità manuale](#) a pagina 26).

Per eseguire il programma integrato o la modalità automatica senza un controller DMX:

Selezionare la modalità di controllo del dispositivo nel menu principale.

- Se si seleziona Auto (cfr. [6.6.4. Auto](#) a pagina 28), il dispositivo eseguirà il programma incorporato.
- Se si seleziona Programma (cfr. [6.6.5. Programma](#) a pagina 28), il dispositivo eseguirà il programma corrispondente. È possibile modificare i programmi nel menu Programmi.

Per far funzionare il dispositivo con un controller DMX:

- 01) Selezionare DMX512 come modalità di controllo nel menu DMX (cfr. [6.6.1. DMX](#) a pagina 25).
- 02) Impostare l'indirizzo iniziale DMX (cfr. [5.3.4. Indirizzamento DMX](#) a pagina 19) del dispositivo nel menu Indirizzo DMX (cfr. [6.6.1.1. Indirizzo DMX](#) a pagina 25).
- 03) Selezionare la modalità del canale DMX nel menu della modalità del canale DMX (cfr. [6.6.1.2. Modalità canale DMX](#) a pagina 25). Per una panoramica completa di tutti i canali DMX (cfr. [6.7. Canali DMX](#) a pagina 33), consultare la sezione Canali DMX.

### 6.3. Pannello di controllo

Figura 11

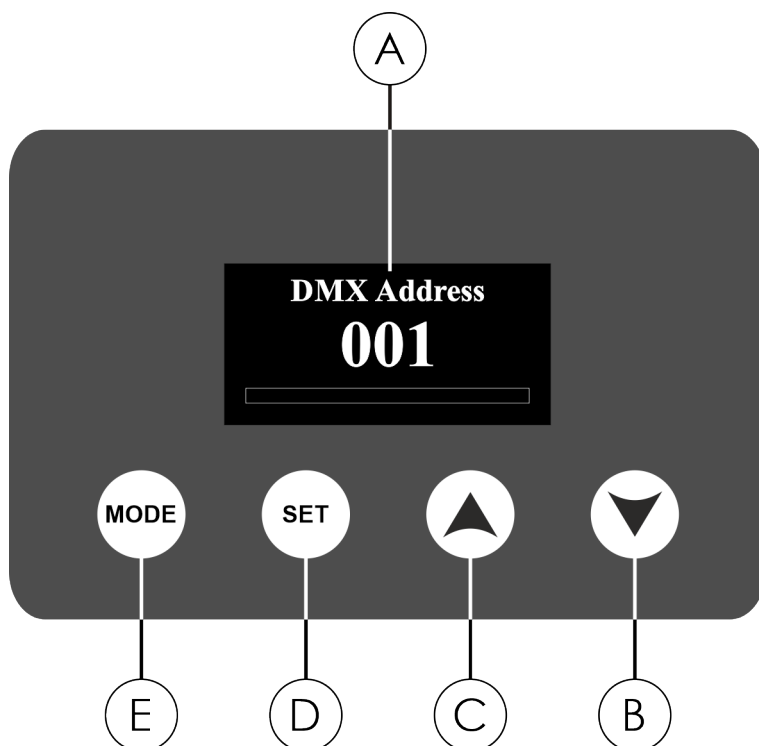

- A) Display OLED
- B) Pulsante a sfioramento GIÙ
- C) Pulsante a sfioramento SU
- D) Pulsante a sfioramento IMPOSTARE
- E) Pulsante a sfioramento MODALITÀ

- Utilizzare il tasto **MODALITÀ** per uscire dal sottomenu corrente, per tornare al menu principale e per tornare alla schermata iniziale.
- Utilizzare i pulsanti **SU/GIÙ** per navigare tra i menu o per aumentare/diminuire i valori numerici.
- Con il tasto **IMPOSTARE** si apre il menu desiderato, si conferma la scelta o si imposta il valore attualmente selezionato

### 6.4. Avvio

Dopo aver collegato il dispositivo all'alimentazione, il dispositivo esegue un reset. Durante il reset, il display mostra una schermata iniziale con la versione del firmware, la temperatura e la percentuale di umidità della scheda madre del controllore (MC):

```
Version:2.6
MC:30 °C 33%
X-X-X-X-X-X-X-X
```

Una volta completato il reset, il dispositivo è pronto per essere utilizzato. Il display visualizza la schermata iniziale. La schermata iniziale fornisce informazioni sulla temperatura massima dei LED della capsula (L), sulla temperatura massima della scheda madre e sull'umidità massima della scheda madre (P) e sulla modalità selezionata. Normalmente il valore L indica la temperatura, se c'è qualcosa di sbagliato indica X:

```
Slave
L:X °C P:30 °C 33%
```

### 6.5. Panoramica del menu

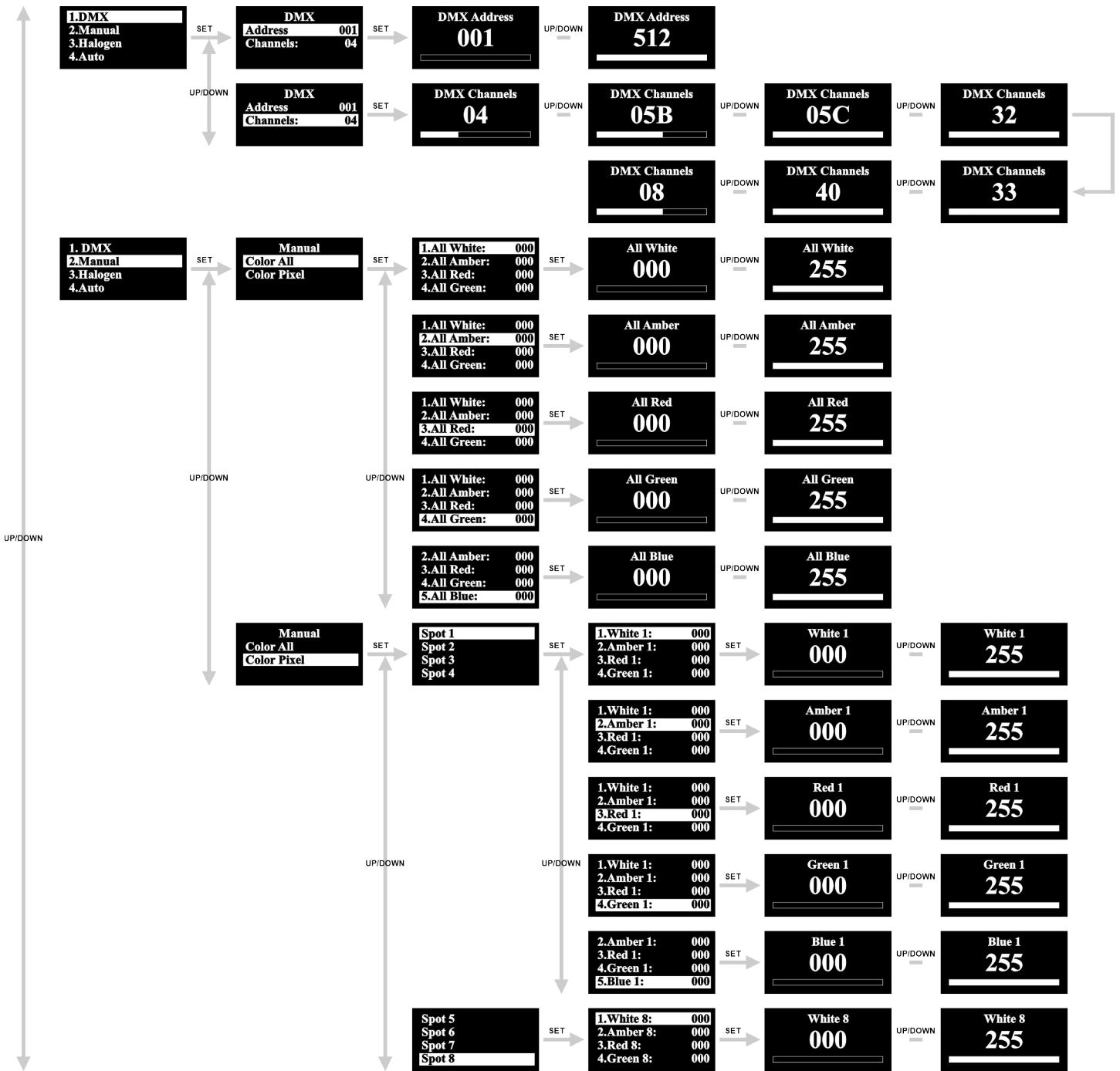

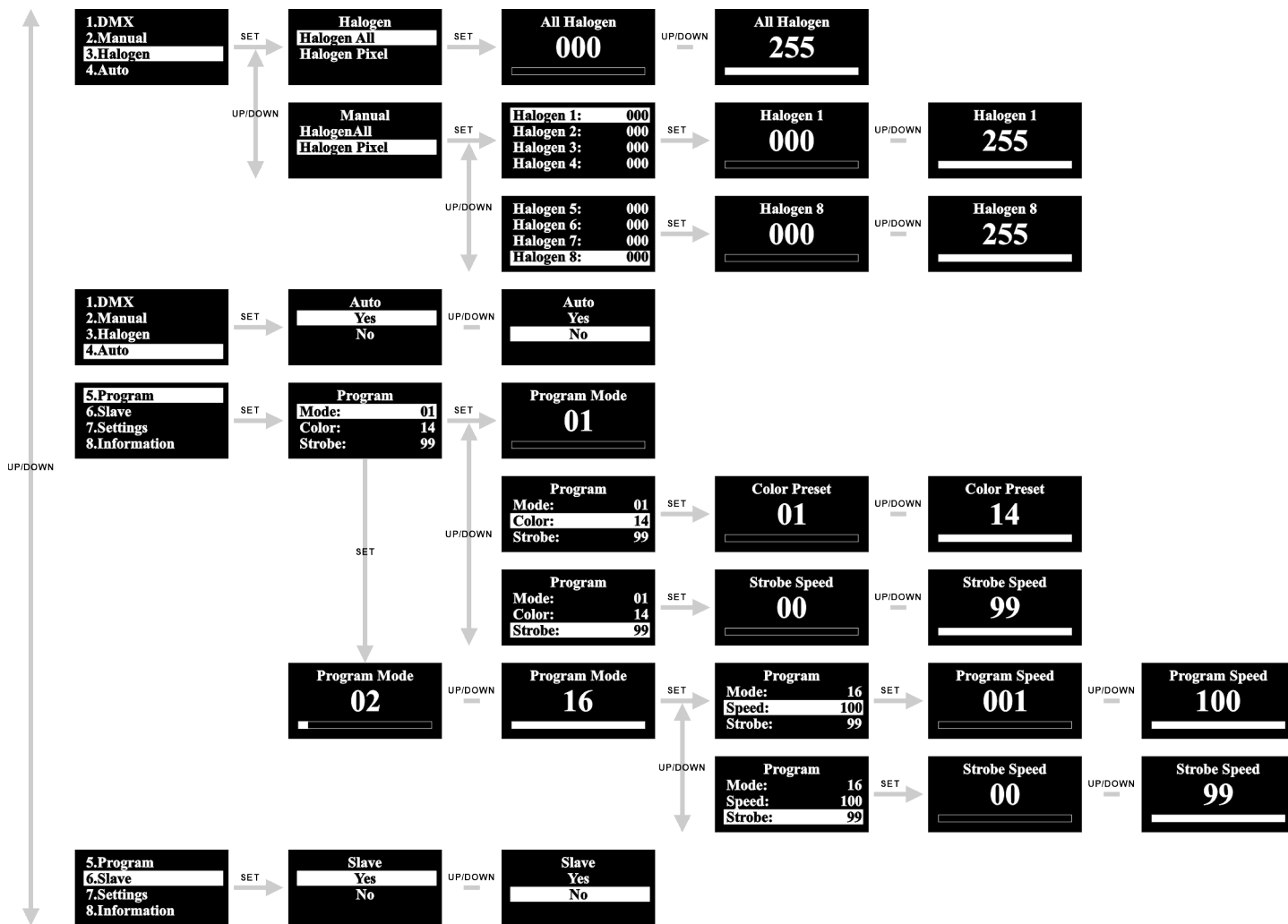

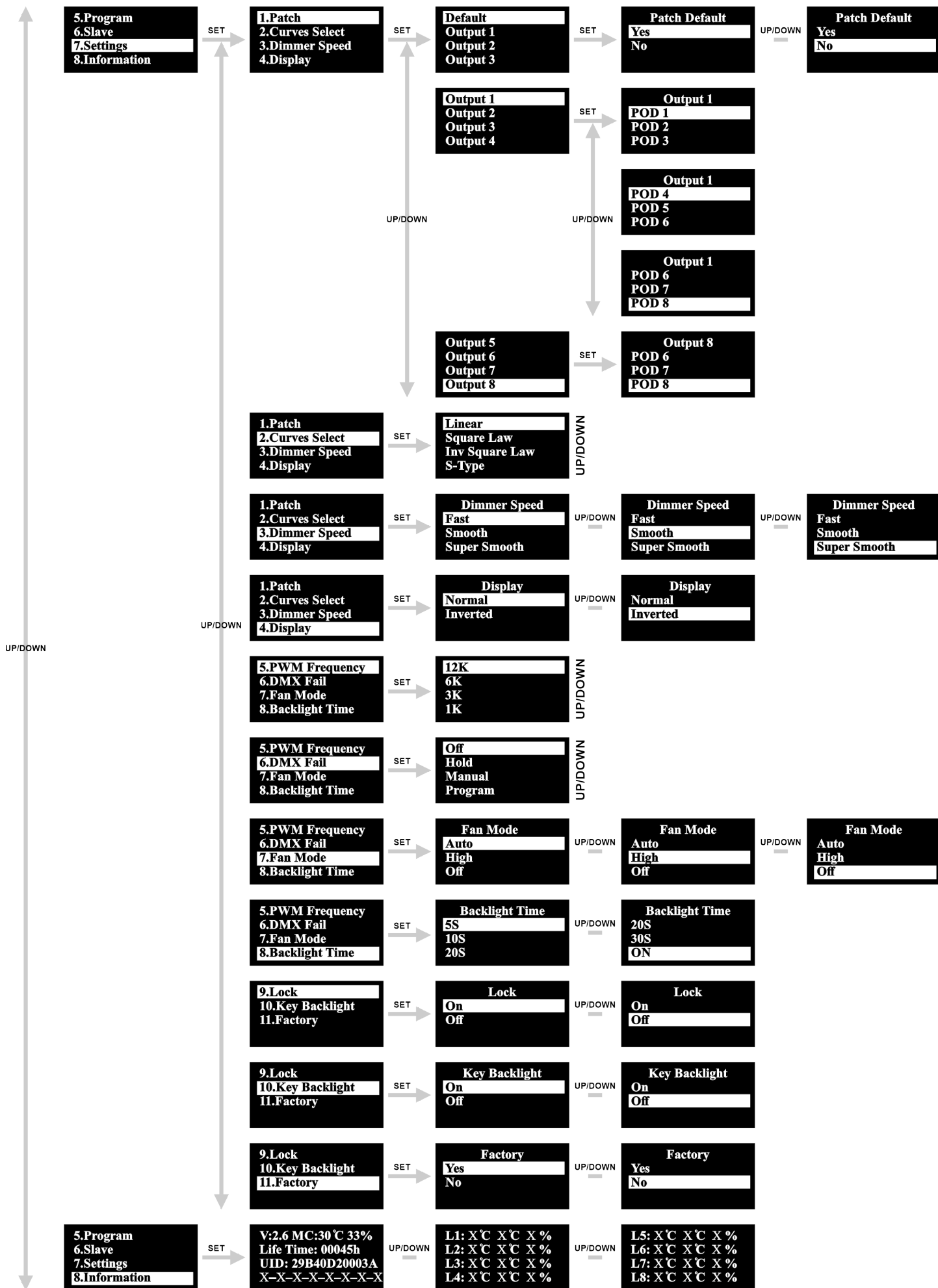

## 6.6. Opzioni del menu principale

Il menu principale presenta le seguenti 8 opzioni:

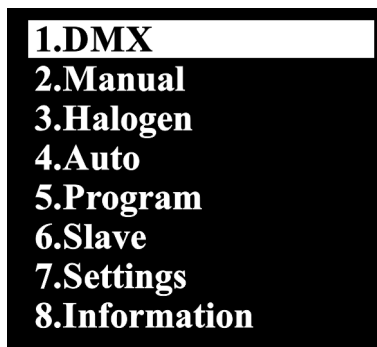

01) Toccare i tasti **SU/GIÙ** per navigare nel menu principale.

02) Toccare il tasto **IMPOSTARE** per aprire i sottomenu.

### 6.6.1. DMX

In questo menu è possibile impostare l'indirizzo DMX e selezionare la modalità del canale DMX desiderata.

01) Toccare i tasti **SU/GIÙ** per selezionare una delle 2 opzioni:



- Indirizzo DMX (cfr. [6.6.1.1. Indirizzo DMX](#))
- Modalità canale DMX (cfr. [6.6.1.2. Modalità canale DMX](#))

02) Toccare il tasto **IMPOSTARE** per confermare la selezione e aprire il sottomenu.

#### 6.6.1.1. Indirizzo DMX

In questo sottomenu è possibile impostare l'indirizzo iniziale DMX del dispositivo.

01) Toccare i pulsanti **SU/GIÙ** per selezionare l'indirizzo iniziale DMX del dispositivo. L'intervallo di selezione dipende dalla modalità del canale DMX attivo:

- 04: 001-509 (4 canali)
- 05B: 001-508 (5 canali)
- 05C: 001-508 (5 canali)
- 32: 001-481 (32 canali)
- 33: 001-480 (33 canali)
- 40: 001-473 (40 canali)
- 08: 001-505 (8 canali)

02) Toccare il tasto **IMPOSTARE** per confermare la selezione.

#### 6.6.1.2. Modalità canale DMX

In questo sottomenu è possibile selezionare la modalità del canale DMX.

01) Toccare i tasti **SU/GIÙ** per selezionare la modalità DMX desiderata. Sono disponibili 7 opzioni:

- 04: 4 canali
- 05B: 5 canali
- 05C: 5 canali
- 32: 32 canali
- 33: 33 canali
- 40: 40 canali
- 08: 8 canali

02) Toccare il tasto **IMPOSTARE** per confermare la selezione. Per ulteriori informazioni, consultare la sezione Canali DMX (cfr. [6.7. Canali DMX](#) a pagina 33).

### 6.6.2. Modalità manuale

In questo menu è possibile impostare manualmente i colori desiderati (bianco, ambra, rosso, verde, blu) per tutte le 8 cialde insieme o per ogni singola cialda.

01) Toccare i tasti **SU/GIÙ** per selezionare una delle 2 opzioni:

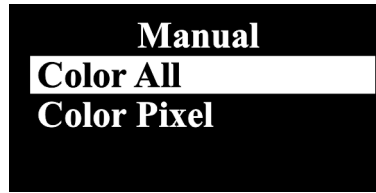

- Colora Tutti (cfr. [6.6.2.1. Colora Tutti](#))
- Pixel di colore (cfr. [6.6.2.2. Pixel di colore](#))

02) Toccare il tasto **IMPOSTARE** per confermare la selezione e aprire il sottomenu.

#### 6.6.2.1. Colora Tutti

In questo sottomenu è possibile impostare i colori (bianco, ambra, rosso, verde, blu) per tutte le 8 capsule insieme.



01) Toccare i pulsanti **SU/GIÙ** per selezionare uno dei 5 colori: Bianco, ambra, rosso, verde e blu.

02) Toccare il tasto **IMPOSTARE** per aprire il sottomenu.

03) Toccare i pulsanti **SU/GIÙ** per impostare l'intensità del colore di ciascun LED. L'intervallo di regolazione per ciascun colore è 0-255, da bassa ad alta intensità.

04) Toccare il tasto **IMPOSTARE** per salvare le impostazioni.

#### Nota:

È possibile combinare bianco, ambra, rosso, verde e blu per creare una gamma infinita di colori.

#### 6.6.2.2. Pixel di colore

In questo sottomenu è possibile impostare i colori (bianco, ambra, rosso, verde, blu) per ogni singola capsula.

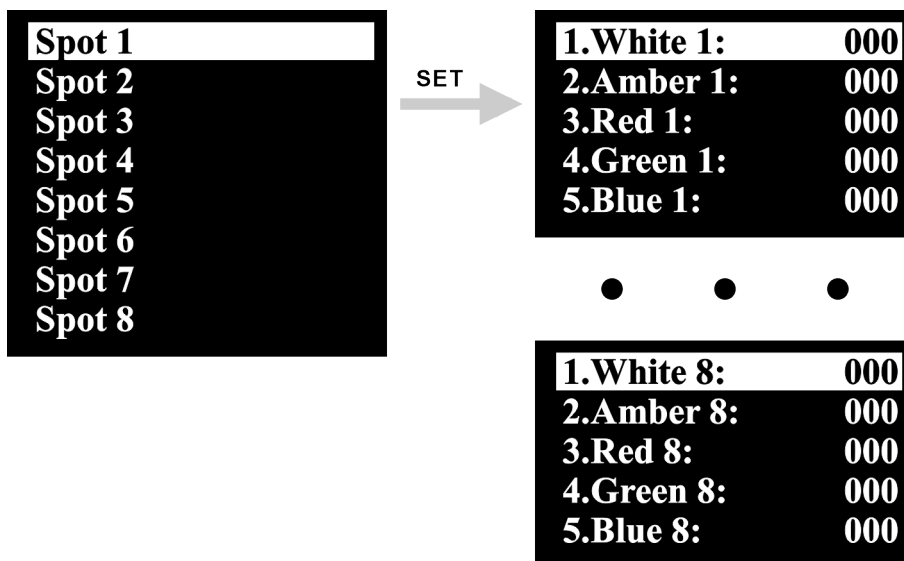

01) Toccare i pulsanti **SU/GIÙ** per selezionare una delle 8 opzioni:

- Faro 1
- Faro 2
- Faro 3
- Faro 4
- Faro 5
- Faro 6
- Faro 7
- Faro 8

02) Toccare il tasto **IMPOSTARE** per confermare la selezione dell'uscita e aprire il sottomenu.

03) Toccare i pulsanti **SU/GIÙ** per selezionare uno dei 5 colori: Bianco, ambra, rosso, verde e blu.

04) Toccare il tasto **IMPOSTARE** per aprire il sottomenu.

05) Toccare i pulsanti **SU/GIÙ** per impostare l'intensità del colore di ciascun LED. L'intervallo di regolazione per ciascun colore è 0-255, da bassa ad alta intensità.

06) Toccare il tasto **IMPOSTARE** per salvare le impostazioni.

#### Nota:

È possibile combinare bianco, ambra, rosso, verde e blu per creare una gamma infinita di colori.

### 6.6.3. Alogeno

In questo menu è possibile impostare l'effetto cromatico alogeno (3000 K) per tutte le 8 capsule insieme o per ogni singola capsula.

01) Toccare i tasti **SU/GIÙ** per selezionare una delle 2 opzioni:



- Alogena Tutti (cfr. [6.6.3.1. Alogena Tutti](#))
- Pixel alogeno (cfr. [6.6.3.2. Pixel alogeno](#))

02) Toccare il tasto **IMPOSTARE** per confermare la selezione e aprire il sottomenu.

#### 6.6.3.1. Alogena Tutti

In questo sottomenu è possibile impostare il colore dell'alogeno per tutte le 8 capsule insieme.

01) Toccare i pulsanti **SU/GIÙ** per impostare la luminosità del LED. L'intervallo di regolazione per ciascun colore è 0-255, da bassa ad alta intensità.

02) Toccare il tasto **IMPOSTARE** per confermare.

#### 6.6.3.2. Pixel alogeno

In questo sottomenu è possibile impostare il colore alogeno per ogni singolo modulo.

<b>Halogen 1:</b>	<b>000</b>
<b>Halogen 2:</b>	<b>000</b>
<b>Halogen 3:</b>	<b>000</b>
<b>Halogen 4:</b>	<b>000</b>
<b>Halogen 5:</b>	<b>000</b>
<b>Halogen 6:</b>	<b>000</b>
<b>Halogen 7:</b>	<b>000</b>
<b>Halogen 8:</b>	<b>000</b>

01) Toccare i pulsanti **SU/GIÙ** per selezionare una delle 8 opzioni:

- Alogeno 1
- Alogeno 2

- Alogeno 3
- Alogeno 4
- Alogeno 5
- Alogeno 6
- Alogeno 7
- Alogeno 8

02) Toccare il tasto **IMPOSTARE** per confermare la selezione e aprire il sottomenu.

03) Toccare i pulsanti **SU/GIÙ** per impostare la luminosità del LED. L'intervallo di regolazione per ciascun colore è 0-255, da bassa ad alta intensità.

#### 6.6.4. Auto

In questo menu è possibile impostare la modalità Auto.

Toccare i tasti **SU/GIÙ** per selezionare una delle 2 opzioni:

- Sì: Riproduzione del programma Auto
- No: Interrompere il programma Auto

#### Nota:

La modalità Auto scorre i programmi 02-16, con la velocità stroboscopica impostata nella modalità Programma 02-16.

#### 6.6.5. Programma

In questo menu è possibile selezionare un programma incorporato, aggiungere un effetto stroboscopico e regolare la velocità del programma. Il dispositivo dispone di 14 preimpostazioni di colore e 15 programmi integrati. Sono disponibili 16 opzioni:

- Programma 01 (cfr. [6.6.5.1. Programma 01](#))
- Programma 02-16 (cfr. [6.6.5.2. Programma 02-16](#))

##### 6.6.5.1. Programma 01

In questo sottomenu è possibile impostare le preimpostazioni del colore e lo strobo per il programma incorporato 01.

01) Toccare i tasti **SU/GIÙ** per selezionare una delle 2 opzioni:

- Colore
- Strobo

02) Toccare il tasto **IMPOSTARE** per confermare la selezione e aprire il sottomenu.

03) Se si seleziona Colore, toccare i pulsanti **SU/GIÙ** per selezionare una delle 14 preimpostazioni di colore. Toccare il tasto **IMPOSTARE** per salvare le impostazioni.

04) Se si seleziona Strobo, toccare i tasti **SU/GIÙ** per impostare la frequenza stroboscopica. L'intervallo di regolazione è 0-99, da SPENTO ad alta frequenza.

05) Toccare il tasto **IMPOSTARE** per confermare.

##### 6.6.5.2. Programma 02-16

In questo sottomenu è possibile impostare la velocità del programma e lo strobo per il programma integrato 02-16.

01) Toccare i tasti **SU/GIÙ** per selezionare una delle 2 opzioni:

- Velocità
- Strobo

02) Toccare il tasto **IMPOSTARE** per confermare la selezione e aprire il sottomenu.

03) Se si seleziona Velocità, toccare i tasti **SU/GIÙ** per impostare la velocità dei programmi integrati. L'intervallo di regolazione è 0-100, da lento a veloce.

04) Se si seleziona Strobo, toccare i tasti **SU/GIÙ** per impostare la frequenza stroboscopica. L'intervallo di regolazione è 0-99, da SPENTO ad alta frequenza.

05) Toccare il tasto **IMPOSTARE** per confermare.

### 6.6.6. Slave

In questo menu è possibile impostare il dispositivo come slave.

Toccare i tasti **SU/GIÙ** per selezionare una delle 2 opzioni:

- Sì: Il dispositivo è impostato come slave e reagisce come il dispositivo master
- No: Il dispositivo è impostato come dispositivo master

### 6.6.7. Impostazioni

In questo menu è possibile regolare le impostazioni del dispositivo.

01) Toccare i pulsanti **SU/GIÙ** per selezionare una delle 11 opzioni:

**1.Patch**  
**2.Curves Select**  
**3.Dimmer Speed**  
**4.Display**  
**5.PWM Frequency**  
**6.DMX Fail**  
**7.Fan Mode**  
**8.Backlight Time**  
**9.Lock**  
**10.Key Backlight**  
**11.Factory**

- Patch (cfr. [6.6.7.1. Patch](#))
- Selezione delle curve (cfr. [6.6.7.2. Selezione delle curve](#))
- Velocità del dimmer: Selezionare la velocità del dimmer: Veloce, Scorrevole, Super scorrevole
- Invertire il display (cfr. [6.6.7.3. Invertire il display](#))
- Frequenza PWM: Impostare la frequenza PWM (modulazione della larghezza di impulso): 12000 Hz, 6000 Hz, 3000 Hz, 1000 Hz
- DMX non funzionante (cfr. [6.6.7.4. DMX non funzionante](#))
- Modalità ventola (cfr. [6.6.7.5. Modalità ventola](#))
- Tempo di retroilluminazione (cfr. [6.6.7.6. Tempo di retroilluminazione](#))
- Bloccare (cfr. [6.6.7.7. Bloccare](#))
- Retroilluminazione dei tasti (cfr. [6.6.7.8. Retroilluminazione dei tasti](#))
- Reset di fabbrica (cfr. [6.6.7.9. Reset di fabbrica](#))

02) Toccare il tasto **IMPOSTARE** per confermare la selezione e aprire il sottomenu.

### 6.6.7.1. Patch

In questo sottomenu è possibile collegare gli 8 moduli alle uscite del controller.

Toccare i pulsanti **SU/GIÙ** per selezionare una delle 9 opzioni:

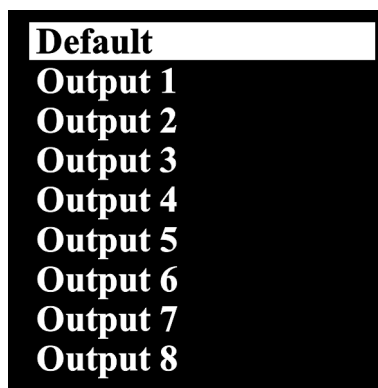

- Predefinito (cfr. [6.6.7.1.1. Patch Default](#))
- Uscita 1-8 (cfr. [6.6.7.1.2. Uscite Patch](#))

#### 6.6.7.1.1. Patch Default

In questo sottomenu è possibile impostare il dispositivo sulla sua impostazione di patch predefinita.

Toccare i tasti **SU/GIÙ** per selezionare una delle 2 opzioni:

- Sì: Il dispositivo è impostato sulla sua impostazione di patch predefinita (Uscita 1 = Pod 1, Uscita 2 = Pod 2, ecc.).
- No: Il dispositivo non è impostato sulla sua impostazione di patch predefinita. È possibile impostare manualmente l'impostazione desiderata in Uscite Patch (cfr. [6.6.7.1.2. Uscite Patch](#))

#### 6.6.7.1.2. Uscite Patch

In questo sottomenu è possibile impostare le 8 uscite sulla patch desiderata. Assegnare una determinata uscita a un determinato modulo.

01) Toccare i pulsanti **SU/GIÙ** per selezionare una delle 8 opzioni:

- Uscita 1
- Uscita 2
- Uscita 3
- Uscita 4
- Uscita 5
- Uscita 6
- Uscita 7
- Uscita 8

02) Toccare il tasto **INVIO** per confermare la selezione dell'uscita e aprire il sottomenu.

03) Toccare i pulsanti **SU/GIÙ** per selezionare una delle 8 opzioni:

- MODULO 1
- MODULO 2
- MODULO 3
- MODULO 4
- MODULO 5
- MODULO 6
- MODULO 7
- MODULO 8

04) Toccare il tasto **IMPOSTARE** per confermare la selezione del modulo.

### 6.6.7.2. Selezione delle curve

In questo sottomenu è possibile impostare le curve di regolazione.

Toccare i pulsanti **SU/GIÙ** per selezionare una delle 4 opzioni:

- Lineare
- Quadrato
- Square Inv
- Tipo S

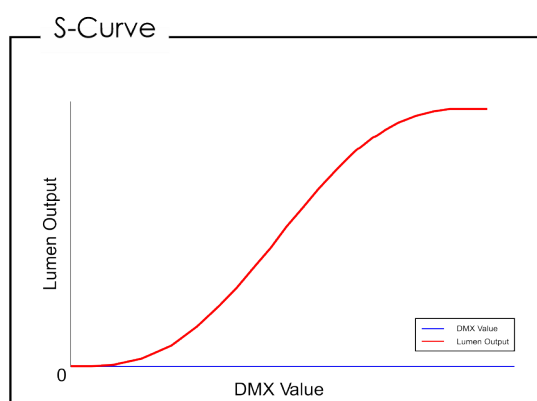
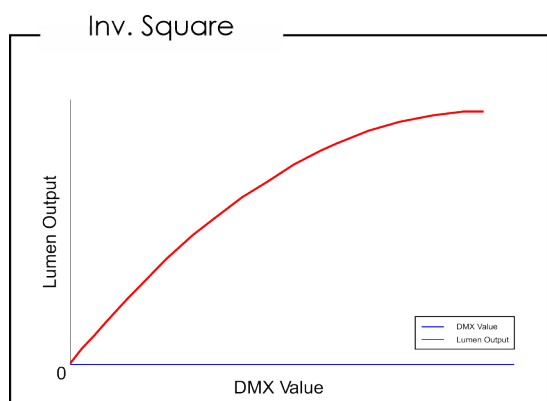
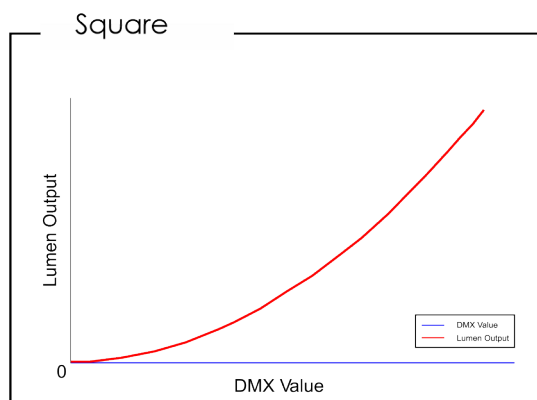
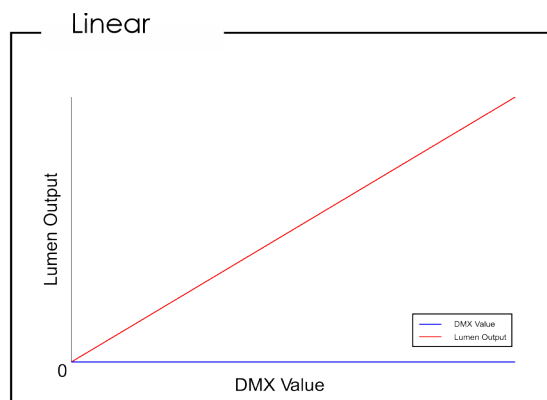

### 6.6.7.3. Invertire il display

In questo sottomenu è possibile impostare l'orientamento del display OLED.

Toccare i tasti **SU/GIÙ** per selezionare una delle 2 opzioni:

- Normale: Orientamento normale del display OLED
- Invertire: Il display OLED viene ruotato di 180°

#### Nota:

Se il display viene ruotato di 180°, la funzione dei pulsanti del pannello di controllo rimane invariata.

### 6.6.7.4. DMX non funzionante

In questo sottomenu è possibile impostare il comportamento del dispositivo in caso di guasto DMX.

Toccare i pulsanti **SU/GIÙ** per selezionare una delle 4 opzioni:

- Spento: Il dispositivo non emette alcun segnale
- Mantenere: Il dispositivo utilizzerà l'ultimo valore DMX funzionante sull'uscita
- Manuale: Il dispositivo utilizzerà i valori selezionati in modalità manuale
- Programma: Il dispositivo avvia l'ultimo programma incorporato utilizzato

#### 6.6.7.5. Modalità ventola

In questo sottomenu è possibile impostare la velocità del ventilatore.

Toccare i pulsanti **SU/GIÙ** per selezionare una delle 3 opzioni:

- Auto
- Alto
- Spento

#### 6.6.7.6. Tempo di retroilluminazione

In questo sottomenu è possibile impostare il tempo in cui la retroilluminazione del display rimane accesa dopo che è stato toccato l'ultimo tasto del pannello di controllo.

Toccare i pulsanti **SU/GIÙ** per selezionare una delle 5 opzioni seguenti:

- 5 secondi: La retroilluminazione del display si spegne dopo 5 s di inattività
- 10 secondi: La retroilluminazione del display si spegne dopo 10 s di inattività
- 20 secondi: La retroilluminazione del display si spegne dopo 20 s di inattività
- 30 secondi: La retroilluminazione del display si spegne dopo 30 s di inattività
- Sempre attivo: La retroilluminazione del display rimane accesa

#### Nota:

Se il display è spento, toccare un tasto qualsiasi per accenderlo.

#### 6.6.7.7. Bloccare

In questo sottomenu è possibile attivare il blocco del display.

01) Toccare i pulsanti **SU/GIÙ** per passare da On a Off.

- Su: Il blocco del display è attivo. Il display si blocca dopo 30 secondi di inattività. Dopo altri 5 secondi il display si spegne. Per accedere al menu principale, è necessario inserire la password. La password predefinita consiste nel premere contemporaneamente i pulsanti **MODALITÀ** e **IMPOSTARE** per 3 secondi
- Spento: L'accesso al menu principale rimane sbloccato dopo lo spegnimento del display

02) Toccare il tasto **IMPOSTARE** per confermare la scelta.

#### 6.6.7.8. Retroilluminazione dei tasti

In questo sottomenu è possibile impostare l'illuminazione o meno dei 4 pulsanti (**MODALITÀ**, **IMPOSTARE**, **SU**, **GIÙ**).

01) Toccare i pulsanti **SU/GIÙ** per passare da On a Off.

- Su: I 4 pulsanti (**MODALITÀ**, **IMPOSTARE**, **SU**, **GIÙ**) sono illuminati
- Spento: I 4 pulsanti (**MODALITÀ**, **IMPOSTARE**, **SU**, **GIÙ**) non sono illuminati

02) Toccare il tasto **IMPOSTARE** per confermare la scelta.

#### 6.6.7.9. Reset di fabbrica

In questo sottomenu è possibile ripristinare le impostazioni di fabbrica del dispositivo.

01) Toccare i pulsanti **SU/GIÙ** per passare da Sì a No.

- Sì: Ripristino delle impostazioni di fabbrica predefinite
- No: Mantenimento delle impostazioni correnti, nessun reset di fabbrica

02) Toccare il tasto **IMPOSTARE** per confermare.

#### 6.6.8. Informazioni

In questo menu è possibile visualizzare i seguenti parametri del dispositivo: la versione del firmware, la temperatura massima dei LED dei Pod (L), la temperatura e la percentuale di umidità della scheda principale del controller (MC), la durata dei LED e l'UID.

## 6.7. Canali DMX

### 6.7.1. Panoramica dei canali DMX

Funzione	Base 4 CH	Strobo Base 5 CH	Personalizzato 5 CH	Pixel 32 CH	Pixel Strobo 33 CH	Pixel Personalizzato 40 CH	Tungsteno 8 CH
Modulo Bianco 1-8			1				
Modulo Ambra 1-8			2				
Modulo di tungsteno 1-8	1	1					
Modulo Rosso 1-8	2	2	3				
Modulo Verde 1-8	3	3	4				
Modulo Blu 1-8	4	4	5				
Modulo Bianco 1						1	
Modulo Ambra 1						2	
Modulo di tungsteno 1				1	1		1
Modulo Rosso 1				2	2	3	
Modulo Verde 1				3	3	4	
Modulo Blu 1				4	4	5	
Modulo Bianco 2						6	
Modulo Ambra 2						7	
Modulo di tungsteno 2				5	5		2
Modulo Rosso 2				6	6	8	
Modulo Verde 2				7	7	9	
Modulo Blu 2				8	8	10	
Modulo Bianco 3						11	
Modulo Ambra 3						12	
Modulo di tungsteno 3				9	9		3
Modulo Rosso 3				10	10	13	
Modulo Verde 3				11	11	14	
Modulo Blu 3				12	12	15	
Modulo Bianco 4						16	
Modulo Ambra 4						17	
Modulo di tungsteno 4				13	13		4
Modulo Rosso 4				14	14	18	
Modulo Verde 4				15	15	19	
Modulo Blu 4				16	16	20	
Modulo Bianco 5						21	
Modulo Ambra 5						22	
Modulo di tungsteno 5				17	17		5
Modulo Rosso 5				18	18	23	
Modulo Verde 5				19	19	24	
Modulo Blu 5				20	20	25	
Modulo Bianco 6						26	
Modulo Ambra 6						27	
Modulo di tungsteno 6				21	21		6
Modulo Rosso 6				22	22	28	
Modulo Verde 6				23	23	29	
Modulo Blu 6				24	24	30	
Modulo Bianco 7						31	
Modulo Ambra 7						32	
Modulo di tungsteno 7				25	25		7
Modulo Rosso 7				26	26	33	

<b>Funzione</b>	<b>Base 4 CH</b>	<b>Strobo Base 5 CH</b>	<b>Personalizzato 5 CH</b>	<b>Pixel 32 CH</b>	<b>Pixel Strobo 33 CH</b>	<b>Pixel Personalizzato 40 CH</b>	<b>Tungsteno 8 CH</b>
Modulo Verde 7				27	27	34	
Modulo Blu 7				28	28	35	
Modulo Bianco 8						36	
Modulo Ambra 8						37	
Modulo di tungsteno 8				29	29		8
Modulo Rosso 8				30	30	38	
Modulo Verde 8				31	31	39	
Modulo Blu 8				32	32	40	
Strobo RGBAW		5			33		

**6.7.2. Basic (4 canali), Basic Strobe (5 canali), Custom (5 canali)**

Base	Strobo Base	Personalizzato	Funzione	Valore	Impostazione
		1	Modulo dimmer bianco 1-8	000-255	Da bassa ad alta intensità (0-100 %)
		2	Modulo dimmer ambrato 1-8	000-255	Da bassa ad alta intensità (0-100 %)
1	1		Modulo dimmer al tungsteno 1-8	000-255	Da bassa ad alta intensità (0-100 %)
2	2	3	Modulo dimmer rosso 1-8	000-255	Da bassa ad alta intensità (0-100 %)
3	3	4	Modulo dimmer verde 1-8	000-255	Da bassa ad alta intensità (0-100 %)
4	4	5	Modulo dimmer blu 1-8	000-255	Da bassa ad alta intensità (0-100 %)
			<b>Strobo RGB+Tungsteno</b>	000-005	Nessuna funzione
				006-054	Strobo lineare, da spento ad alta frequenza (0-20 Hz)
				055-103	Salita graduale, da spento ad alta frequenza (0-20 Hz)
				104-152	Discesa graduale, da spento ad alta frequenza (0-20 Hz)
				153-201	Tutti i LED, Strobo casuale, da spento ad alta frequenza (0-20 Hz)
				202-250	LED sezionali, strobo casuale, da spento ad alta frequenza (0-20 Hz)
				251-255	Aperto

**6.7.3. Pixel (32 canali), Pixel Strobe (33 canali), Pixel Custom (40 canali)**

Pixel	Pixel Strobo	Pixel Personalizzato	Funzione	Valore	Impostazione
		1	Dimmer bianco Modulo 1	000-255	Da bassa ad alta intensità (0-100 %)
		2	Dimmer ambra Modulo 1	000-255	Da bassa ad alta intensità (0-100 %)
1	1		Dimmer al tungsteno Modulo 1	000-255	Da bassa ad alta intensità (0-100 %)
2	2	3	Dimmer rosso Modulo 1	000-255	Da bassa ad alta intensità (0-100 %)
3	3	4	Dimmer verde Modulo 1	000-255	Da bassa ad alta intensità (0-100 %)
4	4	5	Dimmer blu Modulo 1	000-255	Da bassa ad alta intensità (0-100 %)
		6	Dimmer bianco Modulo 2	000-255	Da bassa ad alta intensità (0-100 %)
		7	Dimmer ambra Modulo 2	000-255	Da bassa ad alta intensità (0-100 %)
5	5		Dimmer al tungsteno Modulo 2	000-255	Da bassa ad alta intensità (0-100 %)
6	6	8	Dimmer rosso Modulo 2	000-255	Da bassa ad alta intensità (0-100 %)
7	7	9	Dimmer verde Modulo 2	000-255	Da bassa ad alta intensità (0-100 %)
8	8	10	Dimmer blu Modulo 2	000-255	Da bassa ad alta intensità (0-100 %)
		11	Dimmer bianco Modulo 3	000-255	Da bassa ad alta intensità (0-100 %)
		12	Dimmer ambra Modulo 3	000-255	Da bassa ad alta intensità (0-100 %)
9	9		Dimmer al tungsteno Modulo 3	000-255	Da bassa ad alta intensità (0-100 %)
10	10	13	Dimmer rosso Modulo 3	000-255	Da bassa ad alta intensità (0-100 %)
11	11	14	Dimmer verde Modulo 3	000-255	Da bassa ad alta intensità (0-100 %)
12	12	15	Dimmer blu Modulo 3	000-255	Da bassa ad alta intensità (0-100 %)
		16	Dimmer bianco Modulo 4	000-255	Da bassa ad alta intensità (0-100 %)
		17	Dimmer ambrato Modulo 4	000-255	Da bassa ad alta intensità (0-100 %)

Pixel	Pixel Strobo	Pixel Personalizzato	Funzione	Valore	Impostazione
13	13		<b>Dimmer al tungsteno Modulo 4</b>	000-255	Da bassa ad alta intensità (0-100 %)
14	14	18	<b>Dimmer rosso Modulo 4</b>	000-255	Da bassa ad alta intensità (0-100 %)
15	15	19	<b>Dimmer verde Modulo 4</b>	000-255	Da bassa ad alta intensità (0-100 %)
16	16	20	<b>Dimmer blu Modulo 4</b>	000-255	Da bassa ad alta intensità (0-100 %)
		21	<b>Dimmer bianco Modulo 5</b>	000-255	Da bassa ad alta intensità (0-100 %)
		22	<b>Dimmer ambrato Modulo 5</b>	000-255	Da bassa ad alta intensità (0-100 %)
17	17		<b>Dimmer al tungsteno Modulo 5</b>	000-255	Da bassa ad alta intensità (0-100 %)
18	18	23	<b>Dimmer rosso Modulo 5</b>	000-255	Da bassa ad alta intensità (0-100 %)
19	19	24	<b>Dimmer verde Modulo 5</b>	000-255	Da bassa ad alta intensità (0-100 %)
20	20	25	<b>Dimmer blu Modulo 5</b>	000-255	Da bassa ad alta intensità (0-100 %)
		26	<b>Dimmer bianco Modulo 6</b>	000-255	Da bassa ad alta intensità (0-100 %)
		27	<b>Dimmer ambrato Modulo 6</b>	000-255	Da bassa ad alta intensità (0-100 %)
21	21		<b>Dimmer al tungsteno Modulo 6</b>	000-255	Da bassa ad alta intensità (0-100 %)
22	22	28	<b>Dimmer rosso Modulo 6</b>	000-255	Da bassa ad alta intensità (0-100 %)
23	23	29	<b>Dimmer verde Modulo 6</b>	000-255	Da bassa ad alta intensità (0-100 %)
24	24	30	<b>Dimmer blu Modulo 6</b>	000-255	Da bassa ad alta intensità (0-100 %)
		31	<b>Dimmer bianco Modulo 7</b>	000-255	Da bassa ad alta intensità (0-100 %)
		32	<b>Dimmer ambrato Modulo 7</b>	000-255	Da bassa ad alta intensità (0-100 %)
25	25		<b>Dimmer al tungsteno Modulo 7</b>	000-255	Da bassa ad alta intensità (0-100 %)
26	26	33	<b>Dimmer rosso Modulo 7</b>	000-255	Da bassa ad alta intensità (0-100 %)
27	27	34	<b>Dimmer verde Modulo 7</b>	000-255	Da bassa ad alta intensità (0-100 %)
28	28	35	<b>Dimmer blu Modulo 7</b>	000-255	Da bassa ad alta intensità (0-100 %)
		36	<b>Dimmer bianco Modulo 8</b>	000-255	Da bassa ad alta intensità (0-100 %)
		37	<b>Dimmer ambrato Modulo 8</b>	000-255	Da bassa ad alta intensità (0-100 %)
29	29		<b>Dimmer al tungsteno Modulo 8</b>	000-255	Da bassa ad alta intensità (0-100 %)
30	30	38	<b>Dimmer rosso Modulo 8</b>	000-255	Da bassa ad alta intensità (0-100 %)
31	31	39	<b>Dimmer verde Modulo 8</b>	000-255	Da bassa ad alta intensità (0-100 %)
32	32	40	<b>Dimmer blu Modulo 8</b>	000-255	Da bassa ad alta intensità (0-100 %)
	33		<b>Strobo RGB+Tungsteno</b>	000-005	Nessuna funzione
		006-054		Strobo lineare, da spento ad alta frequenza (0-20 Hz)	
		055-103		Salita graduale, da spento ad alta frequenza (0-20 Hz)	
		104-152		Discesa graduale, da spento ad alta frequenza (0-20 Hz)	
		153-201		Tutti i LED, Strobo casuale, da spento ad alta frequenza (0-20 Hz)	
		202-250		LED sezionali, strobo casuale, da spento ad alta frequenza (0-20 Hz)	
		251-255		Aperto	

## 6.7.4. Tungsteno (8 canali)

Tungsteno	Funzione	Valore	Impostazione
1	Dimmer al tungsteno Modulo 1	000-255	Da bassa ad alta intensità (0-100 %)
2	Dimmer al tungsteno Modulo 2	000-255	Da bassa ad alta intensità (0-100 %)
3	Dimmer al tungsteno Modulo 3	000-255	Da bassa ad alta intensità (0-100 %)
4	Dimmer al tungsteno Modulo 4	000-255	Da bassa ad alta intensità (0-100 %)
5	Dimmer al tungsteno Modulo 5	000-255	Da bassa ad alta intensità (0-100 %)
6	Dimmer al tungsteno Modulo 6	000-255	Da bassa ad alta intensità (0-100 %)
7	Dimmer al tungsteno Modulo 7	000-255	Da bassa ad alta intensità (0-100 %)
8	Dimmer al tungsteno Modulo 8	000-255	Da bassa ad alta intensità (0-100 %)

## 6.8. Informazioni RDM

Questo dispositivo supporta RDM (cfr. [6.8.2. PID RDM supportati \(Parametro dell'ID\)](#)).

### 6.8.1. Dettagli RDM

- ID risponditore: 29B4:0D2XXXXX
- ID del produttore: Showtec (Highlite International B.V.)
- Etichetta del produttore: Showtec
- Descrizione del modello: Blinder da palco FLEX Blaze
- ID del modello: 210 (0D2 esadecimale)
- Etichetta del dispositivo: Blinder da palco FLEX Blaze

#### Nota:

Un ID risponditore RDM è composto da 3 parti:

- prima parte - 4 cifre - ID del produttore
- seconda parte - 3 cifre - ID modello
- terza parte - 5 cifre - ID univoco
- Gli ID risponditore RDM di tutti i prodotti di Highlite International iniziano con le stesse 4 cifre. Le prime 7 cifre dell'ID del risponditore RDM per ogni modello sono le stesse. Le ultime 5 cifre sono diverse per ogni dispositivo.

### 6.8.2. PID RDM supportati (Parametro dell'ID)

ID parametro RDM	Valore	Richiesto	OTTIENI	IMPOSTA
SUPPORTED_PARAMETERS	0x0050	*	*	
PARAMETER_DESCRIPTION	0x0051	*	*	
DEVICE_MODEL_DESCRIPTION	0x0080		*	
MANUFACTURER_LABEL	0x0081		*	
DEVICE_LABEL	0x0082		*	*
FACTORY_DEFAULTS	0x0090		*	*
DMX_PERSONALITY	0x00E0		*	*
DMX_PERSONALITY_DESCRIPTION	0x00E1		*	
DMX_START_ADDRESS	0x00F0	*	*	*
SENSOR_DEFINITION	0x0200		*	
SENSOR_VALUE	0x0201		*	*
RESET_DEVICE	0x1001			*
OUTPUT_1	0xC00C		*	*
OUTPUT_2	0xC00D		*	*
OUTPUT_3	0xC00E		*	*
OUTPUT_4	0xC00F		*	*
OUTPUT_5	0xC010		*	*
OUTPUT_6	0xC011		*	*
OUTPUT_7	0xC012		*	*
OUTPUT_8	0xC013		*	*

## 7. Risoluzione dei problemi

Questa guida alla risoluzione dei problemi contiene soluzioni a problemi che possono essere risolti da una persona comune. Il dispositivo non contiene parti riparabili dall'utente.

Le modifiche non autorizzate al dispositivo annulleranno la garanzia. Tali modifiche possono causare lesioni e danni materiali.

Affidare la manutenzione a persone istruite o specializzate. Contattare il rivenditore Highlite International nel caso in cui la soluzione non sia descritta nella tabella.

Problema	Probabile causa(e)	Soluzione
Il dispositivo non funziona affatto	Il dispositivo non è alimentato	<ul style="list-style-type: none"> <li>Assicurarsi che il dispositivo sia collegato all'alimentazione e che i cavi siano inseriti</li> </ul>
	Il fusibile interno è bruciato	<ul style="list-style-type: none"> <li>Scollegare il dispositivo e contattare il rivenditore Highlite International</li> </ul>
Il dispositivo risponde in modo discontinuo	Le impostazioni di fabbrica del dispositivo sono state modificate	<ul style="list-style-type: none"> <li>Reimpostare i parametri del dispositivo alle impostazioni predefinite di fabbrica (cfr. <a href="#">6.6.7.9. Reset di fabbrica</a> a pagina 32)</li> </ul>
Il dispositivo non risponde al controllo DMX	Il controller non è collegato	<ul style="list-style-type: none"> <li>Collegare il controller</li> </ul>
	Il segnale è invertito. L'uscita A 5 pin DMX OUT del controller non corrisponde all'ingresso DMX IN del dispositivo	<ul style="list-style-type: none"> <li>Installare un cavo a inversione di fase tra il controller e il dispositivo</li> </ul>
	Il controller è difettoso	<ul style="list-style-type: none"> <li>Provare a utilizzare un altro controller</li> </ul>
Il dispositivo risponde in modo irregolare al controllo DMX	I collegamenti sono difettosi	<ul style="list-style-type: none"> <li>Esaminare i collegamenti e i cavi. Correggere i collegamenti difettosi. Riparare o sostituire i cavi danneggiati</li> </ul>
	Il collegamento dati non è terminato con una spina di terminazione da 120 Ω	<ul style="list-style-type: none"> <li>Inserire una spina di terminazione nel connettore DMX OUT dell'ultimo dispositivo del collegamento</li> </ul>
	Indirizzamento errato	<ul style="list-style-type: none"> <li>Assicurarsi che le impostazioni dell'indirizzo siano corrette</li> </ul>
	Nel caso di una configurazione con più dispositivi, uno di essi è difettoso e disturba la trasmissione dei dati sul link	<ul style="list-style-type: none"> <li>Per individuare il dispositivo difettoso, bypassare un dispositivo alla volta fino a quando non viene ripristinato il normale funzionamento</li> </ul>
Nessuna emissione luminosa oppure i LED si accendono e si spengono in modo intermittente	I LED sono danneggiati	<ul style="list-style-type: none"> <li>Scollegare il dispositivo e contattare il rivenditore Highlite International</li> </ul>
	I parametri di potenza in ingresso del dispositivo non corrispondono alla tensione e alla frequenza CA locali	<ul style="list-style-type: none"> <li>Disconnettere il dispositivo. Assicurarsi che la corrente, la tensione e la frequenza locali corrispondano alla tensione, alla corrente e alla frequenza di ingresso specificate sull'etichetta informativa del dispositivo</li> </ul>

## 8. Manutenzione

### 8.1. Istruzioni di sicurezza per la manutenzione

**PERICOLO****Scossa elettrica causata dalla tensione pericolosa interna**

Scollegare l'alimentazione prima di effettuare interventi di manutenzione o pulizia.

### 8.2. Manutenzione preventiva

**Attenzione****Prima di ogni utilizzo, esaminare visivamente il dispositivo per individuare eventuali difetti.**

Assicurarsi che:

- Tutte le viti utilizzate per l'installazione del dispositivo o di parti del dispositivo sono ben fissate e non sono corrose.
- I dispositivi di sicurezza non sono danneggiati.
- Non ci sono deformazioni su alloggiamenti, fissaggi e punti di installazione.
- Le lenti non sono incrinati o danneggiate.
- I cavi di alimentazione non sono danneggiati e non mostrano usura del materiale.

### 8.3. Istruzioni di base per la pulizia

Per pulire il dispositivo, attenersi ai passaggi indicati di seguito:

- 01) Scollegare il dispositivo dall'alimentazione elettrica.
- 02) Lasciare raffreddare il dispositivo per almeno 5 minuti.
- 03) Pulire il dispositivo con un panno morbido e privo di pelucchi.

**Attenzione**

- Non immergere il dispositivo in liquidi.
- Non utilizzare alcol o solventi.

### 8.4. Manutenzione correttiva

Il dispositivo non contiene parti riparabili dall'utente. Non aprire il dispositivo e non modificarlo.

Affidare le riparazioni e l'assistenza a persone istruite o specializzate. Per maggiori informazioni, contattare il rivenditore Highlite International.

#### 8.4.1. Scarico dell'acqua di condensa

Blinder da palco FLEX Blaze ha grado di protezione IP65. Il dispositivo può resistere ai getti d'acqua. Se il dispositivo è esposto a condizioni di estrema umidità durante l'uso, la condensa potrebbe accumularsi all'interno del dispositivo. Questo può accadere anche durante il trasporto, se il dispositivo è esposto a variazioni di temperatura estreme.

Se l'acqua di condensa si accumula all'interno del dispositivo, attenersi alla procedura seguente per eliminarla:

- 01) Rimuovere con cautela la **valvola di protezione (01)** con una chiave (16 mm).
- 02) Lasciare che il dispositivo funzioni con tutti i LED a piena potenza per 60 minuti.
- 03) Lasciare raffreddare il dispositivo per 30 minuti.
- 04) Installare nuovamente lo **sfiato di protezione (01)**. Assicurarsi di non stringere eccessivamente.



Figura 12

## 9. Disinstallazione, trasporto e conservazione

---

### 9.1. Istruzioni per la disinstallazione

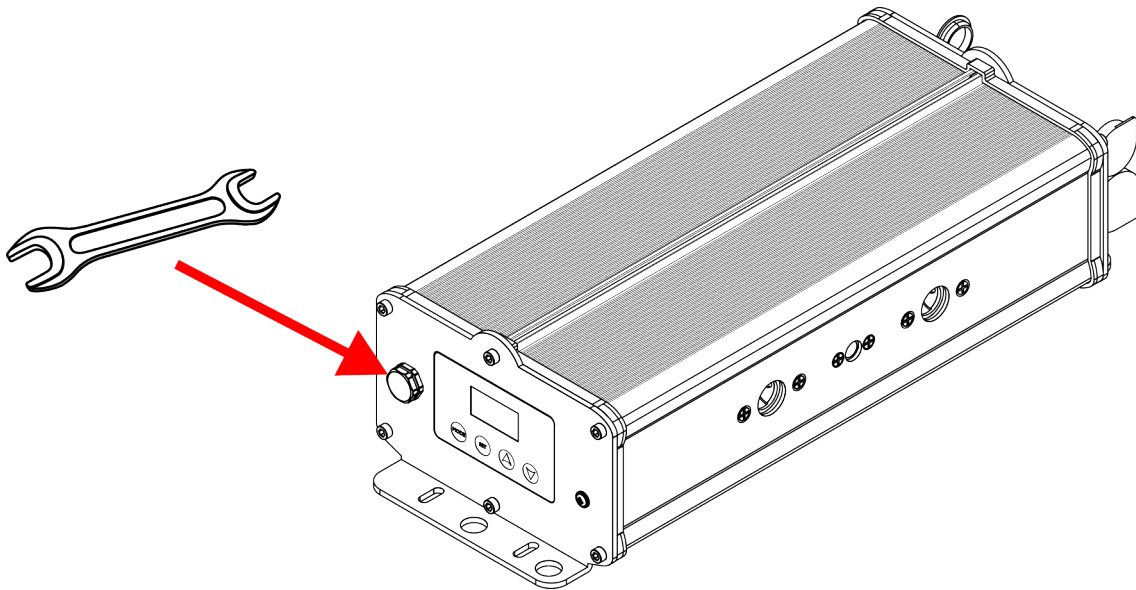
**AVVERTENZA**

Una disinstallazione non corretta può causare gravi lesioni e danni alla proprietà.

- Lasciare raffreddare il dispositivo prima di smontarlo.
- Scollegare l'alimentazione prima di disinstallarlo.
- Durante la disinstallazione e la rimozione del dispositivo, osservare sempre le norme nazionali e specifiche del sito.
- Indossare i dispositivi di protezione individuale in conformità alle normative nazionali e specifiche del sito.

### 9.2. Istruzioni per il trasporto

- Se possibile, utilizzare l'imballaggio originale per trasportare il dispositivo.
- Osservare sempre le istruzioni per la manipolazione stampate sulla scatola esterna, ad esempio: "Maneggiare con cura", "Alto", "Fragile".

### 9.3. Immagazzinamento

- Pulire il dispositivo prima di riportarlo (cfr. [8.3. Istruzioni di base per la pulizia](#) a pagina 40).
- Conservare il dispositivo nell'imballaggio originale, se possibile.

## 10. Smaltimento

---

**Smaltimento corretto di questo prodotto**

Rifiuti elettrici ed elettronici

Questo simbolo sul prodotto, sull'imballaggio o sui documenti indica che il prodotto non deve essere trattato come rifiuto domestico. Smaltire questo prodotto consegnandolo al rispettivo centro di raccolta per il riciclaggio dei rifiuti elettrici ed elettronici. Questo per evitare danni ambientali o lesioni personali dovute allo smaltimento incontrollato dei rifiuti. Per informazioni più dettagliate sul riciclaggio di questo prodotto, contattare le autorità locali o il rivenditore autorizzato.

## 11. Approvazione

---



Controllare la pagina del prodotto sul sito web di Highlite International ([www.highlite.com](http://www.highlite.com)) per ottenere una dichiarazione di conformità.

