

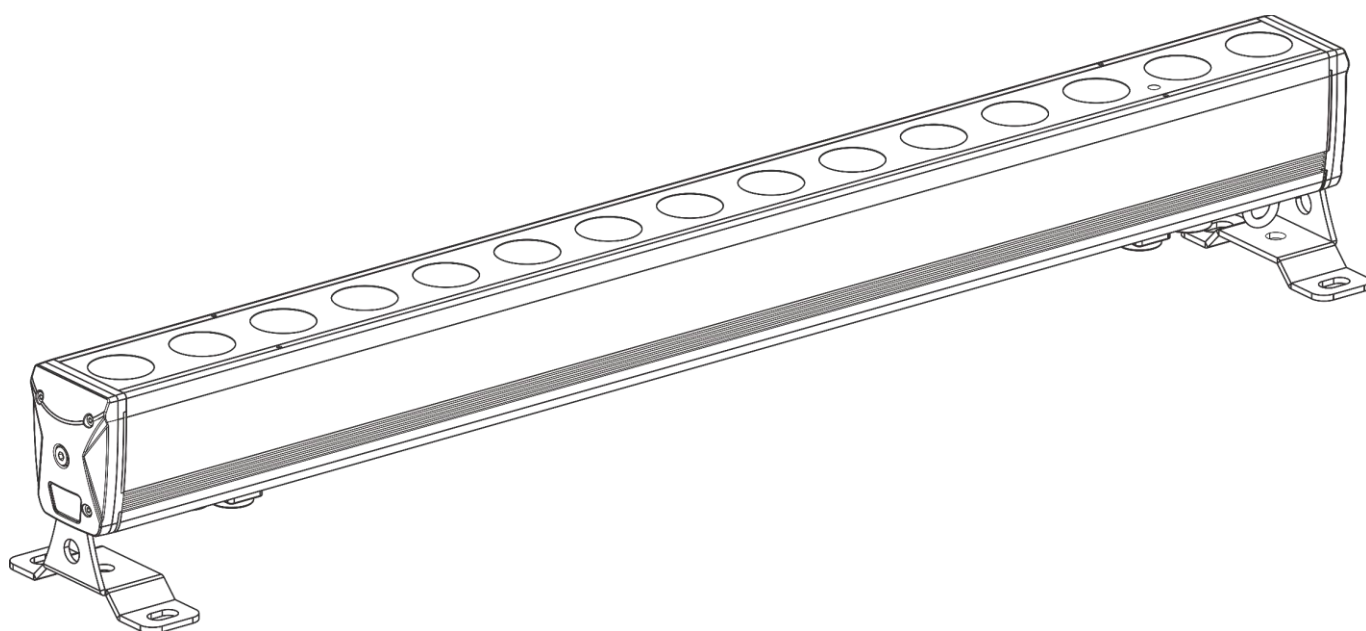

MANUALE UTENTE



ITALIANO

Cameleon Bar 15 Q6 Tour

V1

Codice prodotto: 42668

Prefazione

Grazie per aver acquistato questo prodotto Showtec.

Lo scopo di questo manuale d'uso è quello di fornire le istruzioni per un uso corretto e sicuro di questo prodotto.

Conservare il manuale d'uso per poter fare riferimento ad esso in futuro, poiché è parte integrante del prodotto. Il manuale d'uso deve essere conservato in un luogo facilmente accessibile.

Questo manuale d'uso contiene informazioni relative a:

- Istruzioni di sicurezza
- Installazione e funzionamento del dispositivo
- Uso previsto e non previsto del dispositivo
- Procedure di manutenzione
- Risoluzione dei problemi
- Trasporto, conservazione e smaltimento del dispositivo

L'inosservanza delle istruzioni contenute in questo manuale d'uso può causare gravi lesioni e danni alle cose.

©2023 Showtec. Tutti i diritti riservati.

Nessuna parte di questo documento può essere copiata, pubblicata o riprodotta in qualsiasi altro modo senza il preventivo consenso scritto di Highlite International.

Il design e le specifiche del prodotto sono soggetti a modifiche senza preavviso.

Per la versione più recente di questo documento o per altre versioni linguistiche, visitare il nostro sito web www.highlite.com o contattarci all'indirizzo service@highlite.com.

Highlite International e i suoi fornitori di servizi autorizzati non sono responsabili per eventuali lesioni, danni, perdite dirette o indirette, perdite conseguenti o economiche o qualsiasi altra perdita derivante dall'uso, dall'impossibilità di usare o dall'affidamento sulle informazioni contenute in questo documento.

Indice dei contenuti

1. Introduzione.....	4
1.1. Prima di utilizzare il prodotto	4
1.2. Uso previsto	4
1.3. Durata del prodotto	4
1.4. LED Durata di vita	4
1.5. Convenzioni di testo	4
1.6. Simboli e parole di segnalazione	5
1.7. Simboli sull'etichetta informativa	5
2. Sicurezza	6
2.1. Avvertenze e istruzioni di sicurezza.....	6
2.2. Requisiti per l'utente	8
3. Descrizione del dispositivo	9
3.1. Vista Frontale	9
3.2. Vista Posteriore.....	9
3.3. Specifiche del prodotto	10
3.4. Accessori opzionali	10
3.5. Dimensioni.....	11
4. Installazione.....	12
4.1. Istruzioni di sicurezza per l'installazione	12
4.2. Dispositivi di protezione individuale	12
4.3. Requisiti del sito di installazione.....	12
4.4. Montaggio	13
4.4.1. Regolazione dell'angolo	13
4.5. Collegamento all'alimentazione	15
4.6. Collegamento in Cascata di Più Dispositivi	15
5. Configurazione	16
5.1. Avvertenze e precauzioni	16
5.2. Configurazione autonomo	16
5.3. Collegamento DMX	16
5.3.1. Protocollo DMX-512	16
5.3.2. Cavi DMX	17
5.3.3. Impostazione Master/Slave	17
5.3.4. Collegamento DMX	18
5.3.5. Indirizzamento DMX	18
6. Funzionamento	19
6.1. Istruzioni di sicurezza per il funzionamento	19
6.2. Modalità di controllo.....	19
6.3. Pannello di controllo	21
6.4. Avvio	21
6.5. Panoramica del menu	22
6.6. Opzioni del menu principale.....	24
6.6.1. Impostazioni DMX.....	24
6.6.1.1. Indirizzo	25
6.6.1.2. Canali.....	25
6.6.2. Modalità manuale	25
6.6.3. Auto.....	26
6.6.4. Programma	26
6.6.4.1. Programma 01	27
6.6.4.2. Programmi 02-16.....	27
6.6.5. Modalità Master/Slave	27
6.6.6. Impostazioni	29

6.6.6.1.	Selezione delle curve	29
6.6.6.2.	Velocità del dimmer.....	30
6.6.6.3.	DMX non funzionante	30
6.6.6.4.	Sincronizzazione DMX	31
6.6.6.5.	Bloccare	32
6.6.6.6.	Fabbrica	32
6.6.7.	Informazioni.....	32
6.7.	Canali DMX.....	33
6.7.1.	6 Canali, 8 Canali, 12 Canali.....	33
6.8.	Informazioni RDM	36
6.8.1.	Dettagli RDM	36
6.8.2.	PID RDM supportati (Parametro dell'ID)	36
6.8.3.	Dettagli RDM Highlite	36
6.9.	Telecomando	37
6.9.1.	Auto.....	39
6.9.2.	Programmi integrati.....	39
6.9.2.1.	Preimpostazioni di colore	39
6.9.2.2.	Strobo	39
6.9.2.3.	Velocità del programma.....	40
6.9.3.	Manuale.....	40
7.	Risoluzione dei problemi	41
8.	Manutenzione.....	42
8.1.	Istruzioni di sicurezza per la manutenzione	42
8.2.	Manutenzione preventiva.....	42
8.2.1.	Istruzioni di base per la pulizia	42
8.2.2.	Scarico dell'acqua di condensa	43
8.3.	Manutenzione correttiva	43
9.	Disinstallazione, trasporto e conservazione	44
9.1.	Istruzioni per la disinstallazione	44
9.2.	Istruzioni per il trasporto	44
9.3.	Immagazzinamento	44
10.	Smaltimento.....	44
11.	Approvazione.....	44

1. Introduzione

1.1. Prima di utilizzare il prodotto



Importante

Leggere e seguire le istruzioni contenute in questo manuale d'uso prima di installare, utilizzare o sottoporre a manutenzione il prodotto.

Il produttore non si assume alcuna responsabilità per eventuali danni causati dalla mancata osservanza di questo manuale.

Dopo il disimballaggio, controllare il contenuto della scatola. Se alcune parti sono mancanti o danneggiate, contattare il proprio rivenditore Highlite International.

La vostra spedizione include:

- Showtec Cameleon Bar 15 Q6 Tour
- Cavo da Schuko a Power Pro True (1,5 m)
- Manuale utente

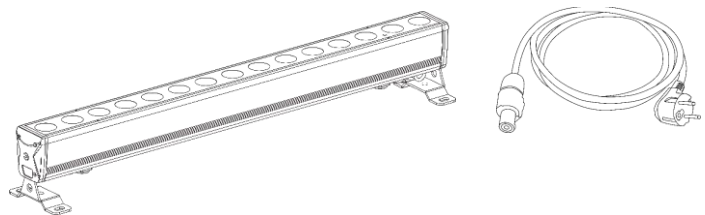

Fig. 01

1.2. Uso previsto

Questo dispositivo è destinato all'uso professionale come cambiacolori da esterno. Non è adatto per le abitazioni e per l'illuminazione generale.

Qualsiasi altro uso, non menzionato tra quelli previsti, è considerato un uso non previsto e non corretto.

1.3. Durata del prodotto

Questo dispositivo non è progettato per un funzionamento permanente. Scollegare il dispositivo dall'alimentazione elettrica quando non è in funzione. Questo ridurrà l'usura e migliorerà la durata del dispositivo.

1.4. LED Durata di vita

Il flusso luminoso dei LED si riduce gradualmente nel tempo (lumen depreciation). Le alte temperature di esercizio contribuiscono a questo processo. È possibile prolungare la durata dei LED garantendo una ventilazione adeguata e utilizzando i LED alla luminosità più bassa possibile.

1.5. Convenzioni di testo

In tutto il manuale d'uso si utilizzano le seguenti convenzioni testuali:

- Pulsanti: Tutti i pulsanti sono in grassetto, ad esempio "Premere i pulsanti **SU/GIÙ**"
- Riferimenti: I riferimenti ai capitoli e alle parti del dispositivo sono in grassetto, ad esempio: "Fare riferimento a **2. Sicurezza**", "ruotare la **maniglia di regolazione (05)**"
- 0-255: Definisce un intervallo di valori
- Note: **La nota** (in grassetto) è seguita da informazioni o suggerimenti utili

1.6. Simboli e parole di segnalazione

Le note e le avvertenze di sicurezza sono indicate in tutto il manuale d'uso da segnali di sicurezza.

Seguire sempre le istruzioni fornite in questo manuale d'uso.

**PERICOLO**

Indica una situazione di pericolo imminente che, se non evitata, causerà morte o gravi lesioni.

**AVVISO**

Indica una situazione potenzialmente pericolosa che, se non evitata, potrebbe causare morte o gravi lesioni.

**ATTENZIONE**

Indica una situazione potenzialmente pericolosa che, se non evitata, può provocare lesioni minori o moderate.

**Attenzione**

Indica informazioni importanti per il corretto funzionamento e utilizzo del prodotto.

**Importante**

Leggere e osservare le istruzioni contenute in questo documento.

**Pericolo elettrico****Pericolo di danni agli occhi**

Fornisce informazioni importanti sullo smaltimento di questo prodotto.



1.7. Simboli sull'etichetta informativa

Questo prodotto è dotato di un'etichetta informativa. L'etichetta informativa si trova sulla staffa di montaggio del dispositivo.

L'etichetta informativa contiene i seguenti simboli:



Questo dispositivo non deve essere smaltito come rifiuto domestico.



Questo dispositivo è classificato IP65.



Questo dispositivo rientra nella classe di protezione IEC I.



Leggere il manuale d'uso fornito con il dispositivo.

2. Sicurezza



Importante

Leggere e seguire le istruzioni contenute in questo manuale d'uso prima di installare, utilizzare o sottoporre a manutenzione il prodotto.

Il produttore non si assume alcuna responsabilità per eventuali danni causati dalla mancata osservanza di questo manuale.

2.1. Avvertenze e istruzioni di sicurezza



PERICOLO

Pericolo per i bambini

Solo per uso da parte di adulti. Il dispositivo deve essere installato fuori dalla portata dei bambini.

- Non lasciare parti diverse dell'imballaggio (sacchetti di plastica, polistirolo espanso, chiodi, ecc.) alla portata dei bambini. Il materiale da imballaggio è una potenziale fonte di pericolo per i bambini.



PERICOLO

Scossa elettrica causata da una tensione pericolosa all'interno

All'interno del dispositivo ci sono aree in cui può essere presente una pericolosa tensione di contatto.

- Non aprire il dispositivo e non rimuovere i coperchi.
- Non utilizzare il dispositivo se i coperchi o l'alloggiamento sono aperti. Prima del funzionamento, controllare che l'alloggiamento sia ben chiuso e che tutte le viti siano ben fissate.
- Scollegare il dispositivo dall'alimentazione elettrica prima di effettuare interventi di assistenza e manutenzione e quando il dispositivo non è in uso.



PERICOLO

Scossa elettrica causata da cortocircuito

Questo dispositivo rientra nella classe di protezione IEC I.

- Assicurarsi che il dispositivo sia collegato elettricamente a terra. Collegare il dispositivo solo a una presa di corrente con collegamento a terra.
- Non coprire il collegamento di terra.
- Non bypassare l'interruttore termostatico o i fusibili.
- Non lasciare che il cavo di alimentazione entri in contatto con altri cavi. Maneggiare con cautela il cavo di alimentazione e tutti i collegamenti con la rete elettrica.
- Non modificare, piegare, sforzare meccanicamente, fare pressione, tirare o riscaldare il cavo di alimentazione.
- Assicurarsi che il cavo di alimentazione non sia corrugato o danneggiato. Esaminare periodicamente il cavo di alimentazione per verificare la presenza di eventuali difetti.
- Non immergere il dispositivo in acqua o altri liquidi. Non installare il dispositivo in un luogo in cui potrebbero verificarsi degli allagamenti.
- Non utilizzare il dispositivo durante i temporali. Scollegare immediatamente il dispositivo dall'alimentazione elettrica.
- Tenere i connettori sigillati con i tappi di gomma quando non vengono utilizzati.

- Non collegare i cavi da sopra i connettori se il dispositivo è installato all'aperto. Creare un "anello di gocciolamento" nel cavo in modo che l'acqua piovana non possa entrare nel dispositivo.



AVVISO
Rischio di shock epilettico

Le luci stroboscopiche possono scatenare crisi epilettiche in caso di epilessia fotosensibile. Le persone sensibili dovrebbero evitare di guardare le luci stroboscopiche.



ATTENZIONE
Possibili danni agli occhi causati dall'elevata intensità luminosa

Radiazioni ottiche potenzialmente pericolose emesse da questo dispositivo.

- Non guardare la sorgente luminosa in funzione. Possibile danno per gli occhi.
- Non guardare la sorgente luminosa con strumenti ottici che potrebbero concentrare il flusso luminoso.
- Assicurarsi che nessuno guardi direttamente la sorgente luminosa quando il dispositivo si accende improvvisamente. Questo può accadere quando il dispositivo viene alimentato o quando riceve il segnale DMX, oppure quando vengono selezionate alcune voci di menu.
- Scollegare l'alimentazione prima di effettuare la manutenzione.
- Indossare occhiali protettivi se si guarda la sorgente luminosa durante l'assistenza o la manutenzione.



Attenzione
Alimentazione

- Prima di collegare il dispositivo all'alimentazione, assicurarsi che la corrente, la tensione e la frequenza corrispondano alla tensione, alla corrente e alla frequenza di ingresso specificate sull'etichetta informativa del dispositivo.
- Assicurarsi che la sezione trasversale delle prolunghe e dei cavi di alimentazione sia sufficiente per il consumo di energia richiesto dal dispositivo.



Attenzione
Sicurezza generale

- Non collegare il dispositivo a una centralina dimmer.
- Non accendere e spegnere il dispositivo a brevi intervalli. Questo riduce la durata del dispositivo.
- Non scuotere il dispositivo. Evitare la forza bruta durante l'installazione o l'utilizzo del dispositivo.
- Sostituire le lenti o i LED se sono visibilmente danneggiati a tal punto da comprometterne l'efficacia, ad esempio a causa di crepe o graffi profondi. Contattare il proprio rivenditore Highlite International per maggiori informazioni, poiché la manutenzione può essere eseguita solo da persone istruite o esperte.
- Se il dispositivo cade o viene colpito, scollegarlo immediatamente dall'alimentazione elettrica.
- Se il dispositivo è esposto a variazioni di temperatura estreme (ad esempio dopo il trasporto), non accenderlo immediatamente. Lasciare che il dispositivo raggiunga la temperatura ambiente prima di accenderlo, altrimenti potrebbe essere danneggiato dalla condensa che si forma.
- Se il dispositivo non funziona correttamente, interrompere immediatamente l'utilizzo.



Attenzione

Solo per uso professionale

Questo dispositivo deve essere utilizzato solo per gli scopi per cui è stato progettato.

Questo dispositivo è stato progettato per essere utilizzato come cambiacolori professionale da esterno. Un utilizzo non corretto può causare situazioni pericolose e provocare lesioni e danni materiali.

- Questo dispositivo non è adatto all'illuminazione domestica e all'illuminazione generale.
- Questo dispositivo non è progettato per un funzionamento permanente.
- Questo dispositivo non contiene parti riparabili dall'utente. Le modifiche non autorizzate al dispositivo renderanno nulla la garanzia. Tali modifiche possono causare lesioni e danni materiali.



Attenzione

Prima di ogni utilizzo, esaminare visivamente il dispositivo per individuare eventuali difetti.

Assicurarsi che:

- Tutte le viti utilizzate per l'installazione del dispositivo o di parti del dispositivo sono ben fissate e non sono corrose.
- I dispositivi di sicurezza non sono danneggiati.
- Non ci sono deformazioni su alloggiamenti, fissaggi e punti di installazione.
- Le lenti non sono incrinati o danneggiati.
- I cavi di alimentazione non siano danneggiati e non mostrino alcun affaticamento del materiale.



Attenzione

Non esporre il dispositivo a condizioni che superino quelle della sua classe IP.

Questo dispositivo è classificato IP65. La classe IP (protezione in ingresso) 65 significa che il dispositivo è a tenuta di polvere e protetto dagli effetti nocivi dei getti d'acqua.

2.2. Requisiti per l'utente

Questo prodotto può essere utilizzato da persone comuni. La manutenzione può essere effettuata da persone comuni. L'installazione e la manutenzione devono essere eseguite solo da persone istruite o specializzate. Contattare il proprio rivenditore Highlite International per maggiori informazioni.

Il personale specializzato è stato istruito e formato da una persona esperta, o viene supervisionato da una persona esperta, per compiti specifici e attività lavorative associate all'installazione, agli interventi di assistenza e alla manutenzione di questo prodotto, in modo da poter identificare i rischi e prendere precauzioni per evitarli.

Il personale qualificato ha una formazione o un'esperienza che gli consente di riconoscere i rischi e di evitare i pericoli associati all'installazione, agli interventi di assistenza e alla manutenzione di questo prodotto.

Le persone comuni sono tutte le persone che non sono considerate personale specializzato e qualificato. Per persone comuni si intendono non solo gli utenti del prodotto ma anche tutte le altre persone che possono avere accesso al dispositivo o che possono trovarsi nelle vicinanze del dispositivo.

3. Descrizione del dispositivo

Lo Showtec Cameleon Bar 15 Q6 Tour è un proiettore wall washer da esterno con grado di protezione IP65. È dotato di 15 LED RGBWA-UV 6-in-1 da 10 W.

3.1. Vista Frontale

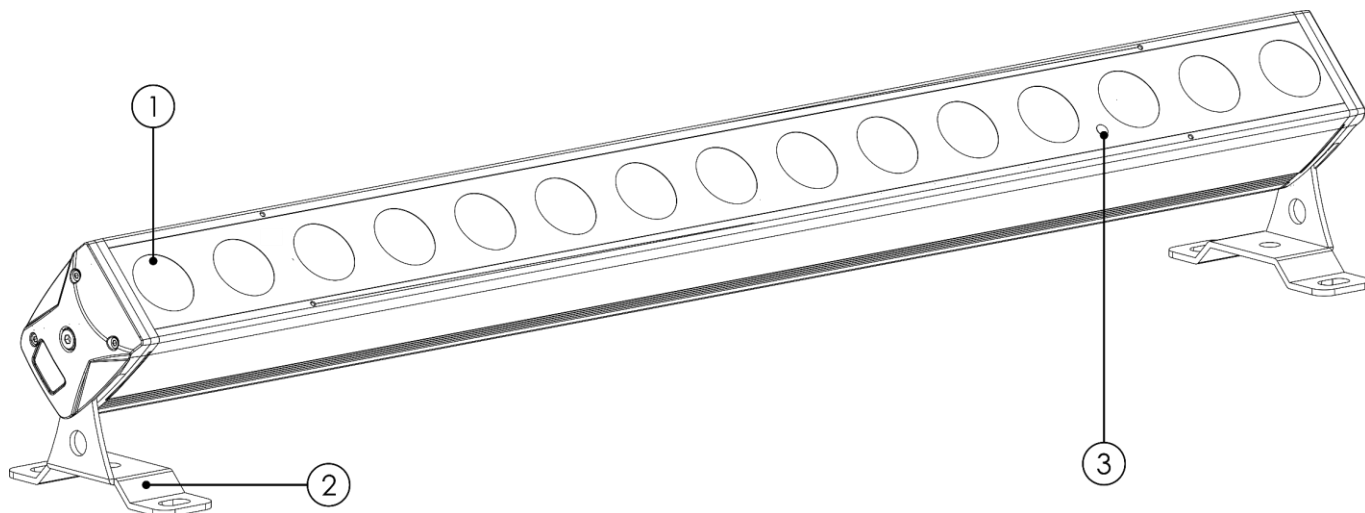

Fig. 02

- 01) 15 x LED 10 W 6-in-1 RGBWA-UV
- 02) Staffa di montaggio
- 03) Sensore a infrarossi

3.2. Vista Posteriore

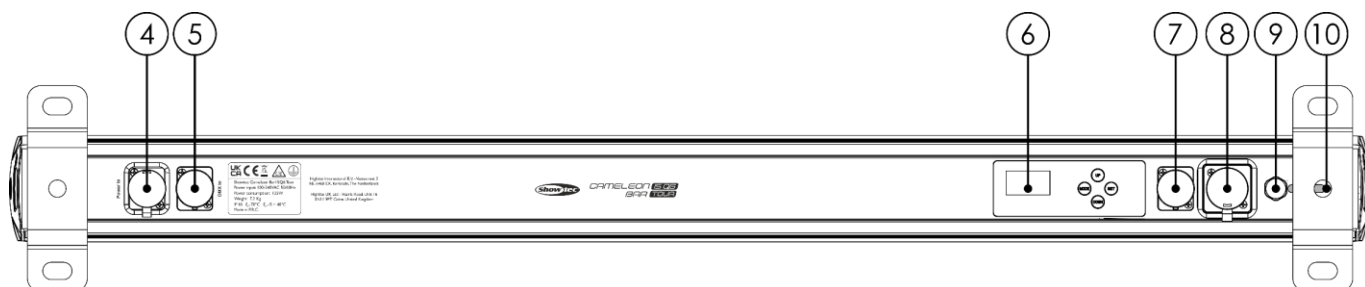

Fig. 02

- 04) 100-240 V Power Pro True connettore di alimentazione IN
- 05) IP65 Connettore XLR-HD a 5 pin IN
- 06) Display OLED + pulsanti di controllo
- 07) IP65 Connettore XLR-HD a 5 pin OUT
- 08) 100-240 V Power Pro True connettore di alimentazione OUT
- 09) Valvola di protezione
- 10) Occhiello di sicurezza

3.3. Specifiche del prodotto

Modello:	Cameleon Bar 15 Q6 Tour
----------	-------------------------

Elettrico:	
Tensione di ingresso:	100-240 V AC, 50/60 Hz
Consumo di energia:	134 W

Fisico:	
Dimensioni:	1025 x 80 x 155 mm (L x P x A)
Peso:	7,2 kg

Optica:	
Fonte di luce:	15 x LED 10 W RGBWA-UV
Emissione luminosa:	3850 lm
Dimmer:	0-100 %
Strobo:	0-20 Hz
Angolo del Fascio Orizzontale:	33°
Angolo del Fascio Verticale:	22°
Frequenza di aggiornamento:	4000 Hz

Funzionamento e controllo:	
Controllo:	Manuale, Auto, Programmi integrati, Master/Slave, DMX-512, RDM, Telecomando
Canali DMX:	6, 8, 12 canali
Pannello di controllo:	Display OLED e pulsanti a sfioramento

Conessioni:	
Conessioni di alimentazione:	Connettori Power Pro True IN/OUT con grado di protezione IP65
Conessioni dati:	Connettori DMX a 3 pin IN/OUT con grado di protezione IP65
Piedinatura dei segnali:	Pin 1 (terra), pin 2 (-), pin 3 (+)

Costruzione:	
Alloggiamento:	Alluminio pressofuso
Colore:	Nero
Grado di protezione IP:	IP65
Raffreddamento:	Convezione

Termico:	
Temperatura ambiente minima:	-5 °C
Temperatura ambiente massima t_a :	40 °C
Temperatura massima dell'involucro t_c :	70 °C

Distanza minima:	
Distanza minima dalle superfici infiammabili:	1 m
Distanza minima dall'oggetto illuminato:	0,5 m

3.4. Accessori opzionali

È possibile acquistare anche i seguenti accessori:

Codice prodotto: [44002](#) (Telecomando IR Universale Showtec UR-5)

3.5. Dimensioni

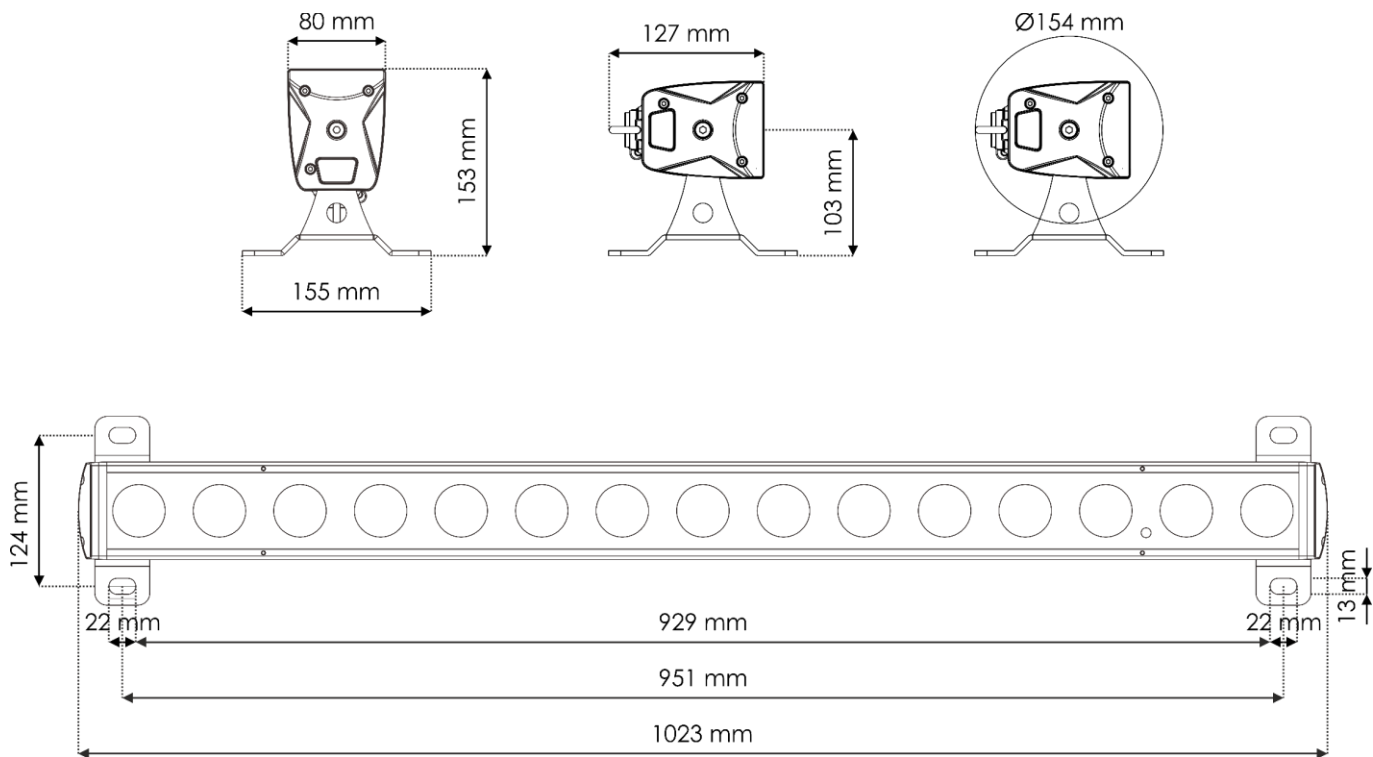

Fig. 04

4. Installazione

4.1. Istruzioni di sicurezza per l'installazione



AVVISO

Un'installazione errata può causare gravi lesioni e danni materiali.

Se si utilizzano sistemi trussing, l'installazione deve essere eseguita solo da persone istruite o specializzate.

Seguire tutte le norme di sicurezza europee, nazionali e locali relative a rigging e trussing.

4.2. Dispositivi di protezione individuale

Durante l'installazione e il rigging, indossare i dispositivi di protezione individuale in conformità alle normative nazionali e specifiche del sito.

4.3. Requisiti del sito di installazione

- Il dispositivo può essere utilizzato all'aperto.
- Il dispositivo può essere montato su un truss o su un'altra struttura di rigging.
- La distanza minima tra il punto di emissione luminosa e la superficie illuminata deve essere superiore a 0,5 m.
- La temperatura ambiente massima $t_a = 40^\circ\text{C}$ non deve mai essere superata.
- L'umidità relativa non deve superare il 50 % con una temperatura ambiente di 40°C .

4.4. Montaggio

Il dispositivo può essere posizionato su una superficie piana o montato su un traliccio o un'altra struttura di sollevamento. Assicurarsi che tutti i carichi rientrino nei limiti prestabiliti della struttura di supporto.



ATTENZIONE

Limitare l'accesso sotto l'area di lavoro durante il rigging e/o il derigging.

Per montare il dispositivo, seguire i passaggi indicati di seguito:

- 01) Utilizzare un morsetto per fissare il dispositivo alla struttura di supporto, come mostrato nella Fig. 05. Assicurarsi che il dispositivo non possa muoversi liberamente.
- 02) Assicurare il dispositivo con una sospensione secondaria, ad esempio un cavo di sicurezza. Assicurarsi che la sospensione secondaria sia in grado di sostenere 10 volte il peso del dispositivo. Se possibile, la sospensione secondaria deve essere collegata a una struttura di supporto indipendente dalla sospensione primaria. Far passare il cavo di sicurezza attraverso l'**occhiello di sicurezza (10)**, come mostrato nella Fig. 05.

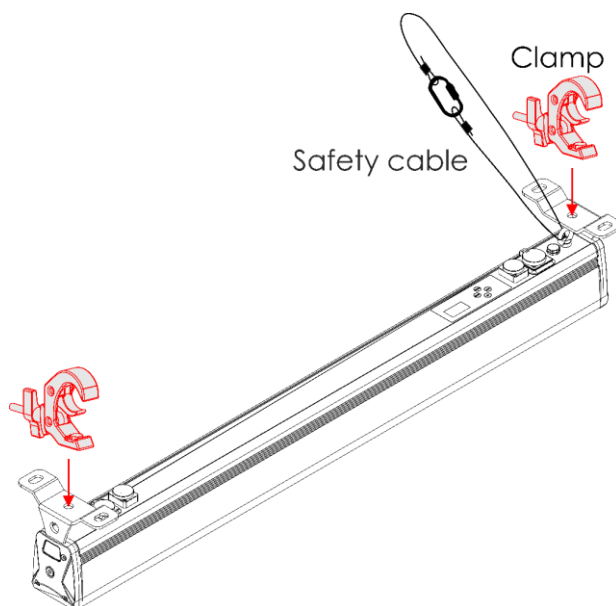
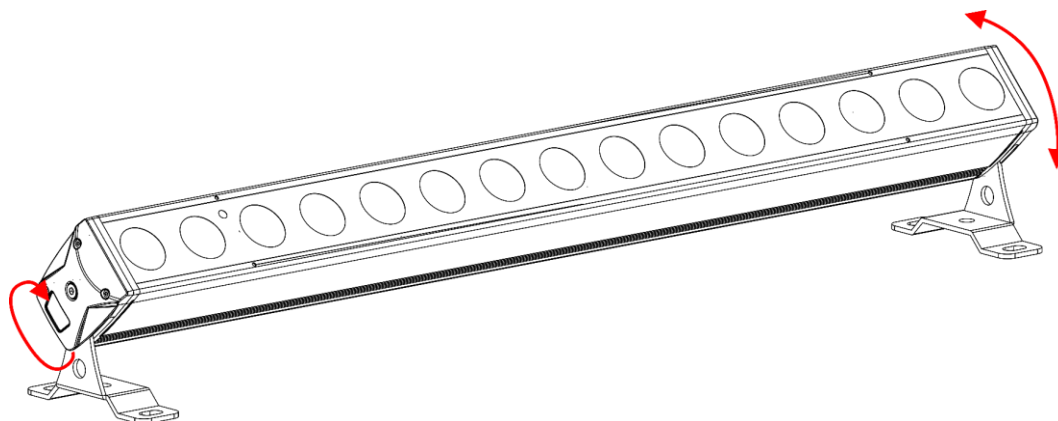

Fig. 05

4.4.1. Regolazione dell'angolo

È possibile regolare l'angolo del dispositivo.

Inclinare il dispositivo all'angolo desiderato (vedere Fig. 06). L'intervallo di inclinazione è $<90^\circ$.



4.5. Collegamento all'alimentazione



PERICOLO
Scossa elettrica causata da cortocircuito

Il dispositivo accetta l'alimentazione di rete AC a 100-240 V e 50/60 Hz. Non alimentare il dispositivo con altre tensioni o frequenze.

Questo dispositivo rientra nella classe di protezione IEC I. Assicurarsi che il dispositivo sia sempre collegato elettricamente a terra.

Prima di collegare il dispositivo alla presa di corrente:

- Assicurarsi che l'alimentazione corrisponda alla tensione di ingresso specificata sull'etichetta informativa del dispositivo.
- Assicurarsi che la presa sia collegata a terra.

Collegare il dispositivo alla presa di corrente con la spina di alimentazione. Non collegare il dispositivo a un circuito dimmer, perché potrebbe danneggiarlo.

Questo dispositivo è classificato IP65.

- Non esporre il dispositivo a condizioni che superino quelle della sua classe IP.
- Tenere i connettori sigillati con i tappi di gomma quando non vengono utilizzati.
- Non collegare i cavi da sopra i connettori se il dispositivo è installato all'aperto. Creare un "anello di gocciolamento" nel cavo in modo che l'acqua piovana non possa entrare nel dispositivo.
- Assicurarsi che il cavo non sia troppo pesante. Un cavo pesante può danneggiare i connettori. Se i connettori sono danneggiati, il loro grado di protezione (IP) può deteriorarsi.

4.6. Collegamento in Cascata di Più Dispositivi

Questo dispositivo supporta il collegamento in parallelo. L'alimentazione elettrica può essere trasmessa a un altro dispositivo tramite il connettore di alimentazione OUT. Nota: i connettori di ingresso e di uscita hanno un design diverso, un tipo non può essere collegato all'altro.

Il collegamento in parallelo di più dispositivi deve essere eseguito solo da persone istruite o specializzate.



AVVISO
Un collegamento errato dell'alimentazione può causare un sovraccarico del circuito elettrico e provocare gravi lesioni e danni alle cose.

Per evitare il sovraccarico del circuito elettrico, quando si collegano in parallelo più dispositivi:

- Utilizzare cavi con una capacità di corrente sufficiente. Il cavo di alimentazione fornito con il dispositivo non è adatto al collegamento in parallelo di più dispositivi.
- Assicurarsi che l'assorbimento totale di corrente del dispositivo e di tutti i dispositivi collegati non superi la capacità nominale dei cavi di alimentazione e dell'interruttore automatico.
- Non collegare più dispositivi su un power link rispetto al numero massimo consigliato.

Numero massimo consigliato di dispositivi:

- a 100-120 V: 11 dispositivi
- a 200-240 V: 22 dispositivi

5. Configurazione

5.1. Avvertenze e precauzioni



PERICOLO
Scossa elettrica causata da cortocircuito

Questo dispositivo è classificato IP65.

- Non esporre il dispositivo a condizioni che superino quelle della sua classe IP.
- Tenere i connettori sigillati con i tappi di gomma quando non vengono utilizzati.
- Non collegare i cavi da sopra i connettori se il dispositivo è installato all'aperto. Creare un "anello di gocciolamento" nel cavo in modo che l'acqua piovana non possa entrare nel dispositivo.
- Assicurarsi che il cavo non sia troppo pesante. Un cavo pesante può danneggiare i connettori. Se i connettori sono danneggiati, il loro grado di protezione (IP) può deteriorarsi.



Attenzione
Collegare tutti i cavi dati prima di alimentare il sistema.
Scollegare l'alimentazione prima di collegare o scollegare i cavi dati.

5.2. Configurazione autonomo

Quando il Cameleon Bar 15 Q6 Tour non è collegato a un controller o ad altri dispositivi, funziona come dispositivo autonomo.

Per ulteriori informazioni sulle modalità di controllo, consultare il paragrafo **6.2. Modalità di Controllo** a pagina 18.

5.3. Collegamento DMX

5.3.1. Protocollo DMX-512

È necessario un data link seriale DMX per eseguire spettacoli di luce di uno o più dispositivi utilizzando un controller DMX-512 o per eseguire spettacoli sincronizzati di due o più dispositivi impostati in modalità di controllo master/slave.

Il Cameleon Bar 15 Q6 Tour è dotato di connettori di IN e OUT del segnale DMX a 3 pin.

L'assegnazione dei pin è la seguente: pin 1 (terra), pin 2 (-), pin 3 (+).

I dispositivi di un data link seriale devono essere collegati in serie in un'unica linea. Il numero di dispositivi che si possono controllare su un data link è limitato dal numero combinato dei canali DMX dei dispositivi collegati e dai 512 canali disponibili in un universo DMX.

Per rispettare lo standard TIA-485, non si possono collegare più di 32 dispositivi su un unico data link. Per collegare più di 32 dispositivi su un unico data link, si deve utilizzare uno splitter/booster DMX otticamente isolato, altrimenti il segnale DMX potrebbe deteriorarsi.

Nota:

- Distanza massima consigliata per il data link DMX: 300 m
- Numero massimo consigliato di dispositivi su un data link DMX: 32 dispositivi

5.3.2. Cavi DMX

Per una connessione DMX affidabile, è necessario utilizzare cavi schermati a doppini intrecciati con connettori XLR a 3 pin. È possibile acquistare i cavi DMX direttamente dal proprio rivenditore Highlite International o realizzarli autonomamente.

L'utilizzo di cavi audio XLR per la trasmissione dei dati DMX potrebbe causare un degrado del segnale e un funzionamento inaffidabile della rete DMX.

Quando si realizzano i propri cavi DMX, assicurarsi di collegare correttamente i pin e i fili, come illustrato nella Fig. 07.

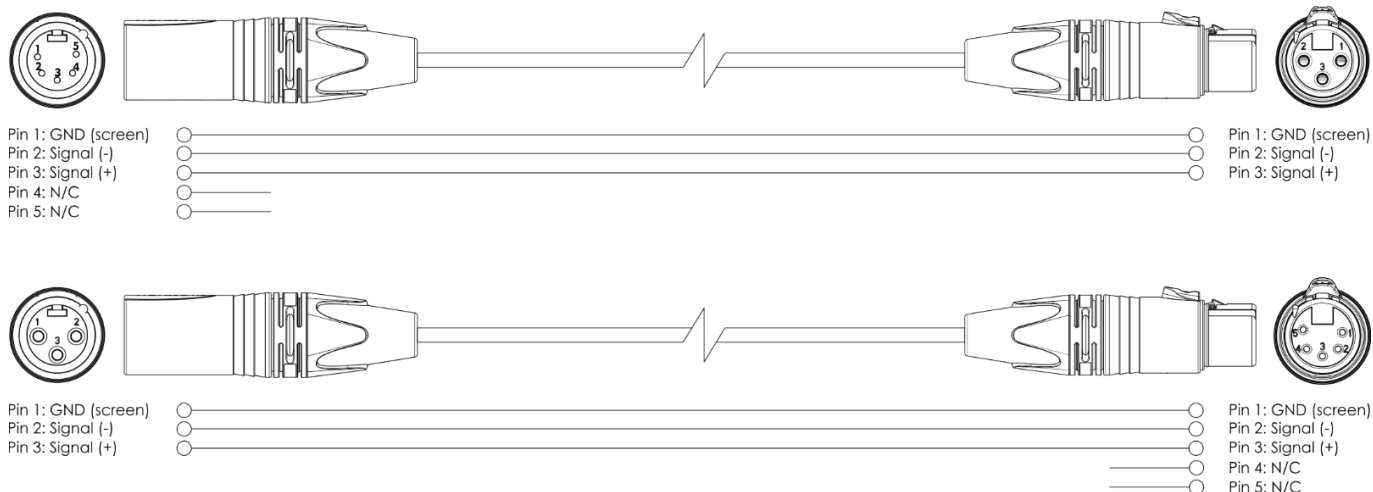

Fig. 07

5.3.3. Impostazione Master/Slave

Il Cameleon Bar 15 Q6 supporta la modalità di controllo master/slave. Per collegare più dispositivi in una configurazione master/slave, attenersi ai passaggi seguenti:

- 01) Collegare il connettore DMX OUT del primo dispositivo al connettore DMX IN del secondo.
- 02) Ripetere il passo 1 per collegare tutti i dispositivi come mostrato nella Fig. 08.
- 03) Collegare un terminatore DMX (resistenza da 120 Ω) al connettore DMX OUT dell'ultimo dispositivo della configurazione.
- 04) Impostare il primo dispositivo sul data link come dispositivo master. Vedere **6.6.5. Modalità Master/Slave** a pagina 25 per ulteriori informazioni.
- 05) Impostare i dispositivi rimanenti sulla modalità slave. Vedere **6.6.5. Modalità Master/Slave** a pagina 25 per ulteriori informazioni.

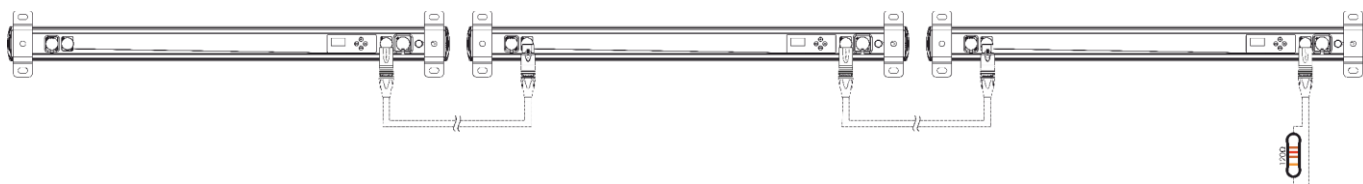

Fig. 08

5.3.4. Collegamento DMX

Per collegare più dispositivi su un unico data link DMX, attenersi ai passaggi indicati di seguito:

- 01) Usare un cavo DMX a 3 pin per collegare il connettore DMX OUT del controller luci al connettore DMX IN del primo dispositivo.
- 02) Collegare il connettore DMX OUT del primo dispositivo al connettore DMX IN del secondo dispositivo con un cavo DMX a 3 pin.
- 03) Ripetere il passo 2 per collegare tutti i dispositivi in una catena a margherita, come illustrato nella Fig. 09.
- 04) Collegare un terminatore DMX (resistenza da 120 Ω) al connettore DMX OUT dell'ultimo dispositivo del data link.

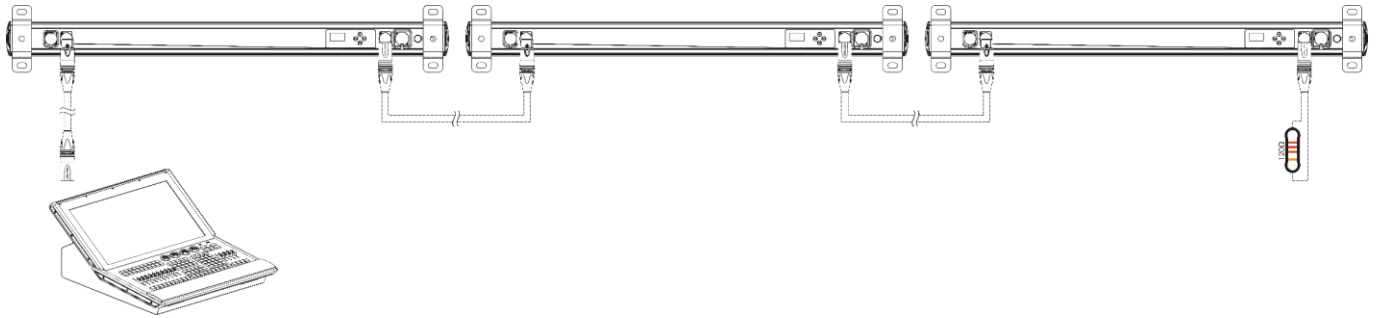

Fig. 09

5.3.5. Indirizzamento DMX

In una configurazione con più dispositivi, assicurarsi di impostare correttamente l'indirizzo iniziale DMX di ciascun dispositivo. Il Cameleon Bar 15 Q6 Tour ha 3 personalità: 6, 8 o 12 canali.

Per collegare più dispositivi su un unico data link e utilizzarli in modalità a 12 canali, ad esempio, attenersi ai passaggi indicati di seguito:

- 01) Impostare l'indirizzo iniziale del 1° dispositivo del collegamento dati su 1 (001).
- 02) Impostare l'indirizzo iniziale del 2° dispositivo del collegamento dati su 13 (013), in quanto $1 + 12 = 13$.
- 03) Impostare l'indirizzo iniziale del 3° dispositivo del collegamento dati su 25 (025), in quanto $13 + 12 = 25$.
- 04) Continuare ad assegnare gli indirizzi iniziali dei dispositivi rimanenti aggiungendo ogni volta 12 al numero precedente.

Per controllare correttamente il Cameleon Bar 15 Q6 Tour, accertarsi che non vi siano canali sovrapposti. Se due o più dispositivi sono indirizzati in modo simile, funzioneranno in modo simile.

6. Funzionamento

6.1. Istruzioni di sicurezza per il funzionamento



Attenzione

Questo dispositivo deve essere utilizzato solo per gli scopi per cui è stato progettato.

Questo dispositivo è destinato a un uso professionale come cambiacolori da esterno. Non è adatto per le abitazioni e per l'illuminazione generale.

Qualsiasi altro uso, non menzionato tra quelli previsti, è considerato un uso non previsto e non corretto.



Attenzione

Alimentazione

Prima di collegare il dispositivo all'alimentazione, assicurarsi che la corrente, la tensione e la frequenza corrispondano alla tensione, alla corrente e alla frequenza di ingresso specificate sull'etichetta informativa del dispositivo.

6.2. Modalità di controllo

Il Cameleon Bar 15 Q6 Tour può essere utilizzato con un controller DMX o senza controller DMX come dispositivo autonomo o in una configurazione master/slave.

Il Cameleon Bar 15 Q6 Tour supporta le seguenti modalità di controllo:

- Autonomo: Manuale, Automatico, Programmi integrati
- Master/Slave: Manuale, Automatico, Programmi integrati
- DMX-512, RDM 6, 8, 12 canali

Per ulteriori informazioni su come collegare i dispositivi, consultare la sezione **5. Impostazione** alle pagine 15-17.

Per far funzionare il dispositivo manualmente come dispositivo autonomo o in una configurazione master/slave:

- Regolare i colori nel menu Manuale. Vedere **6.6.2. Modalità Manuale** a pagina 23 per ulteriori informazioni.

Per eseguire i programmi integrati senza un controller DMX:

- 01) Selezionare uno dei 16 programmi integrati nel menu Programmi. Vedere **6.6.4. Programma** a pagina 24 per ulteriori informazioni. Regolare la velocità del programma e la frequenza stroboscopica.
- 02) Eseguire tutti i programmi integrati in una sequenza nel menu Auto. Vedere **6.6.3. Auto** a pagina 24 per ulteriori informazioni.

Per eseguire i preset colore senza un controller DMX:

Selezionare uno dei 33 preset colore nel menu Programma. Vedere **6.6.4.1. Programma 01** a pagina 25 per ulteriori informazioni.

Per far funzionare il dispositivo con un controller DMX:

- 01) Impostare l'indirizzo iniziale DMX del dispositivo nel menu Indirizzo. Vedere **5.3.5. Indirizzamento DMX** a pagina 17 e **6.6.1.1. Indirizzo** a pagina 23.

- 02) Selezionare la modalità del canale DMX. Vedere **6.6.1.2. Canali** a pagina 23 per ulteriori informazioni. Vedere **6.7. Canali DMX** alle pagine 29-30 per una panoramica completa di tutti i canali DMX.

6.3. Pannello di controllo

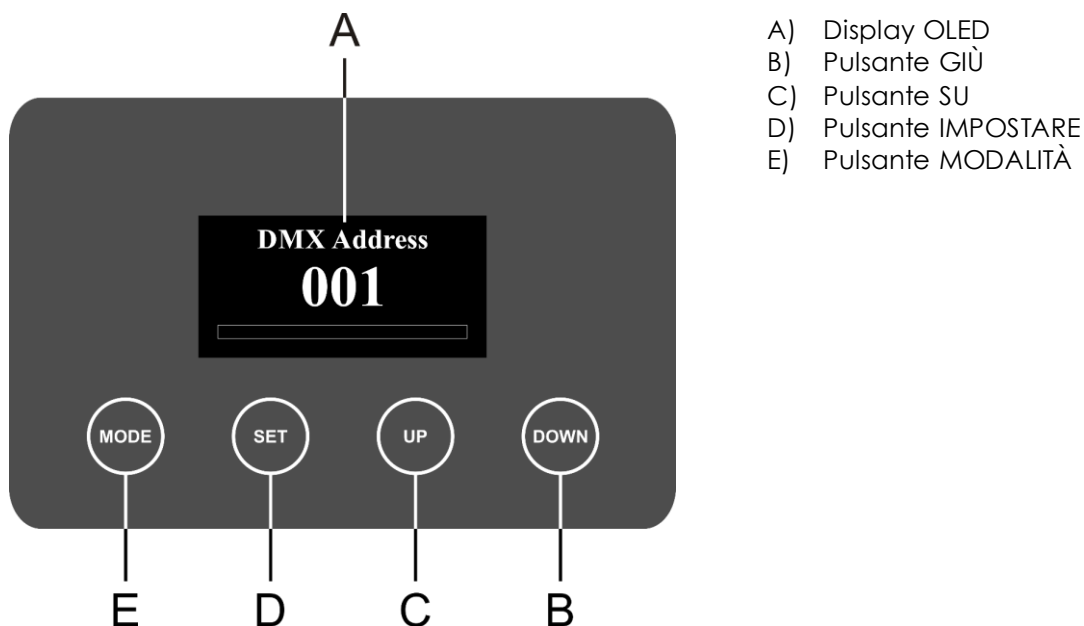

Fig. 10

- Utilizzare il pulsante **MODALITÀ** per uscire dal sottomenu corrente e tornare al menu principale.
- Utilizzare i pulsanti **SU/GIÙ** per navigare tra i menu o per aumentare/diminuire i valori numerici.
- Utilizzare il pulsante **IMPOSTARE** per aprire il menu desiderato, per confermare la scelta o per impostare il valore attualmente selezionato.

6.4. Avvio

All'avvio, il display visualizza brevemente la versione del software e la temperatura corrente.

Nota:

Se non viene toccato alcun pulsante dopo 30 secondi di inattività, il display visualizza la schermata iniziale: Toccare un pulsante qualsiasi per tornare al menu principale.

Per impostazione predefinita, il display è bloccato. Per accedere al menu principale, è necessario inserire la **password**. Tenere premuti i pulsanti **MODALITÀ** e **IMPOSTARE** per 3 secondi per sbloccare il display. Vedere **6.6.6.5. Blocco** a pagina 28 per ulteriori informazioni.

6.5. Panoramica del menu

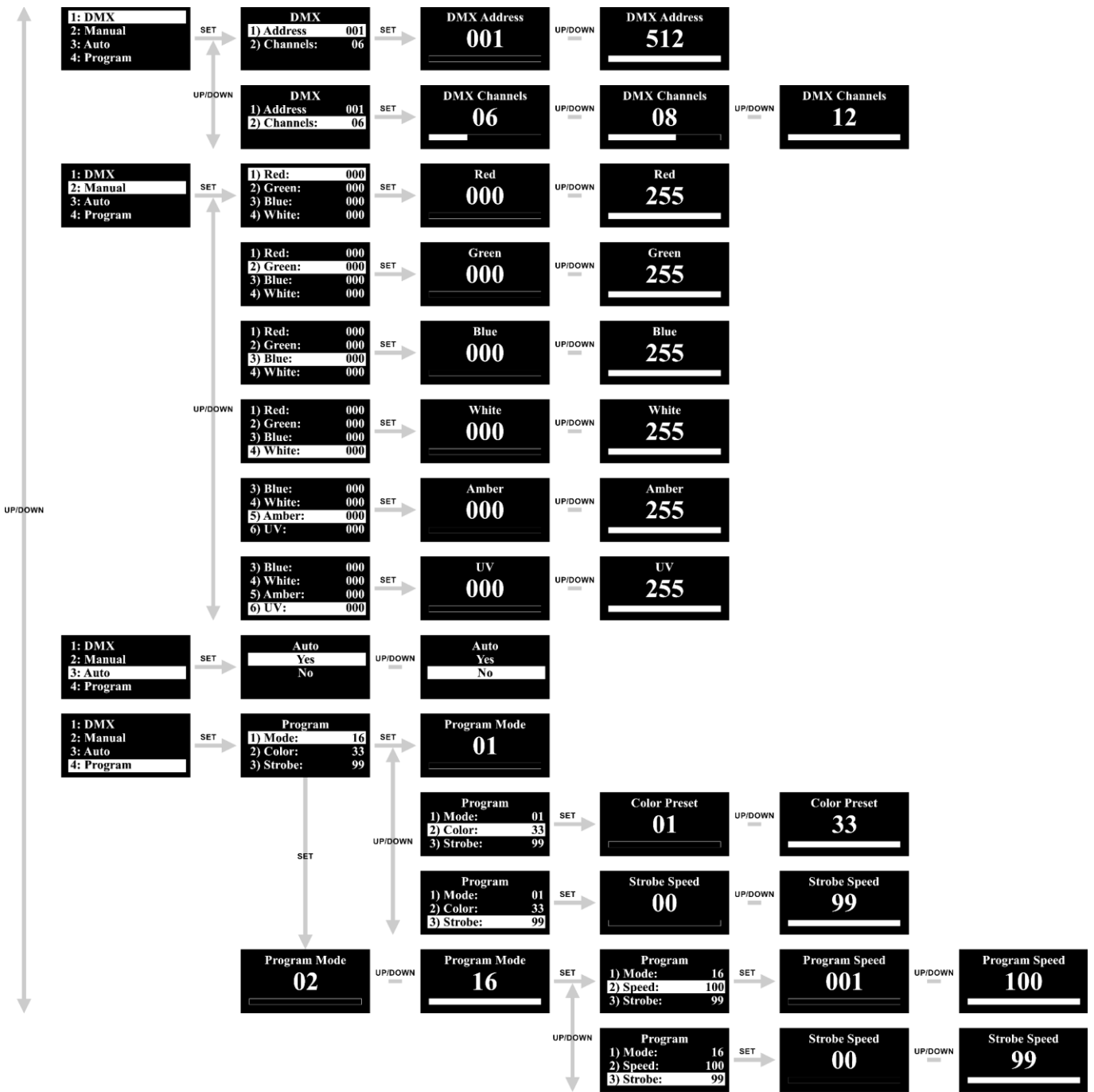

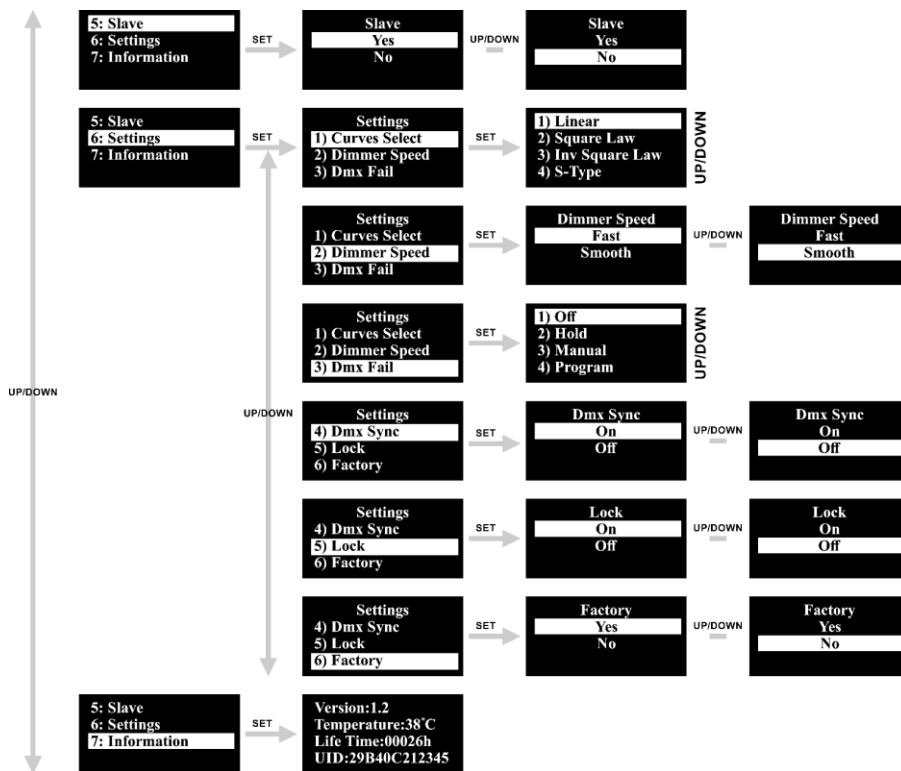

6.6. Opzioni del menu principale

All'avvio, il display visualizza la versione software corrente e la temperatura.

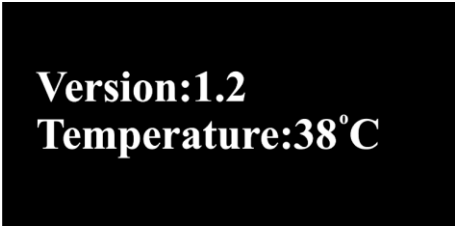

Version:1.2
Temperature:38°C

Il menu principale presenta le seguenti opzioni:

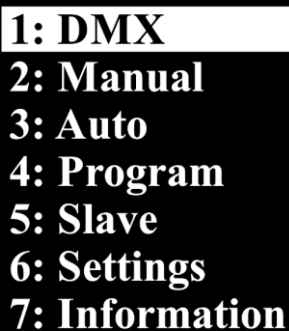

1: DMX
2: Manual
3: Auto
4: Program
5: Slave
6: Settings
7: Information

- Toccare i pulsanti **SU/GIÙ** per navigare nel menu principale.
- Toccare il pulsante **IMPOSTARE** per aprire i sottomenu.

Nota:

Per impostazione predefinita, il display è bloccato. Per accedere al menu principale, è necessario inserire la **password**. Tenere premuti i pulsanti **MODALITÀ** e **IMPOSTARE** per 3 secondi per sbloccare il display. Per ulteriori informazioni, vedere **6.6.6.5 Blocco** a pagina 28.

6.6.1. Impostazioni DMX

In questo menu è possibile impostare l'indirizzo DMX e scegliere la modalità di canale DMX desiderata.

- 01) Nel menu principale, toccare i pulsanti **SU/GIÙ** per scegliere DMX.
- 02) Toccare il pulsante **IMPOSTARE** per accedere al menu. Il display mostrerà:



DMX
1) Address 001
2) Channels: 06

- 03) Toccare i pulsanti **SU/GIÙ** per selezionare uno dei 2 sottomenu:
 - INDIRIZZO
 - CANALI
- 04) Toccare il pulsante **IMPOSTARE** per aprire il sottomenu desiderato.

6.6.1.1. Indirizzo

In questo menu è possibile impostare l'indirizzo iniziale DMX desiderato.



- 01) Toccare i pulsanti **SU/GIÙ** per impostare l'indirizzo DMX desiderato. L'intervallo di regolazione è 001 - 512.
- 02) Toccare il tasto **IMPOSTARE** per confermare la scelta.

6.6.1.2. Canali

In questo menu è possibile impostare la modalità del canale DMX desiderata.



- 01) Toccare i pulsanti **SU/GIÙ** per impostare la modalità del canale DMX desiderata. Scegliere una delle 3 opzioni:
 - 6 canali
 - 8 canali
 - 12 canali
- 02) Toccare il tasto **IMPOSTARE** per confermare la scelta.

6.6.2. Modalità manuale

In questo menu è possibile impostare manualmente i colori desiderati.

- 01) Nel menu principale, toccare i pulsanti **SU/GIÙ** per scegliere MANUALE.
- 02) Toccare il pulsante **IMPOSTARE** per accedere al menu. Il display mostrerà:

1) Red:	000
2) Green:	000
3) Blue:	000
4) White:	000
5) Amber:	000
6) UV:	000

- 03) Toccare i pulsanti **SU/GIÙ** per scegliere uno dei 6 colori: Rosso, verde, blu, bianco, ambra e UV.
- 04) Toccare il pulsante **IMPOSTARE** per accedere al menu.
- 05) Toccare i pulsanti **SU/GIÙ** per impostare la luminosità del LED. L'intervallo di regolazione per ogni colore è 0-255, dal più scuro al più chiaro.
- 06) Toccare il pulsante **IMPOSTARE** per salvare le impostazioni. È possibile combinare Rosso, Verde, Blu, Bianco, Ambra e UV per creare una gamma infinita di colori (0-255).

6.6.3. Auto

In questo menu è possibile impostare la modalità Auto.

- 01) Nel menu principale, toccare i pulsanti **SU/GIÙ** per scegliere AUTO.
- 02) Toccare il pulsante **IMPOSTARE** per accedere al menu. Il display mostrerà:

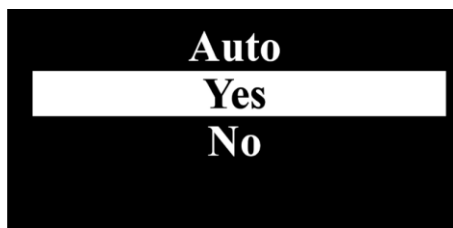

- 03) Toccare i pulsanti **SU/GIÙ** per scegliere SÌ (per avviare lo show automatico) o NO (per tornare alla schermata precedente).
- 04) Toccare il tasto **IMPOSTARE** per confermare la scelta.

6.6.4. Programma

In questo menu è possibile impostare i programmi integrati e i preset colore.

- 01) Nel menu principale, toccare i pulsanti **SU/GIÙ** per scegliere PROGRAMMA.
- 02) Toccare il pulsante **IMPOSTARE** per accedere al menu. Il display mostrerà:

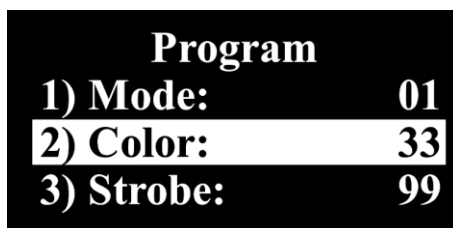

- 03) Toccare i pulsanti **SU/GIÙ** per scegliere MODALITÀ e toccare il pulsante **IMPOSTARE** per accedere al menu. Il display mostrerà:



- 04) Toccare i pulsanti **SU/GIÙ** per scegliere uno dei 16 programmi integrati. Toccare il tasto **IMPOSTARE** per confermare la scelta.

6.6.4.1. Programma 01

01) Se si sceglie il programma 01, il display visualizza:

Program	
1) Mode:	01
2) Color:	33
3) Strobe:	99

02) Toccare i pulsanti **SU/GIÙ** per scegliere una delle 2 opzioni:

- COLORE
- STROBO

03) Toccare il pulsante **IMPOSTARE** per accedere al menu desiderato.

04) Se si è scelto COLORE, toccare i pulsanti **SU/GIÙ** per scegliere una delle 33 macro di colore. Toccare il pulsante **IMPOSTARE** per salvare le impostazioni.

05) Se si sceglie STROBO, toccare i pulsanti **SU/GIÙ** per impostare la frequenza strobo. L'intervallo di regolazione è compreso tra 0-99, da SPENTO ad alta frequenza. Toccare il pulsante **IMPOSTARE** per salvare le impostazioni.

6.6.4.2. Programmi 02-16

01) Se si sceglie uno dei programmi 02-16, il display visualizzerà:

Program	
1) Mode:	16
2) Speed:	100
3) Strobe:	99

02) Toccare i pulsanti **SU/GIÙ** per scegliere una delle 2 opzioni:

- VELOCITÀ
- STROBO

03) Toccare il pulsante **IMPOSTARE** per accedere al menu desiderato.

04) Se si è scelto VELOCITÀ, toccare i pulsanti **SU/GIÙ** per impostare la velocità del programma integrato. L'intervallo di regolazione è 1-100, da lento a veloce. Toccare il pulsante **IMPOSTARE** per salvare le impostazioni.

05) Se si sceglie STROBO, toccare i pulsanti **SU/GIÙ** per impostare la frequenza strobo. L'intervallo di regolazione è 0-99, da SPENTO ad alta frequenza. Toccare il pulsante **IMPOSTARE** per salvare le impostazioni.

6.6.5. Modalità Master/Slave

In questo menu è possibile impostare il dispositivo come slave.

01) Nel menu principale, toccare i pulsanti **SU/GIÙ** per scegliere SLAVE.

02) Toccare il pulsante **IMPOSTARE** per accedere al menu. Il display mostrerà:

Slave	
Yes	
No	

03) Toccare i pulsanti **SU/GIÙ** per scegliere SI o NO.

04) Toccare il tasto **IMPOSTARE** per confermare la scelta.

05) Se si è scelto SI, il dispositivo sarà impostato come slave e reagirà come il dispositivo master.

6.6.6. Impostazioni

In questo menu è possibile regolare le impostazioni del dispositivo.

- 01) Nel menu principale, toccare i pulsanti **SU/GIÙ** per scegliere IMPOSTAZIONI.
- 02) Toccare il pulsante **IMPOSTARE** per accedere al menu. Il display mostrerà:

- 1) Curves Select**
- 2) Dimmer Speed**
- 3) Dmx Fail**
- 4) Dmx Sync**
- 5) Lock**
- 6) Factory**

- 03) Toccare i pulsanti **SU/GIÙ** per scegliere uno dei 6 sottomenu:
 - SELEZIONE CURVE
 - VELOCITÀ DIMMER
 - Errore DMX
 - SINCRONIZZAZIONE DMX
 - BLOCCO
 - FABBRICA
- 04) Toccare il pulsante **IMPOSTARE** per accedere al sottomenu desiderato.

6.6.6.1. Selezione delle curve

In questo menu è possibile impostare le curve di dimmerazione.

- 1) Linear**
- 2) Square Law**
- 3) Inv Square Law**
- 4) S-Type**

- 01) Toccare i pulsanti **SU/GIÙ** per scegliere una delle 4 curve di regolazione.
- 02) Toccare il tasto **IMPOSTARE** per confermare la scelta.

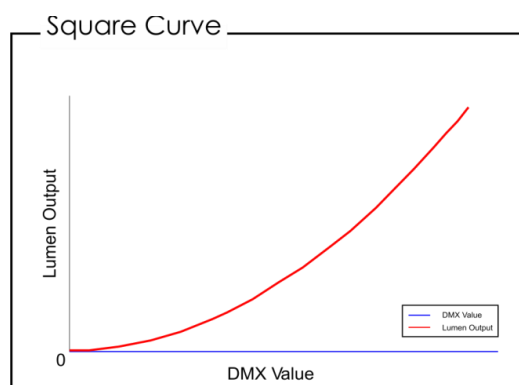
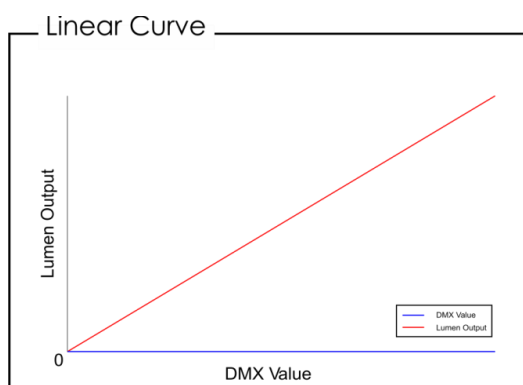

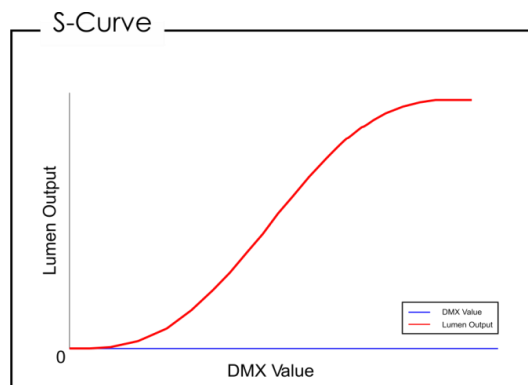
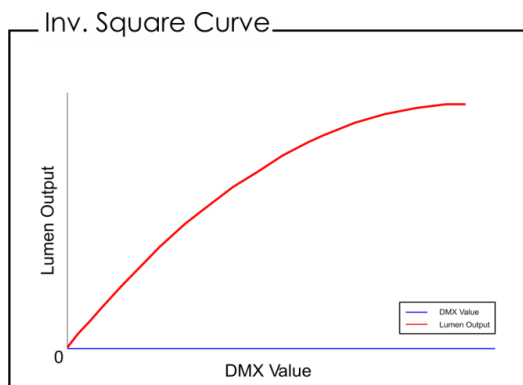

6.6.6.2. Velocità del dimmer

In questo menu è possibile impostare la velocità del dimmer.



- 01) Toccare i pulsanti **SU/GIÙ** per selezionare VELOCE o LISCIO.
- 02) Toccare il tasto **IMPOSTARE** per confermare la scelta.

6.6.6.3. DMX non funzionante

In questo menu è possibile impostare il comportamento del dispositivo in caso di errore DMX.

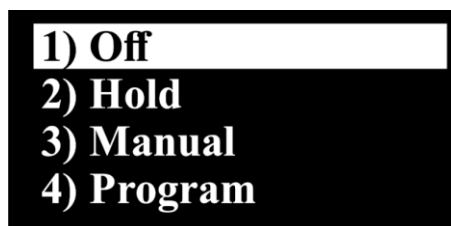

- 01) Toccare i pulsanti **SU/GIÙ** per selezionare una delle 4 opzioni:
 - SPENTO: il dispositivo oscura l'emissione luminosa
 - MANTERE: il dispositivo utilizzerà l'ultimo segnale DMX ricevuto correttamente, garantendo prestazioni ininterrotte
 - MANUALE: il dispositivo passa alla modalità manuale
 - PROGRAMMA: il dispositivo esegue i programmi integrati
- 02) Toccare il tasto **IMPOSTARE** per confermare la scelta.

6.6.6.4. Sincronizzazione DMX

In questo menu è possibile impostare il comportamento dei dispositivi quando si utilizzano più Cameleon.



- 01) Toccare i pulsanti **SU/GIÙ** per selezionare ACCESO (tutti i camaleonti eseguono contemporaneamente la stessa azione, senza ritardi) o SPENTO (rischio di ritardi casuali).
- 02) Toccare il tasto **IMPOSTARE** per confermare la scelta.

6.6.6.5. Bloccare

In questo menu è possibile impostare il blocco di sicurezza, limitando l'accesso al menu principale.



01) Toccare i pulsanti **SU/GIÙ** per selezionare una delle 2 opzioni:

- **ACCESO:** quando non viene premuto alcun pulsante entro 30 secondi, il menu principale del dispositivo viene bloccato.

Per sbloccarlo, tenere premuti i pulsanti MODALITÀ e IMPOSTARE per 3 secondi.

- **SPENTO:** il blocco di sicurezza è inattivo

02) Toccare il tasto **IMPOSTARE** per confermare la scelta.

6.6.6.6. Fabbrica

In questo menu è possibile ripristinare le impostazioni di fabbrica predefinite.



01) Toccare i pulsanti **SU/GIÙ** per selezionare SÌ o NO.

02) Toccare il tasto **IMPOSTARE** per confermare la scelta.

6.6.7. Informazioni

In questo menu è possibile visualizzare la versione software corrente del dispositivo, la temperatura, la durata totale e l'UID (codice RDM del dispositivo).

01) Nel menu principale, toccare i pulsanti **SU/GIÙ** per scegliere INFORMAZIONI.

02) Toccare il pulsante **IMPOSTARE** per accedere al menu. Il display mostrerà:



Il codice RDM del dispositivo è: 29B4:0C2xxxxx.

6.7. Canali DMX

6.7.1. 6 Canali, 8 Canali, 12 Canali

6 CH	8 CH	12 CH	Funzione	Valore	Impostazione
	1	1	Master Dimmer	000-255	Da bassa ad alta intensità (0-100 %)
	2	2	Strobo Lineare	000-010	Nessuna funzione
				011-255	Da bassa ad alta frequenza (0-15 Hz)
		3	Strobo a Impulso	000-010	Nessuna funzione
				011-255	Da bassa ad alta frequenza (0-15 Hz)
1	3		Rosso	000-255	Da bassa ad alta intensità (0-100 %)
2	4		Verde	000-255	Da bassa ad alta intensità (0-100 %)
3	5		Blu	000-255	Da bassa ad alta intensità (0-100 %)
4	6		Colore bianco	000-255	Da bassa ad alta intensità (0-100 %)
5	7		Ambra	000-255	Da bassa ad alta intensità (0-100 %)
6	8		UV	000-255	Da bassa ad alta intensità (0-100 %)
		4	Preimpostazioni di colore	000-007	Nessuna funzione
				008-013	Colore R 255; G 000; B 000; W 000 A 000 U 000 1
				014-020	Colore R 255; G 000; B 000; W 100 A 000 U 000 2
				021-027	Colore R 255; G 000; B 000; W 200 A 000 U 000 3
				028-034	Colore R 255; G 050; B 000; W 000 A 000 U 000 4
				035-041	Colore R 000; G 000; B 000; W 000 A 255 U 000 5
				042-048	Colore R 255; G 255; B 000; W 000 A 000 U 000 6
				049-055	Colore R 255; G 255; B 000; W 075 A 000 U 000 7
				056-062	Colore R 000; G 255; B 000; W 255 A 000 U 000 8
				063-069	Colore R 000; G 255; B 000; W 150 A 000 U 000 9
				070-076	Colore R 000; G 255; B 000; W 050 A 000 U 000 10
				077-083	Colore R 000; G 255; B 000; W 000 A 000 U 000 11
				084-090	Colore R 000; G 255; B 050; W 000 A 000 U 000 12
				091-097	Colore R 000; G 255; B 150; W 000 A 000 U 000 13
				098-104	Colore R 000; G 255; B 255; W 000 A 000 U 000 14
				105-111	Colore R 000; G 255; B 255; W 075 A 000 U 000 15
				112-118	Colore R 000; G 255; B 255; W 150 A 000 U 000 16
				119-125	Colore R 000; G 100; B 255; W 255 A 000 U 000 17
				126-132	Colore R 000; G 000; B 255; W 100 A 000 U 000 18
				133-139	Colore R 000; G 000; B 255; W 050 A 000 U 000 19
			140-146	Colore R 000; G 000; B 255; W 000 A 000 U 000 20	

6 CH	8 CH	12 CH	Funzione	Valore	Impostazione
				147-153	Colore R 075; G 000; B 255; W 000 A 000 U 000 21
				154-160	Colore R 160; G 000; B 255; W 000 A 000 U 000 22
				161-167	Colore R 255; G 000; B 255; W 000 A 000 U 000 23
				168-174	Colore R 255; G 000; B 175; W 000 A 000 U 000 24
				175-181	Colore R 255; G 000; B 100; W 000 A 000 U 000 25
				182-188	Colore R 255; G 000; B 100; W 050 A 000 U 000 26
				189-195	Colore R 255; G 000; B 025; W 050 A 000 U 000 27
				196-202	Colore R 255; G 000; B 025; W 025 A 000 U 000 28
				203-209	Colore R 255; G 000; B 025; W 000 A 000 U 000 29
				210-216	Colore R 000; G 000; B 000; W 255 A 000 U 000 30
				217-223	Colore R 075; G 075; B 000; W 255 A 000 U 000 31
				224-230	Colore R 000; G 000; B 100; W 200 A 000 U 255 32
				231-255	Colore R 255; G 255; B 255; W 255 A 255 U 255 33
		5	Programmi integrati	000-015	Nessuna funzione
				016-031	Interruttore colore 1
				032-047	Interruttore colore 2
				048-063	Interruttore colore 3
				064-079	Interruttore colore 4
				080-095	Interruttore colore 5
				096-111	Interruttore colore 6
				112-127	Interruttore colore 7
				128-143	Interruttore colore 8
				144-159	Dissolvenza colore 1
				160-175	Dissolvenza colore 2
				176-191	Dissolvenza colore 3
				192-207	Dissolvenza colore 4
				208-223	Dissolvenza colore 5
		224-239	Dissolvenza colore 6		
		240-255	Dissolvenza colore 7		
		6	Velocità del programma	000-255	Regolazione della velocità, da lenta a veloce
		7	Rosso	000-255	Da bassa ad alta intensità (0-100 %)
		8	Verde	000-255	Da bassa ad alta intensità (0-100 %)
		9	Blu	000-255	Da bassa ad alta intensità (0-100 %)
		10	Colore bianco	000-255	Da bassa ad alta intensità (0-100 %)
		11	Ambra	000-255	Da bassa ad alta intensità (0-100 %)
		12	UV	000-255	Da bassa ad alta intensità (0-100 %)

Nota:

- Assicurarsi che il canale Master Dimmer sia aperto, per vedere l'emissione luminosa.
- Assicurarsi che i Preset colore o i Programmi integrati o i canali Rosso, Verde, Blu, Bianco, Ambra e UV siano aperti, se si vogliono usare i canali Lineare o Impulso stroboscopico.

- Assicurarsi che i canali Preset colore e Programmi integrati siano chiusi, se si vogliono utilizzare i canali Rosso, Verde, Blu, Bianco, Ambra o UV.
- Assicurarsi che il canale Programmi integrati sia chiuso, se si vuole utilizzare il canale Preset colore.
- Assicurarsi che il canale Programmi integrati sia aperto, se si vuole utilizzare il canale Velocità programmi.
- Assicurarsi che il canale Impulso stroboscopico sia chiuso, se si vuole usare il canale Strobo lineare.

6.8. Informazioni RDM

Questo dispositivo supporta RDM. Fare riferimento a **6.8.2. PID (Parameter ID) RDM Supportati** per ulteriori informazioni.

6.8.1. Dettagli RDM

- Risponditore: 29B4:0C2xxxxx
- ID del produttore: Showtec (Highlite International B.V.)
- Etichetta del produttore: Showtec
- Descrizione del modello: Cameleon Bar 15Q6 Tour
- ID Modello: 194
- Etichetta del dispositivo: Cameleon Bar 15Q6 Tour

6.8.2. PID RDM supportati (Parametro dell'ID)

ID parametro	Valore	Richiesto	OTTIENI
DISC_UNIQUE_BRANCH	0x0001	*	
DISC_MUTE	0x0002	*	
DISC_UN_MUTE	0x0003	*	
SUPPORTED_PARAMETERS	0x0050	*	*
DEVICE_INFO	0x0060	*	*
DEVICE_MODEL_DESCRIPTION	0x0080		*
MANUFACTURER_LABEL	0x0081		*
DEVICE_LABEL	0x0082		*
FACTORY_DEFAULTS	0x0090		*
SOFTWARE_VERSION_LABEL	0x00C0	*	*
DMX_PERSONALITY	0x00E0		*
DMX_PERSONALITY_DESCRIPTION	0x00E1		*
DMX_START_ADDRESS	0x00F0	*	*
SENSOR_DEFINITION	0x0200		*
SENSOR_VALUE	0x0201		*
IDENTIFY_DEVICE	0x1000	*	*
RESET_DEVICE	0x1001		

6.8.3. Dettagli RDM Highlite

Tutti gli ID dei risponditori RDM Highlite sono divisi in tre parti, a partire da un ID del produttore di 4 cifre, seguito da un ID del modello di 3 cifre e da un ID unico di 5 cifre per ogni articolo.

Di conseguenza, gli ID dei risponditori RDM inizieranno sempre con le stesse 7 cifre (esclusive per ogni tipo di dispositivo). Le ultime 5 cifre saranno diverse per ogni dispositivo.

6.9. Telecomando

Il dispositivo può essere controllato con un telecomando IR (44002).



PERICOLO
Non ingerire la batteria, rischio di ustioni chimiche

Il telecomando contiene una batteria a bottone. Se la batteria a bottone viene ingerita, può causare gravi ustioni interne in sole 2 ore e può portare alla morte.

La batteria è già installata nel telecomando. È protetta contro le scariche da una pellicola di plastica trasparente. Rimuovere la pellicola di plastica prima di utilizzare il telecomando per la prima volta.

Quando si sostituisce la batteria, assicurarsi che la polarità sia corretta. Una polarità errata può danneggiare il telecomando.

Con il telecomando è possibile controllare più dispositivi contemporaneamente. Assicurarsi di puntare il telecomando verso il **sensore a infrarossi (03)** del dispositivo o del gruppo di dispositivi che si desidera controllare, come mostrato nella Fig. 11. Se si punta il telecomando verso il **sensore a infrarossi (03)** del dispositivo al di fuori della portata del sensore, il dispositivo non risponderà al telecomando (Fig. 12).

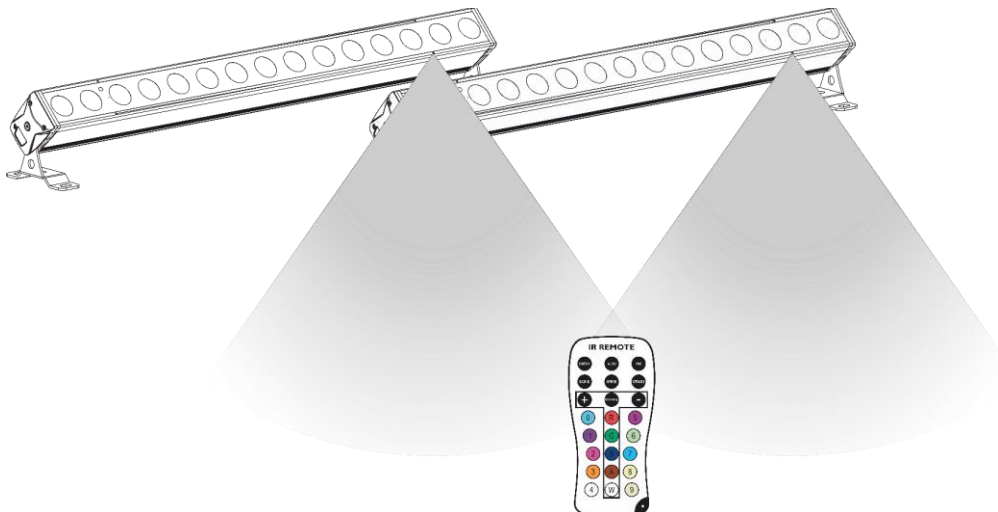

Fig. 11

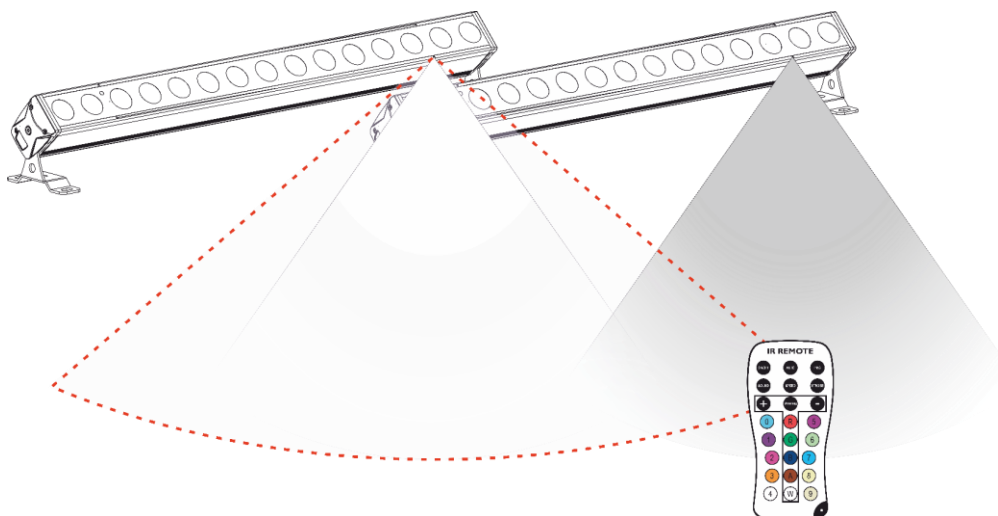

Fig. 12

Per azionare il dispositivo con il telecomando IR, puntare il telecomando verso il **sensore a infrarossi (03)**.

Nota:

Il telecomando funziona solo se il dispositivo è già in funzione in modalità Auto, Programmi integrati o Manuale.

Il telecomando ha le seguenti funzioni:

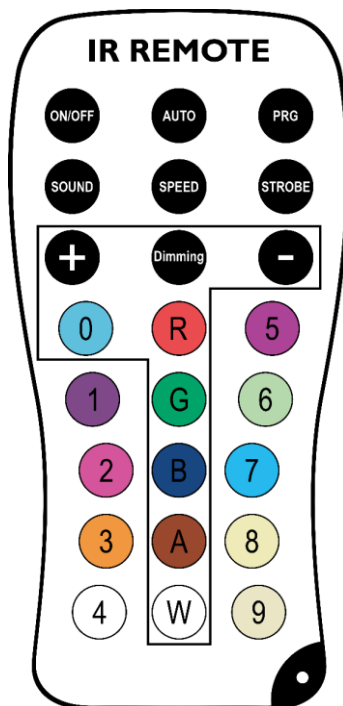

Fig. 13

Nota:

Quando si spegne il dispositivo, alla successiva accensione continuerà a funzionare nella modalità di funzionamento precedentemente selezionata.



Pulsante	Funzione	Descrizione
ON/OFF	On/Off	Accende/spegne i LED
AUTO	Auto	Attiva la modalità Auto
PRG	Programma	Attiva la modalità Programmi integrati
SOUND	Nessuna funzione	
SPEED	Velocità	Attiva la regolazione della velocità del programma
STROBE	Strobo	Attiva la regolazione della frequenza stroboscopica
Dimming	Dimmerazione	Attiva la modalità manuale
+	Più	Aumenta il valore
-	Meno	Diminuisce il valore

Pulsante	Funzione	Descrizione
(R)	Rosso	Attiva i LED rossi
(G)	Verde	Attiva i LED verdi
(B)	Blu	Attiva i LED blu
(A)	Ambra	Attiva i LED color ambra
(W)	Colore bianco	Attiva i LED bianchi
(0)	UV	Attiva i LED UV
(1)	Colore 22 (viola)	Attiva il colore 22 (R 160; G 000; B 255; W 000)
(2)	Colore 23 (viola/rosa)	Attiva il colore 23 (R 255; G 000; B 255; W 000)
(3)	Colore 4 (arancione)	Attiva il colore 4 (R 255; G 050; B 000; W 000)
(4)	Colore 33 (bianco freddo)	Attiva il colore 33 (R 255; G 255; B 255; W 255)
(5)	Colore 25 (rosa)	Attiva il colore 25 (R 255; G 000; B 100; W 000)
(6)	Colore 8 (verde chiaro)	Attiva il colore 8 (R 000; G 255; B 000; W 255)
(7)	Colore 18 (azzurro)	Attiva il colore 18 (R 000; G 000; B 255; W 100)
(8)	Colore 6 (giallo chiaro)	Attiva il colore 6 (R 255; G 255; B 000; W 000)
(9)	Colore 31 (bianco caldo)	Attiva il colore 31 (R 075; G 075; B 000; W 255)





6.9.1. Auto

Premere il pulsante  per attivare la modalità Automatica. Il dispositivo esegue i programmi integrati in una sequenza.



6.9.2. Programmi integrati

- 01) Premere il pulsante  per attivare la modalità Programmi Integrati.
 02) Premere i pulsanti  e  per selezionare uno dei 16 programmi integrati.



6.9.2.1. Preimpostazioni di colore

- 01) Premere i pulsanti  -  per selezionare le preimpostazioni di colore.
 02) Premere i pulsanti  e  per selezionare una delle 33 preimpostazioni di colore.

6.9.2.2. Strobo

- 01) Premere il pulsante  per impostare la frequenza strobo.
 02) Premere i pulsanti  e  per aumentare/diminuire la frequenza strobo. L'intervallo di regolazione è 0-99, da SPENTO ad alta frequenza strobo.









6.9.2.3. Velocità del programma

- 01) Premere il pulsante  per impostare la velocità del programma.
- 02) Premere i pulsanti  e  per aumentare/diminuire la velocità del programma. L'intervallo di regolazione è 1-100, da lento a veloce.

Nota:

Se si seleziona il programma 1 e si inizia a regolare la velocità del programma, il dispositivo passerà automaticamente al programma 2. Questo perché la funzione di velocità del programma è disponibile solo per i programmi 2-16. Il dispositivo cerca e attiva il primo programma successivo che dispone della funzione di velocità del programma.

6.9.3. Manuale

- 01) Premere il pulsante  per attivare la modalità Manuale.
- 02) Premere i pulsanti , , , , ,  per scegliere uno dei colori RGBWA-UV.
- 03) Premere i pulsanti  e  per impostare la luminosità del LED del colore selezionato. L'intervallo di regolazione è 0-255. È possibile combinare Rosso, Verde, Blu, Bianco, Ambra e UV per creare una gamma infinita di colori.

7. Risoluzione dei problemi

Questa guida alla risoluzione dei problemi contiene soluzioni a problemi che possono essere risolti da una persona comune. Il dispositivo non contiene parti riparabili dall'utente.

Le modifiche non autorizzate al dispositivo renderanno nulla la garanzia. Tali modifiche possono causare lesioni e danni materiali.

Affidare la manutenzione a personale specializzato o qualificato. Contattare il proprio rivenditore Highlite International nel caso in cui la soluzione non sia descritta nella tabella.

Problema	Probabile causa(e)	Soluzione
Il dispositivo non funziona affatto	Il dispositivo non è alimentato	<ul style="list-style-type: none"> Controllare che l'alimentazione sia accesa e che i cavi siano collegati
	Il fusibile interno è bruciato	<ul style="list-style-type: none"> Scollegare il dispositivo e contattare il rivenditore Highlite International
Il dispositivo risponde in modo discontinuo	Le impostazioni di fabbrica del dispositivo sono state modificate	<ul style="list-style-type: none"> Ripristinare i parametri del dispositivo alle impostazioni di fabbrica predefinite. Vedere 6.6.6.6. Fabbrica a pagina 28
Il dispositivo non risponde al controllo DMX	Il controller non è collegato	<ul style="list-style-type: none"> Collegare il controller
	Il segnale è invertito. L'USCITA DMX a 3 pin del controller non corrisponde all'INGRESSO DMX del dispositivo	<ul style="list-style-type: none"> Installare un cavo a inversione di fase tra il controller e il dispositivo
Il dispositivo risponde in modo irregolare al controllo DMX	Il controller è difettoso	<ul style="list-style-type: none"> Provare a utilizzare un altro controller
	Cattiva connessione al data link	<ul style="list-style-type: none"> Esaminare i collegamenti e i cavi. Correggere i collegamenti difettosi. Riparare o sostituire i cavi danneggiati
	Il data link non termina con una spina di terminazione da 120 Ω	<ul style="list-style-type: none"> Inserire una spina di terminazione nel connettore DMX OUT dell'ultimo dispositivo del collegamento
	Indirizzamento errato	<ul style="list-style-type: none"> Controllare le impostazioni dell'indirizzo e correggerle, se necessario
Il dispositivo non risponde al telecomando	Nel caso di una configurazione con più dispositivi, uno di essi è difettoso e disturba la trasmissione dei dati sul link	<ul style="list-style-type: none"> Per individuare il dispositivo difettoso, bypassare un dispositivo alla volta fino a quando non viene ripristinato il normale funzionamento
	Il telecomando non rientra nel raggio d'azione del sensore della porta a infrarossi	<ul style="list-style-type: none"> Avvicinarsi al dispositivo o cambiare l'angolazione con cui si punta il telecomando verso il dispositivo. Vedere 6.9. Telecomando a pagina 32
Nessuna emissione luminosa oppure i LED si accendono e si spengono in modo intermittente	La batteria del telecomando è esaurita	<ul style="list-style-type: none"> Sostituire la batteria del telecomando
	I LED sono danneggiati	<ul style="list-style-type: none"> Scollegare il dispositivo e contattare il rivenditore Highlite International
	Le impostazioni dell'alimentatore non corrispondono alla tensione e alla frequenza AC locale	<ul style="list-style-type: none"> Disconnettere il dispositivo. Controllare le impostazioni e correggerle, se necessario

8. Manutenzione

8.1. Istruzioni di sicurezza per la manutenzione



PERICOLO

Scossa elettrica causata da una tensione pericolosa all'interno

Scollegare l'alimentazione prima di effettuare interventi di manutenzione o pulizia.

8.2. Manutenzione preventiva



Attenzione

Prima di ogni utilizzo, esaminare visivamente il dispositivo per individuare eventuali difetti.

Assicurarsi che:

- Tutte le viti utilizzate per l'installazione del dispositivo o di parti del dispositivo sono ben fissate e non sono corrose.
- I dispositivi di sicurezza non sono danneggiati.
- Non ci sono deformazioni su alloggiamenti, fissaggi e punti di installazione.
- Le lenti non sono incrinates o danneggiate.
- I cavi di alimentazione non siano danneggiati e non mostrino alcun affaticamento del materiale.

8.2.1. Istruzioni di base per la pulizia

La lente esterna del dispositivo deve essere pulita periodicamente per ottimizzare l'emissione luminosa. Il programma di pulizia dipende dalle condizioni del luogo in cui viene installato il dispositivo. Se nel sito si utilizzano macchine per il fumo o per la nebbia, il dispositivo dovrà essere pulito più frequentemente. D'altra parte, se il dispositivo è installato in un'area ben ventilata, avrà bisogno di una pulizia meno frequente. Per stabilire un programma di pulizia, esaminare il dispositivo a intervalli regolari durante le prime 100 ore di funzionamento.

Per pulire il dispositivo, seguire i passaggi indicati di seguito:

- 01) Scollegare il dispositivo dall'alimentazione elettrica.
- 02) Lasciare raffreddare il dispositivo per almeno 15 minuti.
- 03) Rimuovere la polvere raccolta sulla superficie esterna con aria compressa asciutta e una spazzola morbida.
- 04) Pulire la lente con un panno umido. Usare una soluzione detergente delicata.
- 05) Asciugare con cura l'obiettivo con un panno che non lasci pelucchi.
- 06) Pulire la DMX e le altre connessioni con un panno umido.



Attenzione

- Non immergere il dispositivo in liquidi.
- Non utilizzare alcol o solventi.
- Assicurarsi che i collegamenti siano completamente asciutti prima di collegare il dispositivo all'alimentazione e ad altri dispositivi.

8.2.2. Scarico dell'acqua di condensa

Il Cameleon Bar 15 Q6 Tour è classificato IP65. Il dispositivo può resistere ai getti d'acqua. Se il dispositivo è esposto a condizioni di estrema umidità durante la manutenzione, all'interno di esso potrebbe formarsi della condensa. Questo può accadere anche durante il trasporto, se il dispositivo è esposto a variazioni di temperatura estreme.

Se l'acqua di condensa si accumula all'interno del dispositivo, attenersi ai passaggi indicati di seguito per rimuoverla:

01) Rimuovere con cautela la **valvola di protezione (09)** con una chiave (16 mm).

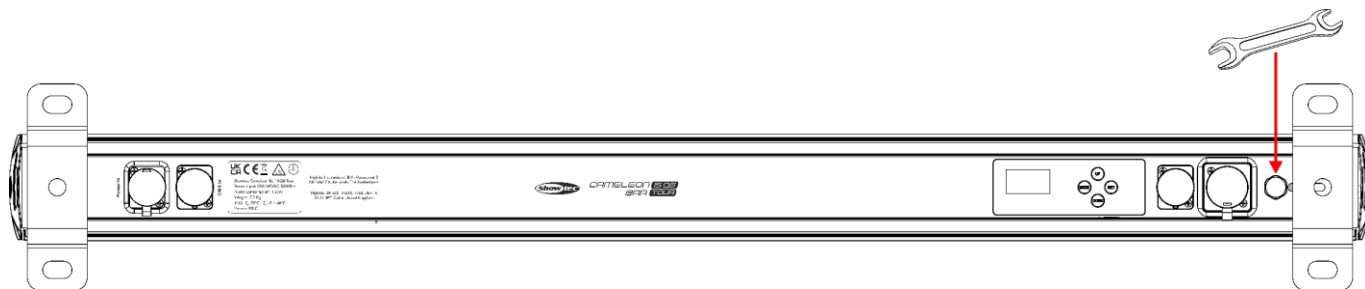

Fig. 14

02) Lasciare che il dispositivo funzioni alla massima potenza per 60 minuti.

03) Lasciare raffreddare il dispositivo per 30 minuti.

04) Installare nuovamente la **valvola di protezione (09)**. Assicurarsi di non stringere eccessivamente.

8.3. Manutenzione correttiva

Il dispositivo non contiene parti riparabili dall'utente. Non aprire il dispositivo e non modificarlo.

Affidare le riparazioni e gli interventi di assistenza a personale specializzato o qualificato. Contattare il proprio rivenditore Highlite International per maggiori informazioni.

9. Disinstallazione, trasporto e conservazione

9.1. Istruzioni per la disinstallazione



AVVISO

Una disinstallazione errata può causare gravi lesioni e danni materiali.

- Lasciare raffreddare il dispositivo prima di smontarlo.
- Scollegare l'alimentazione prima della disinstallazione.
- Durante la disinstallazione e la rimozione del dispositivo, osservare sempre le norme nazionali e specifiche del sito.
- Indossare i dispositivi di protezione personale in conformità alle normative nazionali e specifiche del sito.

9.2. Istruzioni per il trasporto

- Se possibile, usare l'imballaggio originale per trasportare il dispositivo.
- Rispettare sempre le istruzioni per la manipolazione stampate sulla scatola esterna, ad esempio: "Maneggiare con cura", "Questo lato in alto", "Fragile".

9.3. Immagazzinamento

- Pulire il dispositivo prima di conservarlo. Seguire le istruzioni per la pulizia riportate nel capitolo **8.2.1. Istruzioni per la Pulizia di Base** a pagina 37.
- Conservare il dispositivo nell'imballaggio originale, se possibile.

10. Smaltimento

Smaltimento corretto di questo prodotto

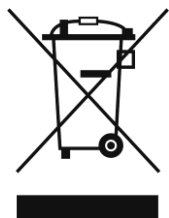

Rifiuti di apparecchiature elettriche ed elettroniche

Questo simbolo sul prodotto, sull'imballaggio o sui documenti indica che il prodotto non deve essere trattato come rifiuto domestico. Smaltire questo prodotto consegnandolo al rispettivo centro di raccolta per il riciclaggio delle apparecchiature elettriche ed elettroniche. Questo per evitare danni all'ambiente o lesioni personali dovute allo smaltimento incontrollato dei rifiuti. Per informazioni più dettagliate sul riciclaggio di questo prodotto, contattare le autorità locali o il rivenditore autorizzato.

11. Approvazione



Controllare la pagina del prodotto sul sito web di Highlite International (www.highlite.com) per la dichiarazione di conformità disponibile.



©2023 Showtec