

# DAP

## MANUALE UTENTE

ITALIANO

V1.0

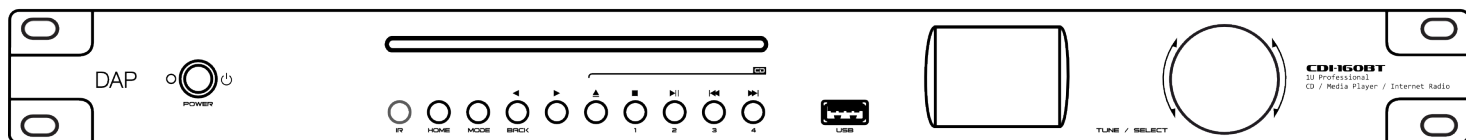

## CDI-160BT

Codice prodotto: D1244

## Prefazione

---

Grazie per aver acquistato questo prodotto DAP.

Lo scopo di questo manuale d'uso è quello di fornire le istruzioni per un uso corretto e sicuro di questo prodotto.

Conservare il manuale d'uso per poter fare riferimento ad esso in futuro, poiché è parte integrante del prodotto. Il manuale d'uso deve essere conservato in un luogo facilmente accessibile.

Questo manuale d'uso contiene informazioni relative a:

- Istruzioni di sicurezza
- Uso previsto e non previsto del dispositivo
- Installazione e funzionamento del dispositivo
- Procedure di manutenzione
- Risoluzione dei problemi
- Trasporto, conservazione e smaltimento del dispositivo

L'inosservanza delle istruzioni contenute in questo manuale d'uso può causare gravi lesioni e danni alla proprietà

©2024 DAP. Tutti i diritti riservati.

Nessuna parte di questo documento può essere copiata, pubblicata o riprodotta in altro modo senza il preventivo consenso scritto di Highlite International.

Il design e le specifiche del prodotto sono soggetti a modifiche senza preavviso.

Per la versione più recente di questo documento o per versioni in altre lingue, visitare il nostro sito web [www.highlite.com](http://www.highlite.com) o inviare un'e-mail all'indirizzo [service@highlite.com](mailto:service@highlite.com).

Highlite International e i suoi fornitori di servizi autorizzati non sono responsabili per eventuali lesioni, danni, perdite dirette o indirette, perdite consequenziali o economiche o qualsiasi altra perdita derivante dall'uso, dall'impossibilità di usare o dall'aver fatto affidamento sulle informazioni contenute in questo documento.

## Sommario

<b>1. Introduzione</b>	<b>4</b>
1.1. Prima di utilizzare il prodotto	4
1.2. Uso previsto	4
1.3. Convenzioni di testo	4
1.4. Simboli e parole di segnalazione	5
1.5. Simboli sull'etichetta informativa	5
<b>2. Sicurezza</b>	<b>6</b>
2.1. Avvertenze e istruzioni di sicurezza	6
2.2. Requisiti per l'utente	7
<b>3. Descrizione del dispositivo</b>	<b>8</b>
3.1. Vista frontale	8
3.2. Vista posteriore	8
3.3. Specifiche tecniche del prodotto	9
3.4. Dimensioni	10
<b>4. Installazione</b>	<b>10</b>
4.1. Requisiti del sito di installazione	10
4.2. Montaggio a rack	10
4.3. Collegamento delle antenne wireless	11
4.4. Collegamento dell'antenna a filo DAB/FM	11
4.5. Collegamento del dispositivo a un router	11
4.6. Collegamento di dispositivi audio	11
4.7. Collegamento all'alimentazione	11
4.8. Installazione delle batterie	12
<b>5. Configurazione</b>	<b>13</b>
5.1. Avvertenze e precauzioni	13
5.2. Esempio di configurazione	13
5.3. Accensione/Spengimento/Stand-by	13
5.3.1. Interruttore di alimentazione On/Off	13
5.3.2. Stand-by	14
5.4. Impostazione della rete	14
5.4.1. Configurazione Wi-Fi	14
5.4.1.1. Scansione e Selezione	14
5.4.1.2. WPS	14
5.4.2. Configurazione LAN	15
5.4.3. Stato del display dell'indicatore di rete	15
5.5. Inserimento del testo	15
<b>6. Funzionamento</b>	<b>16</b>
6.1. Istruzioni di sicurezza per il funzionamento	16
6.2. Modalità di funzionamento	16
6.3. Pulsanti di controllo	16
6.4. Avvio	17
6.4.1. Scelta della lingua del menu	17
6.4.2. Prima configurazione della rete	17
<b>7. Funzioni del menu principale</b>	<b>18</b>
7.1. I miei preferiti	19
7.1.1. Gestione Preferiti, Preset e Opzioni di ascolto con un PC o uno smartphone	20
7.1.2. Gestione di I miei preferiti e ascolto dei podcast con il portale radio Skytune	21
7.1.2.1. Aggiungi preferito / Ascolta stazioni radio	22
7.1.2.2. Ascoltare podcast	24
7.2. Radio internet	25
7.2.1. Skytune	25
7.2.2. Ricerca(Skytune)	26
7.2.3. Cronologia	27
7.3. Media Centre	27
7.3.1. UPnP	28
7.3.2. La mia playlist	28

7.3.3. Cancella la mia playlist.....	28
7.4. Lettore USB.....	29
7.5. Lettore CD.....	29
7.5.1. Pulsanti di controllo per lettore CD.....	29
7.6. Radio DAB.....	30
7.7. Radio FM.....	30
7.8. Streaming Bluetooth.....	31
7.9. Sveglia.....	31
7.9.1. Ora.....	32
7.9.2. Suono.....	33
7.9.3. Ripeti.....	33
7.9.4. Volume sveglia.....	34
7.9.5. Durata sveglia.....	34
7.10. Timer.....	34
7.11. Timer di spegnimento.....	35
7.12. Configurazione.....	35
7.12.1. Rete.....	36
7.12.2. Data e Ora.....	37
7.12.3. Lingua.....	39
7.12.4. Configurazione DAB.....	39
7.12.5. Configurazione FM.....	40
7.12.6. Radio locale.....	42
7.12.7. Impostazione riproduzione.....	42
7.12.8. Opzioni di accensione.....	42
7.12.9. Risparmio energetico automatico.....	43
7.12.10. Dimmer.....	43
7.12.11. EQ.....	44
7.12.12. Tempo buffer.....	45
7.12.13. Uscita Linea/Digitale.....	45
7.12.14. Timer.....	45
7.12.15. Informazioni sulla rete.....	46
7.12.16. Informazioni di sistema.....	46
7.12.17. Aggiornamento software.....	46
7.12.18. Ripristina predefinite.....	47
7.13. Podcast.....	47
7.14. Salvataggio delle stazioni radio internet in I miei preferiti.....	47
7.15. Visualizzazione informazioni sulla stazione radio.....	48
7.16. Impostazione del volume.....	48
7.17. Sintonizzazione manuale della frequenza FM.....	48
7.18. Modificare gli elenchi.....	49
7.19. Utilizzo della sveglia.....	49
7.20. Telecomando.....	49
7.20.1. Inserimento del testo con il telecomando.....	50
7.20.2. Funzioni dei pulsanti del telecomando.....	51
<b>8. Risoluzione dei problemi.....</b>	<b>52</b>
<b>9. Manutenzione.....</b>	<b>53</b>
9.1. Istruzioni di sicurezza per la manutenzione.....	53
9.2. Manutenzione preventiva.....	53
9.2.1. Istruzioni di base per la pulizia.....	53
9.3. Manutenzione correttiva.....	53
<b>10. Disinstallazione, trasporto e stoccaggio.....</b>	<b>54</b>
<b>11. Smaltimento.....</b>	<b>54</b>
<b>12. Approvazione.....</b>	<b>54</b>

## 1. Introduzione

### 1.1. Prima di utilizzare il prodotto



#### Importante

**Leggere e seguire le istruzioni contenute in questo manuale d'uso prima di installare, utilizzare o riparare questo prodotto.**

Il produttore non si assume alcuna responsabilità per eventuali danni causati dalla mancata osservanza di questo manuale.

Dopo il disimballaggio, controllare il contenuto della scatola. Se alcune parti mancano o sono danneggiate, contattare il proprio rivenditore Highlite International.

La spedizione include:

- DAP CDI-160BT
- Cavo di alimentazione da Schuko a IEC (1,5 m)
- 2 antenne wireless
- Antenna DAB/FM
- Telecomando IR
- Manuale utente

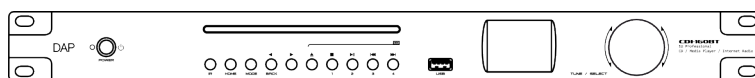

**Figura 1**

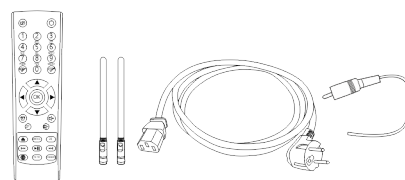

### 1.2. Uso previsto

Questo dispositivo è destinato all'uso professionale come un CD e un lettore multimediale. Può essere installato solo per interni. Questo dispositivo non è adatto all'utilizzo in casa.

Qualsiasi altro uso, non menzionato tra quelli previsti, è considerato un uso non previsto e non corretto.

### 1.3. Convenzioni di testo

In tutto il manuale d'uso si utilizzano le seguenti convenzioni di testo:

- Tasti: Tutti i tasti sono in grassetto, ad esempio "Premere i tasti **SU/GIÙ**"
- Riferimenti: I riferimenti alle parti del dispositivo sono in grassetto, ad esempio: "ruotare la **maniglia di regolazione (05)**". I riferimenti ai capitoli sono collegati con un link ipertestuale
- 0–255: Definisce un intervallo di valori
- Note: **Nota:** (in grassetto) è seguita da informazioni o suggerimenti utili

## 1.4. Simboli e parole di segnalazione

Le note e le avvertenze di sicurezza sono indicate in tutto il manuale d'uso da segnali di sicurezza.

Seguire sempre le istruzioni fornite in questo manuale d'uso.



### PERICOLO

Indica una situazione di pericolo imminente che, se non evitata, causerà morte o gravi lesioni.



### AVVISO

Indica una situazione potenzialmente pericolosa che, se non evitata, potrebbe causare morte o gravi lesioni.



### AVVERTENZA

Indica una situazione potenzialmente pericolosa che, se non evitata, può provocare lesioni minori o moderate.



### Attenzione

Indica informazioni importanti per il corretto funzionamento e utilizzo del prodotto.



### Importante

Leggere e osservare le istruzioni contenute in questo documento.



### Pericolo elettrico



Fornisce informazioni importanti sullo smaltimento di questo prodotto.

## 1.5. Simboli sull'etichetta informativa

Questo prodotto è dotato di un'etichetta informativa. L'etichetta informativa si trova sulla piastra inferiore del dispositivo.

L'etichetta informativa contiene i seguenti simboli:



Questo dispositivo è progettato per l'uso in ambienti interni.



Questo dispositivo rientra nella classe di protezione IEC I.



Questo dispositivo non deve essere trattato come rifiuto domestico.



Cautela: rischio di scosse elettriche. Scollegare l'alimentazione prima di aprire.  
Avvertimento: questo apparecchio deve essere collegato a terra.

## 2. Sicurezza



### Importante

**Leggere e seguire le istruzioni contenute in questo manuale d'uso prima di installare, utilizzare o riparare questo prodotto.**

Il produttore non si assume alcuna responsabilità per eventuali danni causati dalla mancata osservanza di questo manuale.

### 2.1. Avvertenze e istruzioni di sicurezza



#### PERICOLO

**Pericolo per i bambini**

Esclusivamente ad uso adulti. Il dispositivo deve essere installato fuori dalla portata dei bambini.

- Non lasciare parti dell'imballaggio (sacchetti di plastica, polistirolo espanso, chiodi, ecc.) alla portata dei bambini. Il materiale da imballaggio è una potenziale fonte di pericolo per i bambini.



#### PERICOLO

**Scossa elettrica causata da cortocircuito**

Questo dispositivo rientra nella classe di protezione I della norma IEC.

- Assicurarsi che il dispositivo sia collegato elettricamente a terra. Collegare il dispositivo solo a una presa di corrente con collegamento a terra.
- Non coprire il collegamento di terra.
- Non lasciare che il cavo di alimentazione entri in contatto con altri cavi. Maneggiare con cautela il cavo di alimentazione e tutti i collegamenti con la rete elettrica.
- Non modificare, piegare, sforzare meccanicamente, fare pressione, tirare o riscaldare il cavo di alimentazione.
- Assicurarsi che il cavo di alimentazione non sia corrugato o danneggiato. Esaminare periodicamente il cavo di alimentazione per verificare la presenza di eventuali difetti.
- Non immergere il dispositivo in acqua o altri liquidi. Non installare il dispositivo in un luogo in cui potrebbero verificarsi degli allagamenti.
- Non utilizzare il dispositivo durante i temporali. Scollegare immediatamente il dispositivo dall'alimentazione elettrica.



#### PERICOLO

**Scossa elettrica causata dalla tensione pericolosa interna**

All'interno del dispositivo ci sono aree in cui può essere presente una pericolosa tensione di contatto.

- Non aprire il dispositivo e non rimuovere i coperchi.
- Non utilizzare il dispositivo se i coperchi o l'involucro sono aperti. Prima del funzionamento, controllare che l'alloggiamento sia ben chiuso e che tutte le viti siano ben fissate.
- Scollegare il dispositivo dall'alimentazione elettrica prima di sottoporlo a interventi di assistenza e manutenzione e quando non è in uso.



#### Attenzione

**Alimentazione**

- Prima di collegare il dispositivo all'alimentazione, assicurarsi che la corrente, la tensione e la frequenza corrispondano alla frequenza, alla tensione e alla corrente di ingresso specificate sull'etichetta informativa del dispositivo.
- Assicurarsi che la sezione trasversale delle prolunghe e dei cavi di alimentazione sia sufficiente per il consumo di energia richiesto dal dispositivo.



**Attenzione**  
**Sicurezza generale**

- Non ostruire le aperture di ventilazione. Senza un'adeguata dissipazione del calore e circolazione dell'aria, i componenti interni potrebbero surriscaldarsi. Questo può causare danni al prodotto.
- Non scuotere il dispositivo. Evitare la forza bruta durante l'installazione o l'utilizzo del dispositivo.
- Se il dispositivo cade o viene colpito, scollegarlo immediatamente dall'alimentazione elettrica.
- Se il dispositivo è esposto a variazioni di temperatura estreme (ad esempio dopo il trasporto), non accenderlo immediatamente. Lasciare che il dispositivo raggiunga la temperatura ambiente prima di accenderlo, altrimenti potrebbe essere danneggiato dalla condensa che si forma.
- Se il dispositivo non funziona correttamente, interrompere immediatamente l'utilizzo.



**Attenzione**  
**Solo per uso professionale**  
**Questo dispositivo deve essere utilizzato solo per gli scopi per cui è stato progettato.**

Questo dispositivo è stato progettato per essere utilizzato come un CD e un lettore multimediale. Un utilizzo non corretto può causare situazioni pericolose e provocare lesioni e danni materiali.

- Questo dispositivo non è adatto all'utilizzo in casa.
- Questo dispositivo non contiene parti riparabili dall'utente. Le modifiche non autorizzate al dispositivo renderanno nulla la garanzia. Tali modifiche possono causare lesioni e danni materiali.



**Attenzione**  
**Non esporre il dispositivo a condizioni superiori a quelle della classe IP nominale.**

Questo dispositivo è classificato IP20. La classe IP (Ingress Protection) 20 protegge da oggetti solidi di dimensioni superiori a 12 mm, come ad esempio le dita, e non protegge dall'ingresso dannoso di acqua.

## 2.2. Requisiti per l'utente

Questo prodotto può essere utilizzato da persone comuni. L'installazione e la manutenzione possono essere effettuate da persone comuni. Gli interventi di assistenza devono essere eseguiti solo da personale specializzato o qualificato. Per maggiori informazioni, contattare il rivenditore Highlite International.

Le persone istruite sono state formate e addestrate da un esperto, o sono supervisionate da una persona specializzata, per compiti specifici e attività associate all'installazione, all'assistenza e alla manutenzione di questo prodotto, in modo da poter identificare i rischi e prendere precauzioni per evitarli.

Le persone specializzate hanno una formazione o un'esperienza che consente loro di riconoscere i rischi ed evitare i pericoli associati all'installazione, all'assistenza e alla manutenzione di questo prodotto.

Le persone comuni sono tutte le persone diverse dalle persone istruite e dalle persone specializzate. Per persone comuni s'intendono non solo gli utenti del prodotto ma anche tutte le altre persone che possono avere accesso al dispositivo o che possono trovarsi nelle sue vicinanze.

### 3. Descrizione del dispositivo

DAP CDI-160BT è un lettore CD e multimediale ed è progettato per essere installato in un rack da 19 pollici. Il dispositivo è dotato di DAB+, FM e internet radio, oltre a una porta USB e al Bluetooth 5.0. Sul retro del dispositivo sono presenti uscite bilanciate e non bilanciate. Il lettore può essere utilizzato tramite i comandi posti sul lato anteriore o con il telecomando IR in dotazione.

#### 3.1. Vista frontale

Figura 2

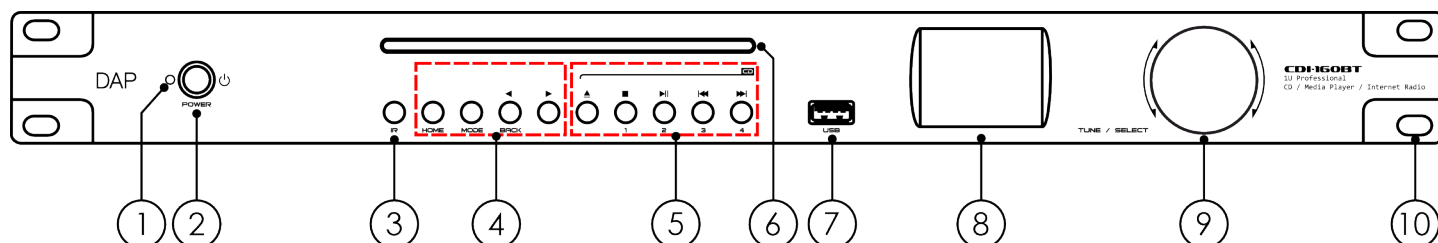

- |   |  |
|---|--|
| 01) Indicatore LED di stand-by (blu)        | 06) Slot per CD  |
| 02) Pulsante Stand-by                       | 07) Connettore USB-A IN  |
| 03) Sensore a infrarossi                    | 08) Display TFT (2,4")   |
| 04) Pulsanti di controllo                   | 09) Controllo Tune/Select  |
| 05) Pulsanti di controllo per il lettore CD | 10) 4 x aperture di montaggio (per l'installazione in un rack da 19 pollici) |

#### 3.2. Vista posteriore

Figura 3

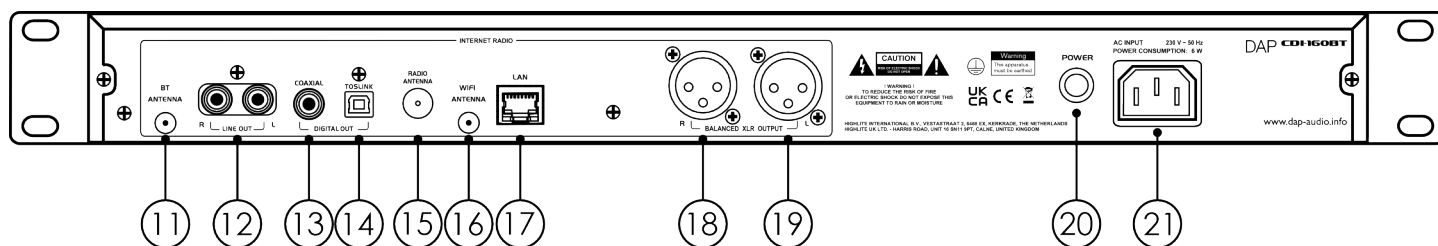

- |   |  |
|---|--|
| 11) Connettore antenna BT                                   | 17) Connettore LAN RJ45 IN                           |
| 12) Connettori analogici di linea RCA OUT (sinistra/destra) | 18) Connettore bilanciato XLR a 3 pin OUT (destra)   |
| 13) Connettore digitale (coassiale) OUT                     | 19) Connettore bilanciato XLR a 3 pin OUT (sinistra) |
| 14) Connettore digitale (TOSLINK) OUT                       | 20) Interruttore di alimentazione ON/OFF             |
| 15) Connettore antenna a filo DAB/FM                        | 21) Connettore di alimentazione IEC IN               |
| 16) Connettore dell'antenna Wi-Fi                           |  |

### 3.3. Specifiche tecniche del prodotto

Modello:	CDI-160BT
<b>Uscite:</b>	
Uscite principali	3
Connettore di uscita principale	XLR a 3 pin / RCA
<b>Riproduzione:</b>	
File audio supportati	AAC/AAC+ / FLAC / MP3 / WAV
Formato supportato	FAT32
Dimensione massima di archiviazione	512 GB
Ingresso/uscita multimediale	USB-A
Tipo USB	2.0
Funzioni di riproduzione	Su (Skip) / Giù (Skip) / Play / Pausa / Stop / Cartella
<b>Specifiche audio:</b>	
Livello THD	< 0,1%
Rapporto segnale/rumore	> 70 dB
Risposta in frequenza minima	20 Hz
Risposta in frequenza massima	20000 Hz
<b>Specifiche wireless:</b>	
Versione Bluetooth	5.0
Inizio frequenza FM	87 MHz
Fine frequenza FM	108 MHz
Impedenza dell'antenna FM	75 Ω
Inizio frequenza DAB+	174,928 MHz
Fine frequenza DAB+	239,2 MHz
<b>Controllo e programmazione:</b>	
Display	TFT
Dimensione del display	2,4"
<b>Specifiche e connessioni elettriche:</b>	
Alimentazione	220-240 V CA, 50 Hz
Consumo di corrente	6 W
Connettore di alimentazione IN	IEC
Connettore dati IN	RJ45
<b>Specifiche meccaniche:</b>	
Altezza	44,5 mm
Profondità	230 mm
Larghezza	482 mm
Dimensioni del flightcase	19"
Unità rack:	1 U
Alloggiamento	Alluminio / Metallo
Colore	Nero

Peso	2,8 kg
Classificazione IP	IP20 (solo per uso interno)

<b>Specifiche termiche:</b>	
Temperatura ambiente massima	40 °C
Temperatura ambiente minima:	0 °C

<b>Articoli inclusi:</b>	
Cavi inclusi	Cavo IEC
Telecomandi inclusi	Telecomando IR

### 3.4. Dimensioni

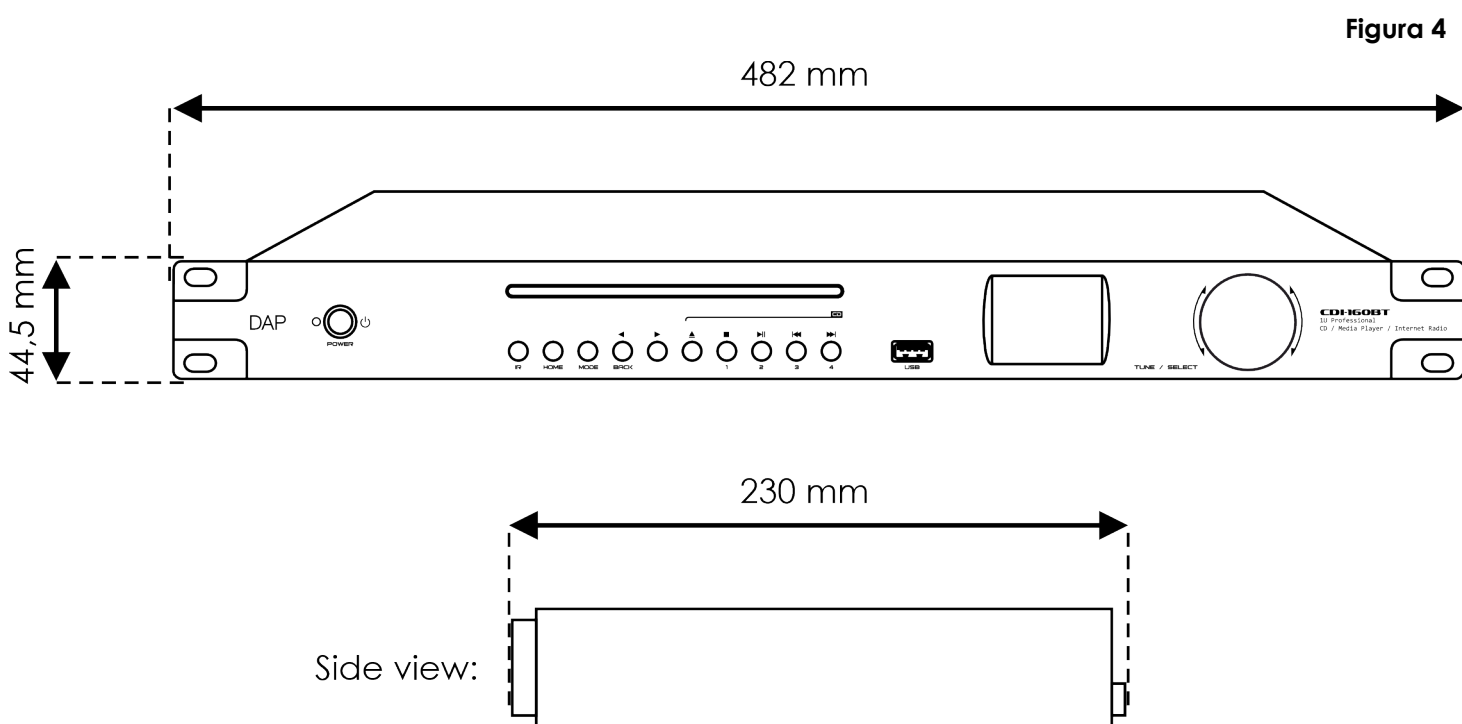

## 4. Installazione

### 4.1. Requisiti del sito di installazione

- Il dispositivo può essere utilizzato solo per interni.
- La temperatura ambiente deve essere compresa nell'intervallo 0 e 40 °C.
- L'umidità relativa non deve superare il 50% con una temperatura ambiente di 40 °C.

### 4.2. Montaggio a rack

Il dispositivo può essere montato in un rack standard da 19 pollici. Il dispositivo richiede 1 unità rack (RU) di spazio, con un'altezza di 44,5 mm.

Assicurarsi che il rack sia sufficientemente fissato per evitare che diventi instabile o che cada.

Per montare il dispositivo in un rack a due montanti, attenersi ai passaggi seguenti:

- 01) Inserire 4 dadi a gabbia nelle aperture dei montanti del rack dove si vuole montare il dispositivo.
- 02) Posizionare il dispositivo davanti ai montanti del rack in modo che le 4 **aperture di montaggio (10)** sulle flange siano rivolte verso le aperture dei montanti del rack con dadi a gabbia.
- 03) Utilizzare un cacciavite per montare il dispositivo sui montanti del rack con 4 viti.

### 4.3. Collegamento delle antenne wireless

Il dispositivo viene fornito con 2 antenne wireless. Le antenne non sono collegate. Per installare le antenne:

- 01) Inserire le 2 antenne wireless nel **connettore dell'antenna BT (11)** e nel **connettore dell'antenna Wi-Fi (16)**.
- 02) Girare le 2 antenne wireless in senso orario per stringerle.
- 03) Assicurarsi che le antenne wireless siano rivolte verso l'alto.

### 4.4. Collegamento dell'antenna a filo DAB/FM

- 01) Inserire l'antenna a filo DAB/FM nel **connettore dell'antenna a filo DAB/FM (15)**.
- 02) Svolgere l'antenna a filo DAB/FM per migliorare la ricezione.

### 4.5. Collegamento del dispositivo a un router

Per effettuare una connessione LAN, è necessario collegare il dispositivo a un router.

- 01) Inserire un'estremità del cavo di rete in un connettore RJ45 del router.
- 02) Inserire l'altra estremità del cavo di rete nel connettore **RJ45 LAN IN (17)** del dispositivo.

#### Nota:

se si utilizza un cavo di rete e la funzione DHCP del router è attivata, non è necessario configurare la rete.

### 4.6. Collegamento di dispositivi audio

Il dispositivo è dotato di **connettori analogici di linea RCA OUT (sinistra/destra) (12)**, un **connettore digitale (coassiale) OUT (13)**, un **connettore digitale (TOSLINK) OUT (14)**, un **connettore bilanciato XLR a 3 pin OUT (destra) (18)** e un **connettore bilanciato XLR a 3 pin OUT (sinistra) (19)**.

Spegnere il dispositivo quando si collegano i dispositivi audio per evitare interferenze.

- Utilizzare un cavo adatto per collegare un dispositivo audio (un amplificatore, un mixer, un diffusore attivo, ecc.) ai **connettori analogici di linea RCA OUT (12)**.
- Se il dispositivo audio dispone di ingressi digitali, è possibile collegarli al **connettore digitale (coassiale) OUT (13)** o al **connettore digitale (TOSLINK) OUT (14)**.
- Utilizzare cavi adatti per collegare un dispositivo audio (un amplificatore, un mixer, un diffusore attivo ecc.) al **connettore bilanciato XLR a 3 pin OUT (a destra) (18)** e al **connettore bilanciato XLR a 3 pin OUT (a sinistra) (19)**.

### 4.7. Collegamento all'alimentazione



**PERICOLO**  
Scossa elettrica causata da cortocircuito

Il dispositivo accetta l'alimentazione di rete CA a 220-240 V e 50 Hz. Non alimentare il dispositivo con altre tensioni o frequenze.

Questo dispositivo rientra nella classe di protezione IEC I. Assicurarsi che il dispositivo sia sempre collegato elettricamente a terra.

Prima di collegare il dispositivo alla presa di corrente:

- Assicurarsi che l'alimentazione corrisponda alla tensione di ingresso specificata sull'etichetta informativa del dispositivo.
- Assicurarsi che la presa sia collegata a terra.

Collegare il dispositivo alla presa di corrente con la spina di alimentazione.

#### 4.8. Installazione delle batterie

Il dispositivo può essere azionato con un telecomando IR. Il telecomando è incluso nella consegna.

Il telecomando viene fornito senza batterie. Accetta 2 batterie AAA 1,5 V (alcaline).

Per installare le batterie:

- 01) Premere sul coperchio del vano batteria e farlo scorrere verso il basso per aprire il vano batteria.
- 02) Inserire 2 batterie AAA da 1,5 V nell'alloggiamento delle batterie. Assicurarsi di installare le batterie con il corretto orientamento della polarità.
- 03) Chiudere il coperchio del vano batteria.

Figura 5

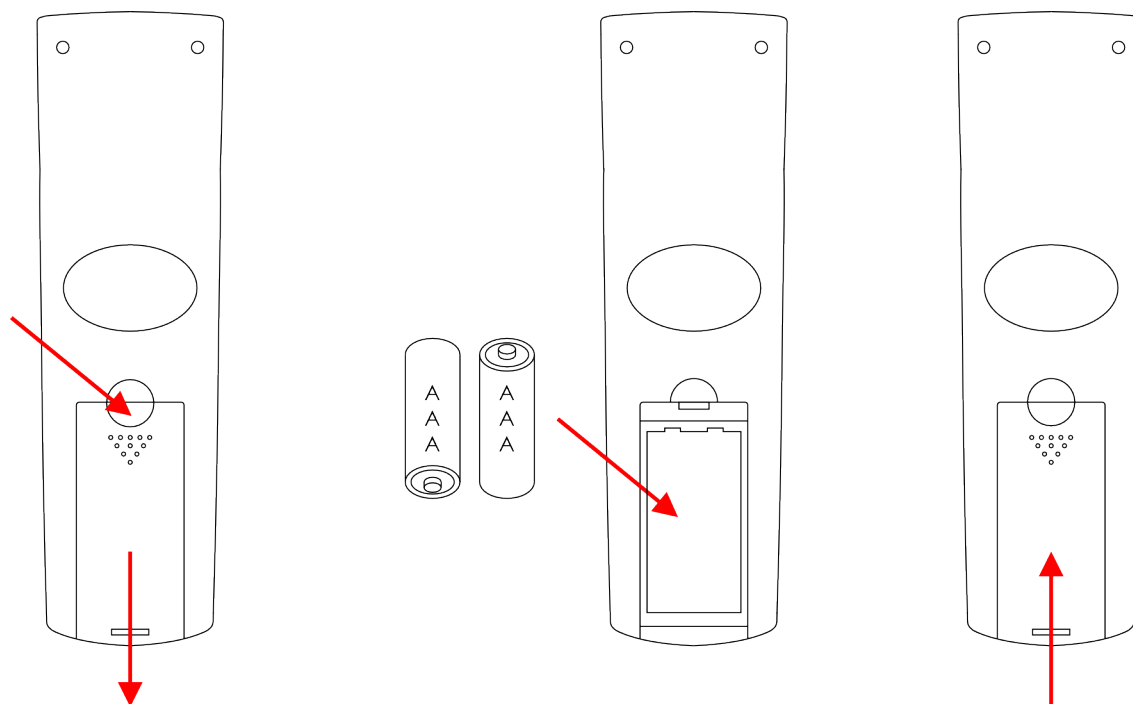

## 5. Configurazione

### 5.1. Avvertenze e precauzioni



**Attenzione**  
**Collegare tutti i cavi dati prima di alimentare il sistema.**  
**Scollegare l'alimentazione prima di collegare o scollegare i cavi dati.**

### 5.2. Esempio di configurazione

La figura seguente mostra una configurazione tipica con 2 dispositivi di streaming e 2 diffusori attivi collegati al dispositivo tramite un amplificatore.

Figura 6

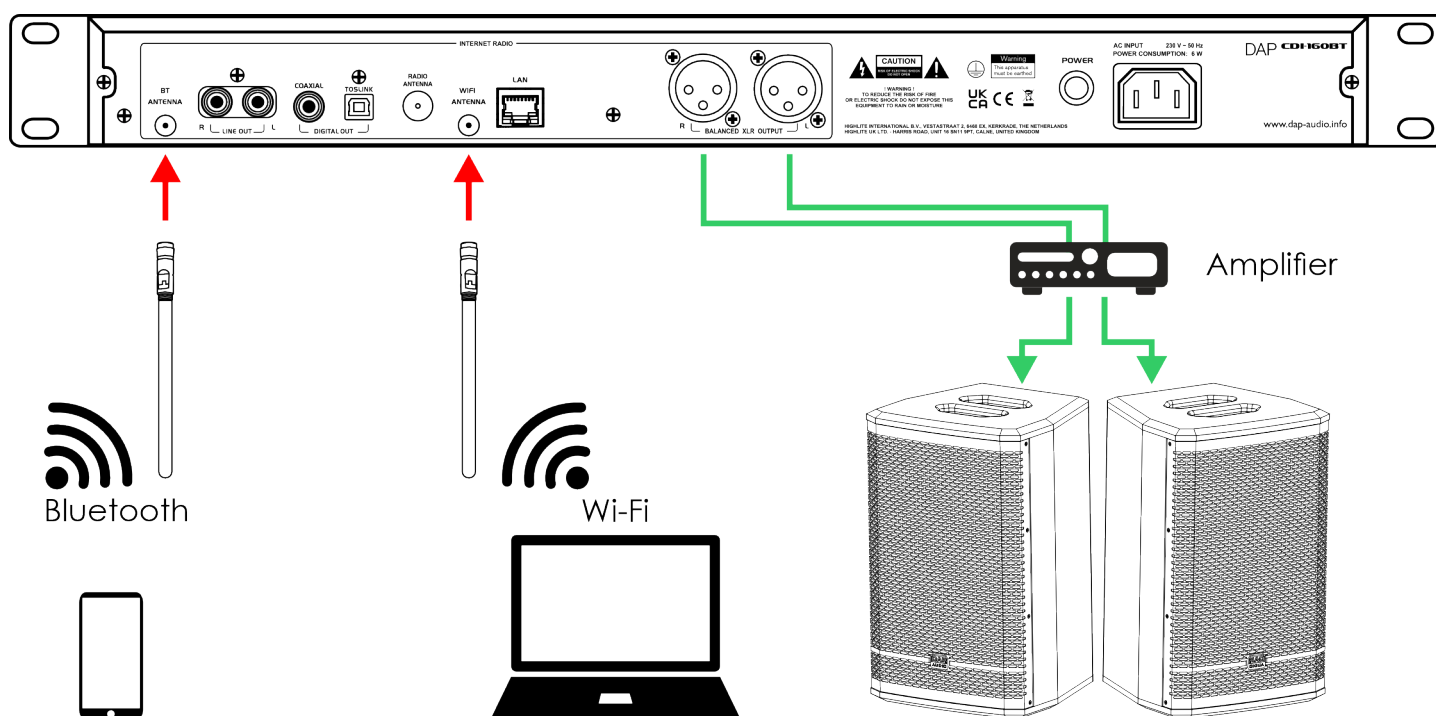

### 5.3. Accensione/Spegnimento/Stand-by

Il dispositivo è dotato di un interruttore di alimentazione e di un interruttore di stand-by.

#### 5.3.1. Interruttore di alimentazione On/Off

- Impostare l'**interruttore di alimentazione (20)** in posizione ON per accendere il dispositivo.
- Impostare l'**interruttore di alimentazione (20)** in posizione OFF per spegnere il dispositivo.

Assicurarsi che il dispositivo sia spento con l'**interruttore di alimentazione (20)** quando non è in uso.

#### Nota:

la funzione di sveglia non è attiva quando il dispositivo è spento.

### 5.3.2. Stand-by

Quando non è in uso, il dispositivo può funzionare in modalità Stand-by.

- 01) Premere il **pulsante stand-by (02)** per attivare la funzione stand-by. L'**indicatore LED di stand-by (01)** si illuminerà di blu. Il display mostra la data e l'ora.

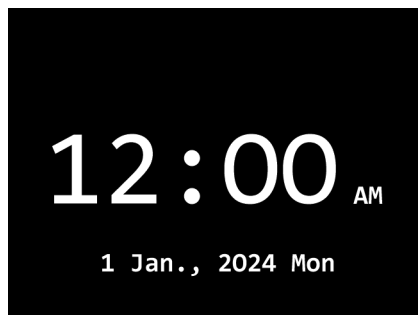

- 02) Premere nuovamente il **pulsante stand-by (02)** per disattivare la funzione stand-by. L'**indicatore LED di stand-by (01)** si spegnerà. Il display mostra il menu principale.

## 5.4. Impostazione della rete

È possibile collegare CDI-160BT a un computer, laptop, tablet o smartphone con un modulo wireless (Wi-Fi). È inoltre possibile collegare i dispositivi con un cavo CAT-5 (LAN).

### 5.4.1. Configurazione Wi-Fi

È possibile configurare il Wi-Fi tramite il menu Configurazione (cfr. [7.12. Configurazione](#) a pagina 35) e i sottomenu Rete (cfr. [7.12.1. Rete](#)).

In questa sezione è possibile collegare il dispositivo al router. È possibile configurare la connessione di rete in uno dei 2 modi seguenti: con scansione o con WPS.

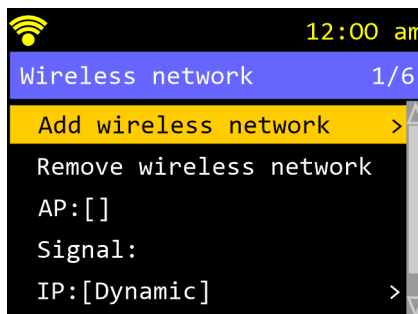

- 01) Ruotare il **controllo Tune/Select (09)** per scegliere Aggiungi rete wireless.  
 02) Premere il **controllo Tune/Select (09)** per confermare.  
 03) Ruotare il **controllo Tune/Select (09)** per scegliere il pulsante Scansiona e Seleziona (cfr. [5.4.1.1. Scansiona e Selezione](#)) o WPS (cfr. [5.4.1.2. WPS](#)).  
 04) Premere il **controllo Tune/Select (09)** per confermare.

#### 5.4.1.1. Scansiona e Selezione

Se si sceglie Scansiona e Selezione, il dispositivo eseguirà la scansione dei router disponibili:

- 01) Ruotare il **controllo Tune/Select (09)** per scegliere un router.  
 02) Premere il **controllo Tune/Select (09)** per confermare.  
 03) Se necessario, inserire la password (cfr. [5.5. Inserimento del testo](#) a pagina 15) di rete.

#### 5.4.1.2. WPS

Se si sceglie il pulsante WPS, il dispositivo eseguirà la scansione dei router WPS disponibili:

- 01) Ruotare il **controllo Tune/Select (09)** per scegliere un router.  
 02) Premere il **controllo Tune/Select (09)** per confermare.  
 03) Premere il pulsante WPS sul router per connettersi.

### 5.4.2. Configurazione LAN

Se il dispositivo è collegato al router con un cavo di rete, l'accesso a internet è automatico. Non sono necessarie ulteriori azioni.

### 5.4.3. Stato del display dell'indicatore di rete

L'indicatore di rete è visibile nell'angolo in alto a sinistra del display. Ha i seguenti 2 stati:



Connessione internet Wi-Fi



Connessione internet LAN

## 5.5. Inserimento del testo

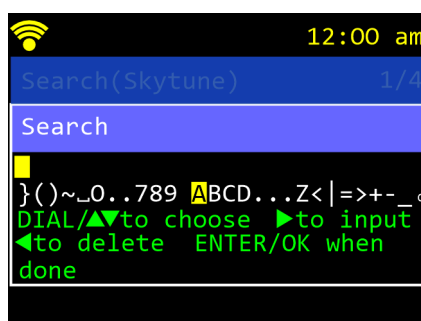

Per inserire una password o cercare frasi:

- 01) Ruotare il **controllo Tune/Select (09)** per scegliere i caratteri.
- 02) Premere il **pulsante AVANTI (D)** per confermare.
- 03) In caso di errore, premere il **pulsante INDIETRO (C)** per rimuovere il carattere sbagliato.
- 04) Ripetere i passaggi 01-03 per digitare la parola o la frase desiderata.
- 05) Premere il **controllo Tune/Select (09)** per confermare.

I caratteri disponibili sono lettere maiuscole, cifre, segni di punteggiatura e alcuni simboli.

## 6. Funzionamento

### 6.1. Istruzioni di sicurezza per il funzionamento



#### Attenzione

Questo dispositivo deve essere utilizzato solo per gli scopi per cui è stato progettato.

Questo dispositivo è destinato all'uso professionale come un CD e un lettore multimediale. Può essere utilizzato solo per interni. Questo dispositivo non è adatto all'utilizzo in casa.

Qualsiasi altro uso, non menzionato tra quelli previsti, è considerato un uso non previsto e non corretto.



#### Attenzione

#### Alimentazione

Prima di collegare il dispositivo all'alimentazione, assicurarsi che la corrente, la tensione e la frequenza corrispondano alla frequenza, alla tensione e alla corrente di ingresso specificate sull'etichetta informativa del dispositivo.

### 6.2. Modalità di funzionamento

Per utilizzare tutte le modalità sul dispositivo, è necessario stabilire una connessione internet (cfr. [5.4. Impostazione della rete](#) a pagina 14).

CDI-160BT supporta le seguenti modalità di funzionamento:

- Radio internet (cfr. [7.2. Radio internet](#) a pagina 25)
- Media Centre (UPnP/DLNA) (cfr. [7.3. Media Centre](#) a pagina 27)
- Lettore USB (cfr. [7.4. Lettore USB](#) a pagina 29)
- Lettore CD (cfr. [7.5. Lettore CD](#) a pagina 29)
- Radio DAB (cfr. [7.6. Radio DAB](#) a pagina 30)
- Radio FM (cfr. [7.7. Radio FM](#) a pagina 30)
- Streaming Bluetooth (cfr. [7.8. Streaming Bluetooth](#) a pagina 31)
- Podcast (cfr. [7.13. Podcast](#) a pagina 47)

### 6.3. Pulsanti di controllo

Figura 7

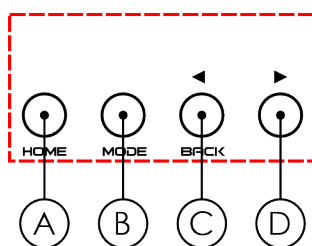

- A) Pulsante HOME
- B) Pulsante MODALITÀ
- C) Pulsante INDIETRO
- D) Pulsante AVANTI

- Utilizzare il pulsante **HOME** per uscire dal sottomenu corrente e tornare al menu principale.
- Utilizzare il pulsante **MODALITÀ** per scorrere e selezionare le modalità disponibili.
- Utilizzare il pulsante **INDIETRO** per tornare alla schermata precedente o diminuire i valori.
- Utilizzare il pulsante **AVANTI** per spostarsi in avanti o aumentare i valori.

#### Nota:

vi sono anche pulsanti di controllo per il lettore CD (cfr. [7.5.1. Pulsanti di controllo per lettore CD](#) a pagina 29).

## 6.4. Avvio

Se si avvia il dispositivo per la prima volta, sarà necessario scegliere la lingua del menu e configurare la rete wireless. È necessario eseguire queste azioni una sola volta.

### 6.4.1. Scelta della lingua del menu

Al primo avvio, sarà necessario selezionare una lingua (cfr. [7.12.3. Lingua](#) a pagina 39).

### 6.4.2. Prima configurazione della rete

- Se si utilizza la LAN, il dispositivo si conatterà automaticamente alla rete.
- Se si utilizza il Wi-Fi, sarà necessario configurare la rete (cfr. [5.4. Impostazione della rete](#) a pagina 14).

Quando la rete è configurata o quando si utilizza la LAN (e a ogni successivo avvio), il display mostra le seguenti schermate:

Figura 8

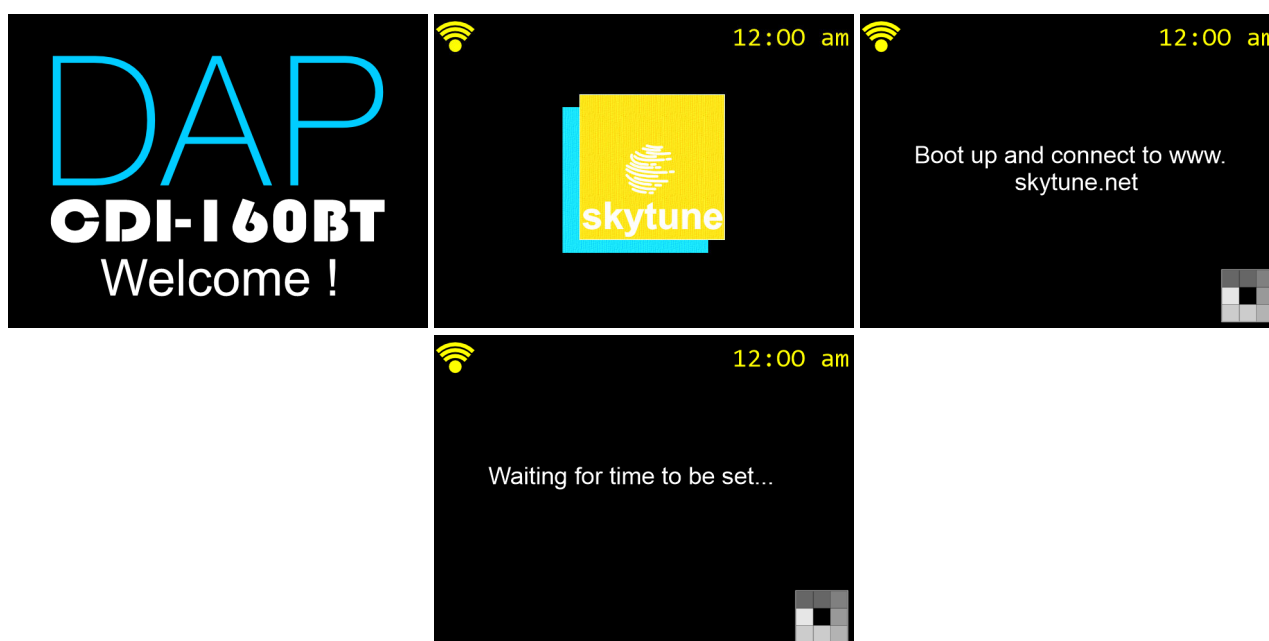

Le opzioni di accensione (cfr. [7.12.8. Opzioni di accensione](#) a pagina 42) determinano il passaggio successivo.

## 7. Funzioni del menu principale

---

Il menu principale presenta le seguenti opzioni:



I miei preferiti (cfr. [7.1. I miei preferiti](#) a pagina 19)



Radio internet (cfr. [7.2. Radio internet](#) a pagina 25)

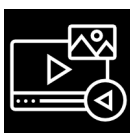

Media Centre (cfr. [7.3. Media Centre](#) a pagina 27)

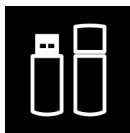

Lettore USB (cfr. [7.4. Lettore USB](#) a pagina 29)



Lettore CD (cfr. [7.5. Lettore CD](#) a pagina 29)



Radio DAB (cfr. [7.6. Radio DAB](#) a pagina 30)



Radio FM (cfr. [7.7. Radio FM](#) a pagina 30)

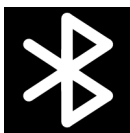

Streaming Bluetooth (cfr. [7.8. Streaming Bluetooth](#) a pagina 31)



Sveglia (cfr. [7.9. Sveglia](#) a pagina 31)



Timer (cfr. [7.10. Timer](#) a pagina 34)



Timer di spegnimento (cfr. [7.11. Timer di spegnimento](#) a pagina 35)



Configurazione (cfr. [7.12. Configurazione](#) a pagina 35)



Podcast (cfr. [7.13. Podcast](#) a pagina 47)

- Ruotare il **controllo Tune/Select (09)** per navigare nel menu e scegliere le opzioni nei sottomenu.
- Premere il **controllo Tune/Select (09)** per aprire i sottomenu e confermare le scelte.
- Premere il pulsante **INDIETRO** per tornare alla schermata del menu precedente o per annullare l'ultimo input.
- Premere il pulsante **AVANTI** per scorrere per ulteriori opzioni (se disponibili).

## 7.1. I miei preferiti

In questo menu è possibile sfogliare e ascoltare le stazioni radio internet preferite.

Per poter navigare tra le stazioni radio internet (cfr. [7.2. Radio internet](#) a pagina 25) preferite, è necessario cercarle e salvarle sul dispositivo (cfr. [7.14. Salvataggio delle stazioni radio internet in I miei preferiti](#) a pagina 47).



01) Ruotare il **controllo Tune/Select (09)** per scegliere una delle stazioni radio disponibili.

02) Premere il **controllo Tune/Select (09)** per confermare. Il display visualizza la schermata informativa:

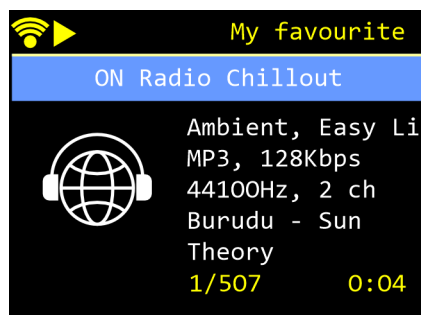

### 7.1.1. Gestione Preferiti, Preset e Opzioni di ascolto con un PC o uno smartphone

È possibile visualizzare, ascoltare, gestire e mantenere i preferiti, controllare le opzioni di ascolto e visualizzare, ascoltare e gestire i preset con un PC o uno smartphone.

- 01) Collegare il PC/smartphone alla stessa rete Wi-Fi di CDI-160BT.
- 02) Cercare l'indirizzo IP di CDI-160BT (cfr. [7.12.15. Informazioni sulla rete](#) a pagina 46).
- 03) Aprire un browser internet.
- 04) Inserire l'indirizzo IP nella barra degli indirizzi del browser internet. La schermata mostra:

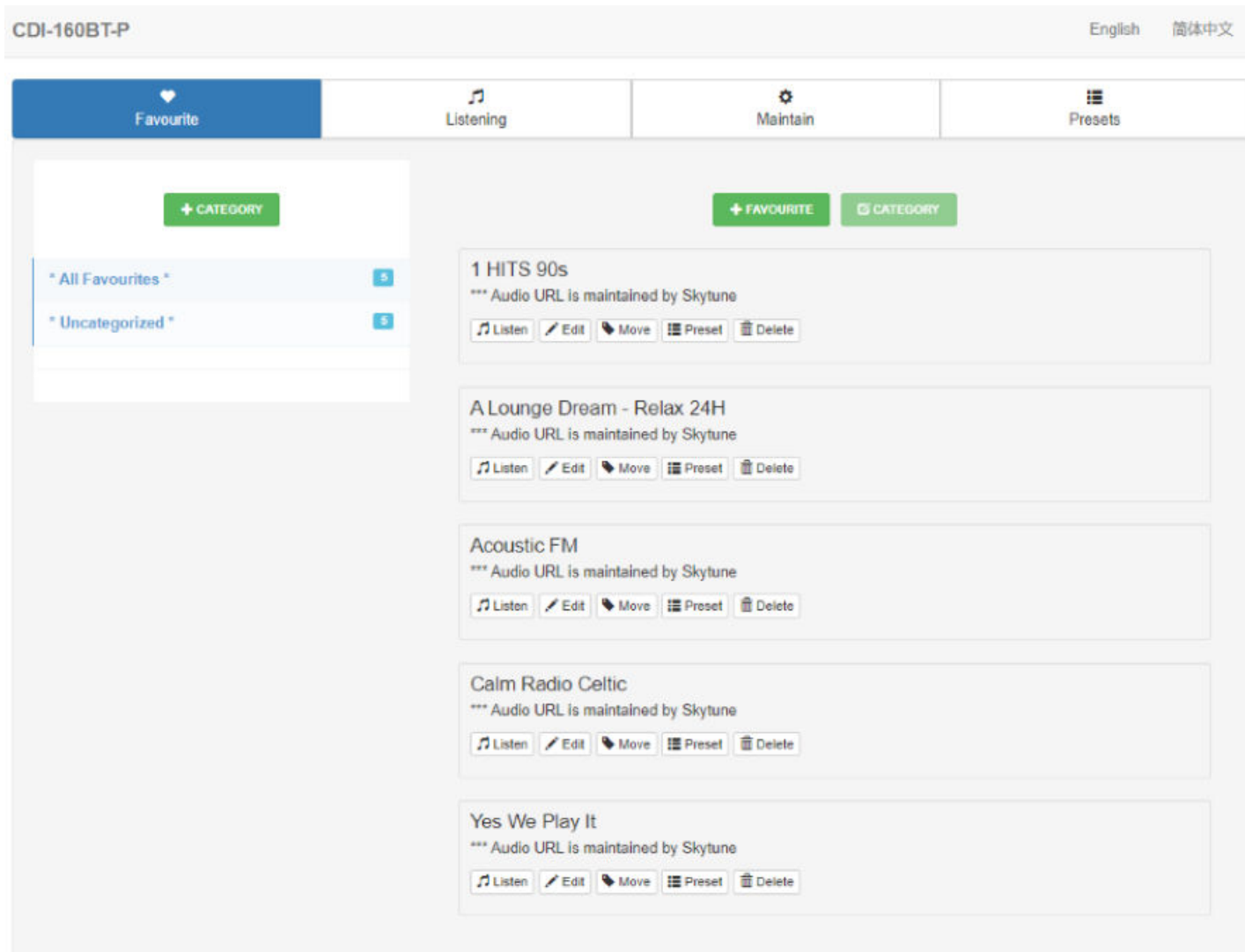

Sono disponibili le seguenti opzioni:

#### Scheda Preferiti

- Ascolta: fare clic per ascoltare la stazione
- Modifica: fare clic per modificare i seguenti dettagli: nome, URL, icona, posizione, genere
- Sposta: fare clic per spostare la stazione in un'altra categoria
- Preset: fare clic per copiare su Preset
- Elimina: fare clic per eliminare la stazione

#### Scheda Ascolto

- Alza il volume
- Abbassa il volume
- Volume spento
- Rimuovi dai preferiti

## Scheda Gestisci

- Scheda Esporta: fare clic per esportare i preferiti
- Scheda Importa: fare clic per importare i preferiti

## Scheda Preset

- Ascolta: fare clic per ascoltare la stazione
- Modifica: fare clic per modificare i seguenti dettagli: nome, URL, icona, posizione, genere
- Sposta: fare clic per spostare la stazione in una posizione Preset diversa
- Elimina: fare clic per eliminare la stazione

### 7.1.2. Gestione di I miei preferiti e ascolto dei podcast con il portale radio Skytune

È possibile visualizzare e modificare I miei preferiti e ascoltare podcast con il portale radio Skytune.

- 01) Collegare il PC/smartphone alla stessa rete Wi-Fi di CDI-160BT.
- 02) Aprire un browser internet.
- 03) Inserire [www.skytune.net](http://www.skytune.net) nella barra degli indirizzi del browser internet.
- 04) Fare clic sul pulsante **Sfoglia/Cerca** sulla schermata. La schermata mostra:

The screenshot shows the Skytune website interface. At the top, there is a dark blue header with the 'Skytune' logo in white. Below the header, there are two buttons: 'Radio' (highlighted in green) and 'Podcast'. Underneath, there is a 'Browse by' section with a dropdown menu currently showing 'Choose ...'. Below that is a 'Search' section with a dropdown menu set to 'Contains', a search input field with the placeholder text 'Search for ...' and a magnifying glass icon, and a checked checkbox labeled 'Remove whitespace (both ends)'.

- 05) Cercare una stazione radio (cfr. [7.1.2.1. Aggiungi preferito / Ascolta stazioni radio](#)) o un podcast (cfr. [7.1.2.2. Ascoltare podcast](#)) utilizzando la funzione **Sfoglia per (Categoria)** o **Cerca**.

### 7.1.2.1. Aggiungi preferito / Ascolta stazioni radio

Per la radio, la schermata mostra:

01) Fare clic sull'icona a forma di cuore della stazione radio desiderata. La schermata mostra:

02) Scegliere una delle 2 opzioni:

- Aggiungi stazione al mio dispositivo radio preferito
- Ascolta la stazione sul mio dispositivo radio

03) Cercare l'indirizzo IP del dispositivo (cfr. [7.12.15. Informazioni sulla rete](#) a pagina 46).

04) Inserire l'indirizzo IP nel campo Indirizzo IP.

05) Fare clic su **Invia** per confermare l'azione.

A seconda della selezione, la stazione radio selezionata verrà aggiunta a I miei preferiti o la stazione radio selezionata inizierà a suonare. Si verrà inoltre reindirizzati alla schermata Gestione Preferiti (cfr. [7.1.1. Gestione Preferiti, Preset e Opzioni di ascolto con un PC o uno smartphone](#) a pagina 20).

### 7.1.2.2. Ascoltare podcast

Per i podcast, la schermata mostra:

The screenshot shows the Skytune website interface. At the top, there is a navigation bar with 'Radio' and 'Podcast' tabs, and links for 'Suggest Station', 'Suggest Podcast', 'F.A.Q.', 'Contact', and 'Language'. Below the navigation bar, the 'Podcast' tab is selected. On the left side, there is a sidebar with 'Browse by Category' (showing 'Comedy' and 'Stand-up' dropdowns) and a 'Search' field. The main content area displays a list of podcasts under the category 'Comedy > Stand-up'. The first podcast is 'Stand up Comedy', described as a weekly opportunity for Conan O'Brien to hang out with friends. The second podcast is 'Standup Comedy "Your Host and MC"', celebrating 40+ years on the fringe of show business. Both podcast entries have a refresh icon on the right.

01) Fare clic sull'icona di aggiornamento del podcast desiderato. La schermata mostra:

The screenshot shows the detailed view of a podcast episode on the Skytune website. The interface is similar to the previous screenshot, but the main content area displays a specific episode. The episode title is 'Stand up Comedy' and it is categorized as 'Comedy > Stand-up'. The description is the same as in the previous screenshot. Below the description, there is a 'Welcome' message and a list of media files. The first media file is a podcast episode titled 'Cheenk StandUp Comedy' from Tuesday, 25 Apr 2023 15:40:31 GMT, with a duration of 00:13:40 and a size of 12.5 MB. The second media file is a compilation of 'Instagram Jokes' titled 'Compilation Colorblindness Cycle Students Abhishek Upmanyu' from Monday, 27 Jun 2022 13:02:39 GMT, with a duration of 12:00 and a size of 12.0 MB. Both media files have a refresh icon on the right.

02) Fare clic sul file multimediale del podcast desiderato. La schermata mostra:

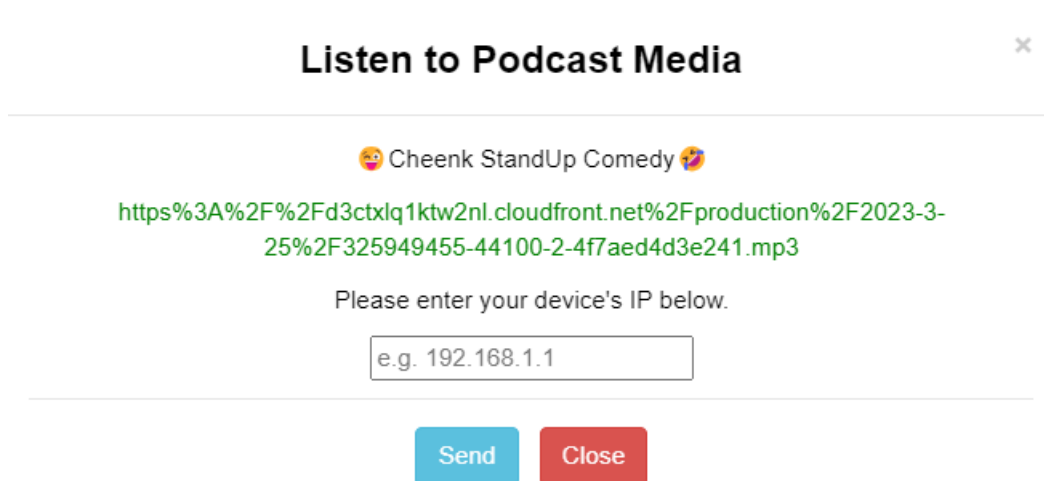

03) Cercare l'indirizzo IP del dispositivo (cfr. [7.12.15. Informazioni sulla rete](#) a pagina 46).

04) Inserire l'indirizzo IP nel campo Indirizzo IP.

05) Fare clic su **Invia** per confermare l'azione.

Il podcast selezionato inizierà a essere riprodotto e si verrà reindirizzati alla schermata Gestione Preferiti (cfr. [7.1.1. Gestione Preferiti, Preset e Opzioni di ascolto con un PC o uno smartphone](#) a pagina 20).

## 7.2. Radio internet

In questo menu è possibile cercare e ascoltare le stazioni radio internet.

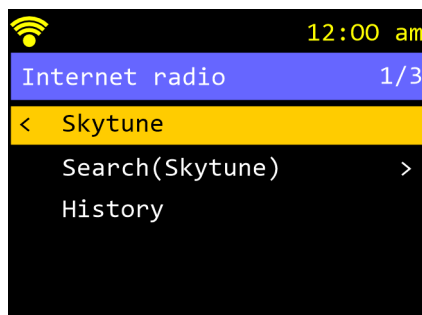

01) Ruotare il **controllo Tune/Select (09)** per selezionare una delle 3 opzioni:

- Skytune (cfr. [7.2.1. Skytune](#))
- Ricerca(Skytune) (cfr. [7.2.2. Ricerca\(Skytune\)](#))
- Cronologia (cfr. [7.2.3. Cronologia](#))

02) Premere il **controllo Tune/Select (09)** per confermare.

### 7.2.1. Skytune

In questo menu è possibile sfogliare le stazioni radio internet disponibili.

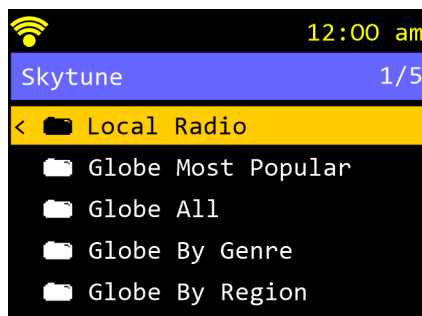

01) Ruotare il **controllo Tune/Select (09)** per selezionare una delle 5 opzioni:

- Radio locale: stazioni radio internet locali
- Le più popolari al mondo: stazioni radio internet più popolari al mondo

- In tutto il mondo: tutte le stazioni radio internet
- Nel mondo per genere: stazioni radio internet raggruppate per genere
- Nel mondo per area geografica: stazioni radio internet raggruppate per continente, Paese e genere

02) Premere il **controllo Tune/Select (09)** per confermare.

03) Ruotare il **controllo Tune/Select (09)** per scegliere cartelle/sottocartelle.

04) Premere il **controllo Tune/Select (09)** per aprire le cartelle/sottocartelle.

05) Premere il **controllo Tune/Select (09)** per attivare le stazioni radio internet.

### 7.2.2. Ricerca(Skytune)

In questo menu è possibile cercare le stazioni radio internet per nome.

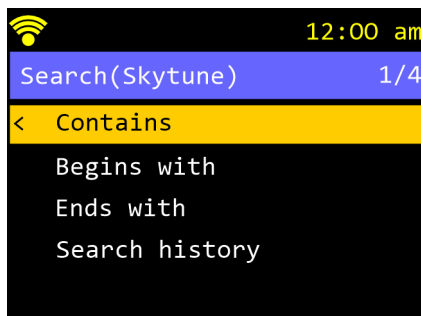

01) Ruotare il **controllo Tune/Select (09)** per selezionare una delle 4 opzioni:

- Contiene: cerca per parole e frasi
- Inizia con: cerca per lettere iniziali del nome
- Finisce con: cerca per lettere finali del nome
- Cronologia delle ricerche: cerca le parole/frasi/lettere già cercate in precedenza

02) Se si seleziona Contiene, Inizia con o Finisce con, premere il **controllo Tune/Select (09)** per confermare.

Il display visualizza:

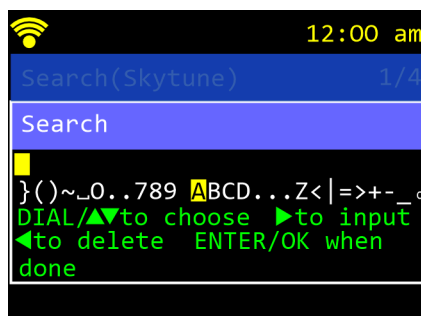

03) Inserire il testo desiderato. (cfr. [5.5. Inserimento del testo](#) a pagina 15)

04) Ruotare il **controllo Tune/Select (09)** per selezionare le stazioni radio internet.

05) Premere il **controllo Tune/Select (09)** per attivare la stazione radio internet selezionata.

Se si seleziona Cronologia delle ricerche nel passaggio 1, premere il **controllo Tune/Select (09)** per confermare.

Il display visualizza:

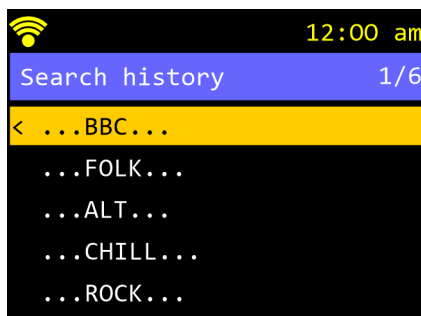

01) Ruotare il **controllo Tune/Select (09)** per selezionare la parola o la frase desiderata.

02) Premere il **controllo Tune/Select (09)** per confermare.

Il dispositivo cercherà le stazioni radio contenenti la parola o la frase selezionata.

### 7.2.3. Cronologia

In questo menu è possibile visualizzare e attivare fino a 99 stazioni radio internet ascoltate di recente.



01) Ruotare il **controllo Tune/Select (09)** per selezionare le stazioni radio internet.

02) Premere il **controllo Tune/Select (09)** per attivare la stazione radio internet selezionata.

### 7.3. Media Centre

In questo menu è possibile riprodurre musica in streaming da un server multimediale (ad esempio un PC) tramite UPnP o DLNA.

- Abilitare UPnP sul router e sul PC. Per ulteriori informazioni, leggere i manuali utente del sistema operativo del PC e del router.
- Sul PC, abilitare la condivisione delle cartelle contenenti file musicali. Leggere il manuale d'uso del sistema operativo del PC per maggiori informazioni

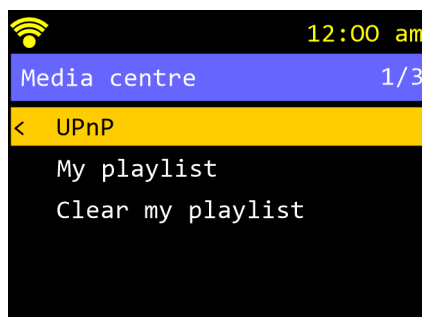

01) Ruotare il **controllo Tune/Select (09)** per selezionare una delle 3 opzioni:

- UPnP (cfr. [7.3.1. UPnP](#))
- La mia playlist (cfr. [7.3.2. La mia playlist](#))
- Cancella la mia playlist (cfr. [7.3.3. Cancella la mia playlist](#))

02) Premere il **controllo Tune/Select (09)** per confermare.

### 7.3.1. UPnP

In questo menu è possibile accedere al server multimediale UPnP.

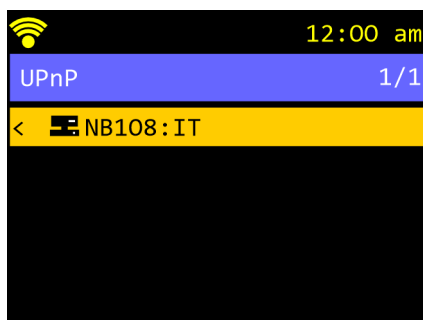

- 01) Ruotare il **controllo Tune/Select (09)** per selezionare i server multimediali disponibili.
- 02) Premere il **controllo Tune/Select (09)** per aprire il server multimediale.
- 03) Ruotare il **controllo Tune/Select (09)** per sfogliare le cartelle condivise.
- 04) Premere il **controllo Tune/Select (09)** per aprire la cartella selezionata.
- 05) Ruotare il **controllo Tune/Select (09)** per sfogliare i file musicali condivisi.
- 06) Premere il **controllo Tune/Select (09)** per riprodurre il file musicale selezionato.
- 07) Tenere premuto il **controllo Tune/Select (09)** per 5 secondi per aggiungere il file musicale selezionato alla playlist (cfr. [7.3.2. La mia playlist](#)).

### 7.3.2. La mia playlist

In questo menu è possibile sfogliare e ascoltare i file musicali UPnP preferiti. È possibile aggiungere fino a 99 file musicali.

#### Nota:

per poter sfogliare i file musicali UPnP preferiti, è necessario prima (cfr. [7.3.1. UPnP](#)) aggiungerli.

- 01) Ruotare il **controllo Tune/Select (09)** per selezionare uno dei file musicali disponibili.
- 02) Premere il **controllo Tune/Select (09)** per confermare. Il dispositivo riprodurrà il file selezionato.

### 7.3.3. Cancella la mia playlist

In questo menu è possibile cancellare la playlist UPnP.

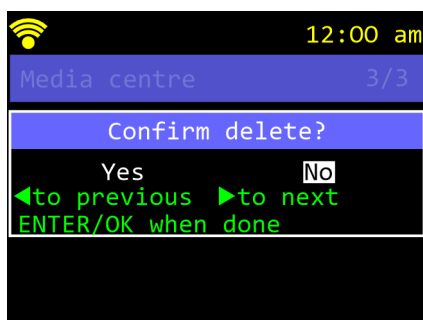

- 01) Ruotare il **controllo Tune/Select (09)** per scegliere una delle 2 opzioni:
  - Sì: il dispositivo cancellerà la playlist
  - No: il display tornerà al menu precedente
- 02) Premere il **controllo Tune/Select (09)** per confermare.

## 7.4. Lettore USB

In questo menu è possibile riprodurre file da un'unità USB.

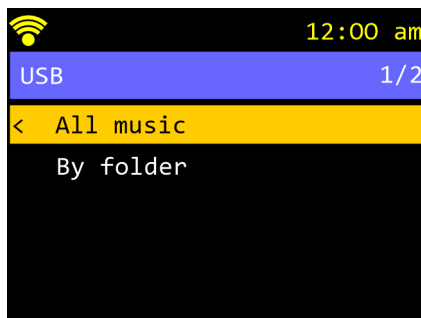

- 01) Inserire un'unità USB compatibile nel **connettore USB-A IN (07)**.
- 02) Ruotare il **controllo Tune/Select (09)** per scegliere una delle 2 opzioni:
  - Tutta la musica
  - Per cartella
- 03) Premere il **controllo Tune/Select (09)** per confermare.
- 04) Ruotare il **controllo Tune/Select (09)** per selezionare un file.
- 05) Premere il **controllo Tune/Select (09)** per confermare.

### Note:

- un'unità USB compatibile è USB 2.0 (max.) con 4000 file (max.).
- I formati di file compatibili includono: WAV, MP3, FLAC, AAC e AAC+.

## 7.5. Lettore CD

Per riprodurre un compact disc, inserire un CD nello **slot CD (06)**.

CDI-160BT leggerà il disco e inizierà a riprodurlo automaticamente.

CDI-160BT è dotato dei pulsanti per controllare il lettore CD (cfr. [7.5.1. Pulsanti di controllo per lettore CD](#) a pagina 29).

### 7.5.1. Pulsanti di controllo per lettore CD

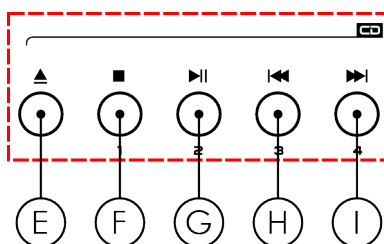

- E) Pulsante EJECT
- F) Pulsante STOP
- G) Pulsante PLAY/PAUSE
- H) Pulsante SKIP BACKWARD
- I) Pulsante SKIP FORWARD

- Utilizzare il pulsante **EJECT** per espellere un CD dal lettore CD.
- Utilizzare il pulsante **STOP** per interrompere la riproduzione del CD.
- Utilizzare il pulsante **PLAY/PAUSE** per riprodurre o mettere in pausa il CD.
- Utilizzare il pulsante **SKIP BACKWARD** per riavviare la traccia corrente o tornare alla traccia precedente.
- Utilizzare il pulsante **SKIP FORWARD** per passare alla traccia successiva.

Figura 9

## 7.6. Radio DAB

In questo menu è possibile sfogliare e ascoltare le stazioni radio DAB.

### Nota:

per poter navigare tra le stazioni radio DAB, è necessario cercarle e salvarle sul dispositivo.

- 01) Premere il **controllo Tune/Select (09)** per avviare la scansione. Il display visualizza "Scansionare stazione DAB?".
- 02) Premere il **controllo Tune/Select (09)** per confermare. Il dispositivo cercherà e salverà tutte le stazioni radio DAB disponibili. Il display visualizza:

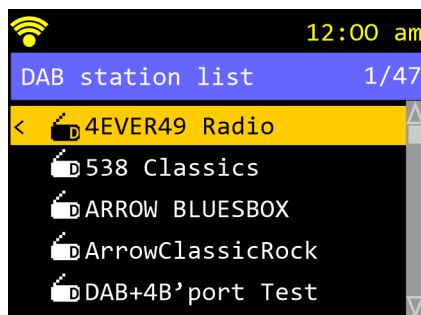

- 03) Ruotare il **controllo Tune/Select (09)** per selezionare una delle stazioni radio DAB disponibili.
- 04) Premere il **controllo Tune/Select (09)** per confermare. Il display visualizza la schermata informativa:



## 7.7. Radio FM

In questo menu è possibile sfogliare e ascoltare le stazioni radio FM. È anche possibile sintonizzare manualmente la radiofrequenza FM (cfr. [7.17. Sintonizzazione manuale della frequenza FM](#) a pagina 48).

### Nota:

per navigare tra le stazioni radio FM, è necessario cercarle e salvarle sul dispositivo.

- 01) Premere il **controllo Tune/Select (09)** per avviare la scansione. Il display visualizza "Scansionare stazione FM?".
- 02) Premere il **controllo Tune/Select (09)** per confermare. Il dispositivo cercherà e salverà tutte le stazioni radio FM disponibili. Il display visualizza:

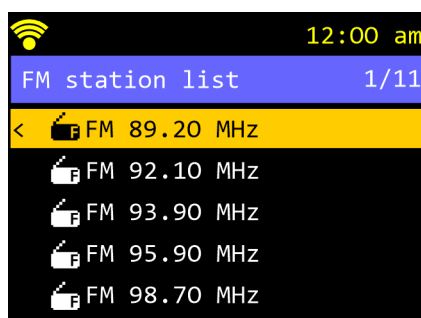

- 03) Ruotare il **controllo Tune/Select (09)** per selezionare una delle stazioni radio FM disponibili.

04) Premere il **controllo Tune/Select (09)** per confermare. Il display visualizza la schermata informativa:

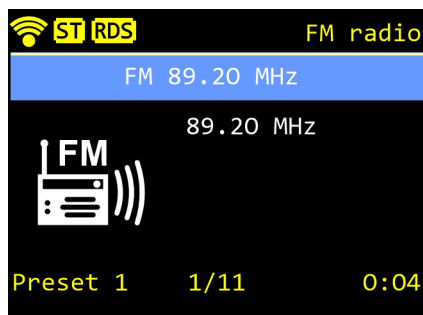

## 7.8. Streaming Bluetooth

In questo menu è possibile trasmettere l'audio tramite segnali Bluetooth dai dispositivi mobili (smartphone, tablet, notebook, ecc.).

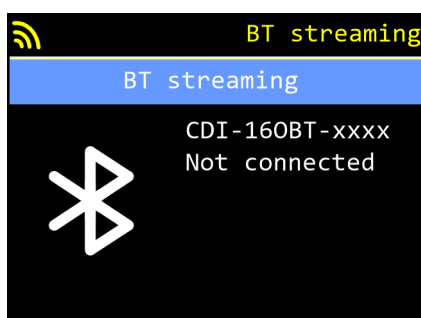

Per poter trasmettere l'audio tramite segnali Bluetooth, CDI-160BT deve essere accoppiato al dispositivo mobile.

01) Attivare il Bluetooth sul dispositivo mobile.

02) Sul dispositivo mobile, cercare i dispositivi Bluetooth disponibili. L'ID di CDI-160BT è "CDI-160BT-xxxx".

03) Sul dispositivo mobile, accoppiarlo a CDI-160BT. Il display visualizza:

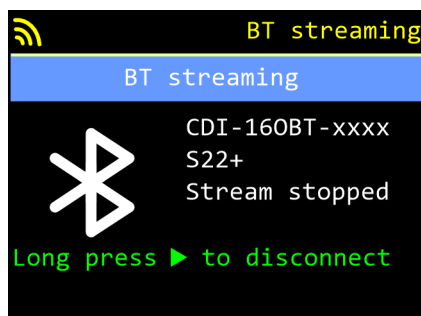

04) Sul dispositivo mobile, cercare e riprodurre file musicali o visitare i servizi di streaming.

05) CDI-160BT riceverà segnali dal dispositivo mobile.

## 7.9. Sveglia

In questo menu è possibile impostare l'ora di accensione del dispositivo. È possibile impostare 2 sveglie.

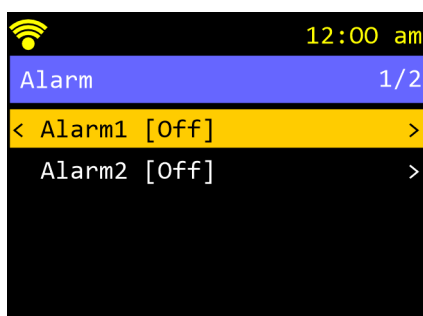

- 01) Ruotare il **controllo Tune/Select (09)** per scegliere una delle 2 sveglie disponibili.  
 02) Premere il **controllo Tune/Select (09)** per confermare. Il display visualizza:

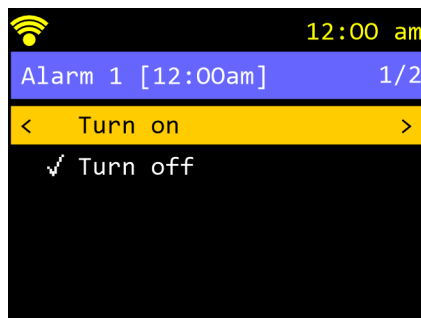

- 03) Ruotare il **controllo Tune/Select (09)** per scegliere una delle 2 opzioni:
- Attiva: impostare la sveglia, vedere il passaggio 4 di seguito
  - Spegni: il display tornerà alla schermata precedente
- 04) Premere il **controllo Tune/Select (09)** per confermare. Il display visualizza:

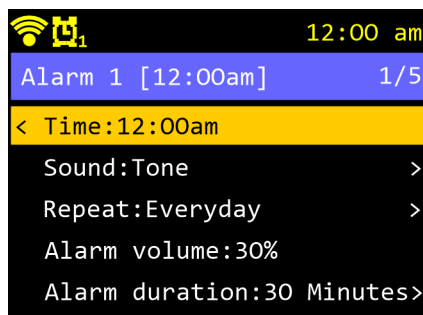

- 05) Ruotare il **controllo Tune/Select (09)** per selezionare una delle 5 opzioni:
- Ora (cfr. [7.9.1. Ora](#))
  - Suono (cfr. [7.9.2. Suono](#))
  - Ripeti (cfr. [7.9.3. Ripeti](#))
  - Volume sveglia (cfr. [7.9.4. Volume sveglia](#))
  - Durata sveglia (cfr. [7.9.5. Durata sveglia](#))
- 06) Premere il **controllo Tune/Select (09)** per confermare.

### 7.9.1. Ora

In questo menu è possibile impostare l'ora della sveglia.

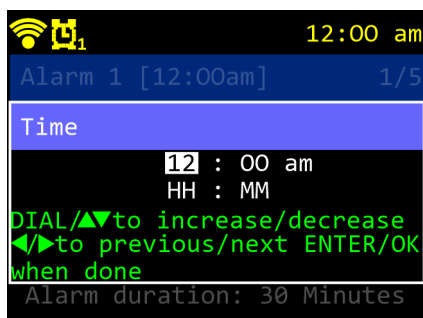

- 01) Premere i pulsanti **INDIETRO/AVANTI** per scegliere le ore o i minuti.  
 02) Ruotare il **controllo Tune/Select (09)** per impostare i valori. Gli intervalli di regolazione sono 00-12 ore (in formato 12 ore), 00-23 ore (in formato 24 ore), 00-59 (minuti) e am o pm (in formato 12 ore (cfr. [7.12.2. Data e Ora](#) a pagina 37)).  
 03) Premere il **controllo Tune/Select (09)** per confermare.

### 7.9.2. Suono

In questo menu è possibile selezionare la sorgente sonora della sveglia. È possibile selezionare una delle seguenti 4 opzioni:



01) Ruotare il **controllo Tune/Select (09)** per selezionare una delle 4 opzioni:

- Tono: Tono della sveglia predefinito
- I miei preferiti (cfr. [7.1. I miei preferiti](#) a pagina 19)
- Radio FM (cfr. [7.7. Radio FM](#) a pagina 30)
- Radio DAB (cfr. [7.6. Radio DAB](#) a pagina 30)

02) Premere il **controllo Tune/Select (09)** per confermare.

### 7.9.3. Ripeti

In questo menu è possibile impostare la frequenza della sveglia. Le sveglie possono essere impostate per giorni specifici o per ogni giorno della settimana.

Per impostazione predefinita, le sveglie sono impostate su Ogni giorno.

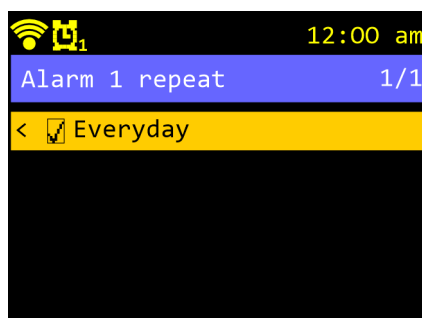

Per modificare le impostazioni:

01) Premere il **controllo Tune/Select (09)**. Il display visualizza:

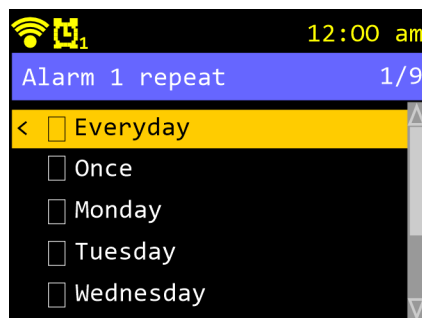

02) Ruotare il **controllo Tune/Select (09)** per selezionare la frequenza della sveglia.

03) Premere il **controllo Tune/Select (09)** per confermare la selezione.

04) Ripetere i passaggi 02-03 per impostare la sveglia per più giorni.

05) Premere il pulsante INDIETRO per confermare e tornare al menu precedente.

#### 7.9.4. Volume sveglia

In questo menu è possibile impostare il volume della sveglia.

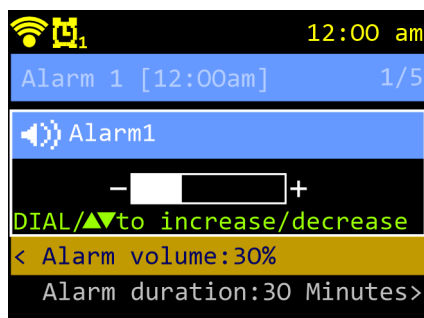

01) Ruotare il **controllo Tune/Select (09)** per impostare il volume della sveglia. L'intervallo di regolazione è del 3-100%, con incrementi del 3%.

02) Premere il **controllo Tune/Select (09)** per confermare.

#### 7.9.5. Durata sveglia

In questo menu è possibile impostare la durata della sveglia.

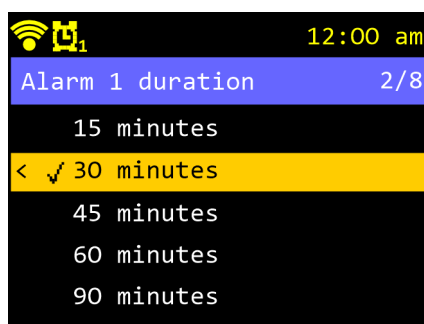

01) Ruotare il **controllo Tune/Select (09)** per impostare la durata della sveglia. L'intervallo di regolazione è di 15-180 minuti (8 incrementi: 15, 30, 45, 60, 90, 120, 150, 180 minuti).

02) Premere il **controllo Tune/Select (09)** per confermare.

#### 7.10. Timer

In questo menu è possibile impostare il timer.

01) Premere **INDIETRO** o **AVANTI** per impostare il timer.



02) Premere **INDIETRO** o **AVANTI** per selezionare ore, minuti e secondi.

03) Ruotare il **controllo Tune/Select (09)** per impostare il timer. L'intervallo di regolazione è 00-99 ore, 00-59 minuti e 00-59 secondi.

04) Premere il **controllo Tune/Select (09)** per confermare. Il dispositivo eseguirà il conto alla rovescia fino a zero e interromperà la riproduzione di qualsiasi supporto dopo il periodo di tempo preimpostato.

Per mettere in pausa/riattivare il timer, premere il **controllo Tune/Select (09)**.

## 7.11. Timer di spegnimento

In questo menu è possibile impostare il timer di spegnimento.

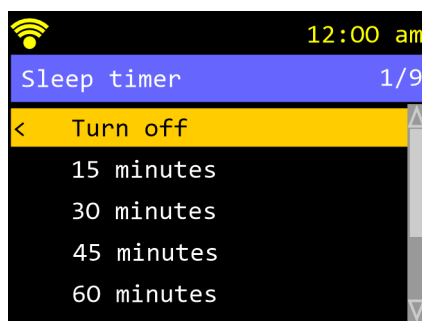

- 01) Ruotare il **controllo Tune/Select (09)** per impostare il timer di spegnimento. L'intervallo di regolazione è di 15-180 minuti (8 incrementi: 15, 30, 45, 60, 90, 120, 150, 180 minuti) e si spegne (timer di spegnimento spento).
- 02) Premere il **controllo Tune/Select (09)** per confermare. Il dispositivo entrerà in modalità stand-by dopo il periodo di tempo prestabilito.

## 7.12. Configurazione

In questo menu è possibile visualizzare e modificare le impostazioni del dispositivo.

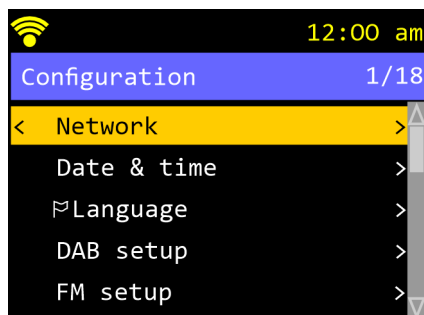

- 01) Ruotare il **controllo Tune/Select (09)** per selezionare uno dei 18 sottomenu:
  - Rete (cfr. [7.12.1. Rete](#))
  - Data e ora (cfr. [7.12.2. Data e Ora](#))
  - Lingua (cfr. [7.12.3. Lingua](#))
  - Configurazione DAB (cfr. [7.12.4. Configurazione DAB](#))
  - Configurazione FM (cfr. [7.12.5. Configurazione FM](#))
  - Radio locale (cfr. [7.12.6. Radio locale](#))
  - Impostazione riproduzione (cfr. [7.12.7. Impostazione riproduzione](#))
  - Opzioni di accensione (cfr. [7.12.8. Opzioni di accensione](#))
  - Risparmio energia automatico (cfr. [7.12.9. Risparmio energetico automatico](#))
  - Dimmer (cfr. [7.12.10. Dimmer](#))
  - EQ (cfr. [7.12.11. EQ](#))
  - Tempo buffer (cfr. [7.12.12. Tempo buffer](#))
  - Uscita Linea/Digitale (cfr. [7.12.13. Uscita Linea/Digitale](#))
  - Timer (cfr. [7.12.14. Timer](#))
  - Informazioni sulla rete (cfr. [7.12.15. Informazioni sulla rete](#))
  - Informazioni di sistema (cfr. [7.12.16. Informazioni di sistema](#))
  - Aggiornamento software (cfr. [7.12.17. Aggiornamento software](#))
  - Ripristina predefinite (cfr. [7.12.18. Ripristina predefinite](#))
- 02) Premere il comando **Tune/Select Control (09)** per confermare.

### 7.12.1. Rete

In questo menu è possibile configurare la rete.

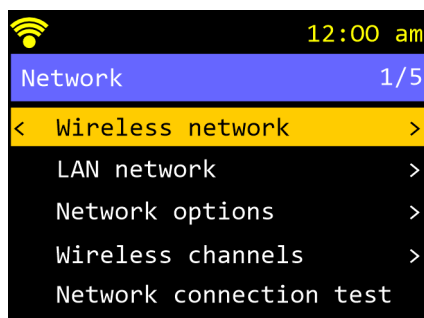

01) Ruotare il **controllo Tune/Select (09)** per selezionare uno dei 5 sottomenu:

- Rete wireless
- Rete LAN
- Opzioni di rete
- Canali wireless
- Test di connessione della rete

02) Premere il **controllo Tune/Select (09)** per confermare.

#### Rete wireless

In questo sottomenu è possibile gestire la rete Wi-Fi.

01) Ruotare il **controllo Tune/Select (09)** per selezionare una delle 6 opzioni:

- Aggiungi rete wireless: aggiunge una rete wireless all'elenco (cfr. [5.4.1. Configurazione Wi-Fi](#) a pagina 14)
- Rimuovi rete wireless: rimuove una rete wireless dall'elenco
- AP: cambia il punto di accesso attivo, se necessario
- Segnale: indica la qualità del segnale. Se il segnale è inferiore a 70 dBm, controllare la posizione del router o verificare la presenza di errori
- IP: consente di scegliere tra Dinamico e Fisso
- DNS: consente di scegliere tra Dinamico e Fisso

02) Premere il **controllo Tune/Select (09)** per confermare la selezione.

03) Premere il **controllo Tune/Select (09)** per confermare la modifica o la rimozione dell'elemento o premere il **pulsante INDIETRO (C)** per annullare.

#### Rete LAN

In questo sottomenu è possibile modificare le impostazioni della rete LAN.

01) Ruotare il **controllo Tune/Select (09)** per scegliere uno dei 2 sottomenu:

- IP: consente di scegliere tra Dinamico e Fisso
- DNS: consente di scegliere tra Dinamico e Fisso

02) Premere il **controllo Tune/Select (09)** per aprire i sottomenu.

03) Ruotare il **controllo Tune/Select (09)** per selezionare le opzioni.

04) Premere il **controllo Tune/Select (09)** per confermare.

#### Opzioni di rete

In questo sottomenu è possibile impostare l'accesso Wi-Fi.

01) Ruotare il **controllo Tune/Select (09)** per selezionare una delle 3 opzioni:

- Sempre attivo: il Wi-Fi rimane attivo. Fornisce un accesso più rapido all'accensione del dispositivo
- Spegnimento automatico dopo 15 secondi: il Wi-Fi si spegne dopo 15 secondi quando non viene utilizzato per risparmiare energia
- Spegnimento automatico dopo 30 secondi: il Wi-Fi si spegne dopo 30 secondi quando non viene utilizzato per risparmiare energia

02) Premere il **controllo Tune/Select (09)** per confermare.

## Canali Wi-Fi

In questo sottomenu è possibile impostare i canali radio Wi-Fi specifici per Paese.

01) Ruotare il **controllo Tune/Select (09)** per selezionare una delle 4 opzioni:

- Cina
- Giappone
- Stati Uniti
- Europa

02) Premere il **controllo Tune/Select (09)** per confermare.

## Test di connessione della rete

Scegliere questa opzione per eseguire un test di connessione della rete.

### 7.12.2. Data e Ora

In questo menu è possibile regolare le impostazioni di data e ora.

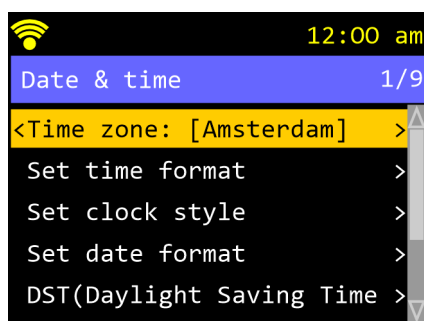

01) Ruotare il **controllo Tune/Select (09)** per selezionare una delle 9 opzioni:

- Fuso orario
- Imposta formato ora
- Imposta stile orologio
- Imposta formato data
- DST (ora legale)
- NTP
- Server NTP
- Imposta ora da DAB
- Imposta ora da FM

02) Premere il **controllo Tune/Select (09)** per confermare.

## Fuso orario

In questo sottomenu è possibile impostare il fuso orario.

01) Ruotare il **controllo Tune/Select (09)** per scegliere una delle 2 opzioni:

- Fuso orario impostato automaticamente: il fuso orario verrà impostato automaticamente
- Fuso orario impostato manualmente: scegliere manualmente il fuso orario corretto. I fusi orari sono raggruppati per continente e Paese.

02) Premere il **controllo Tune/Select (09)** per confermare.

## Imposta formato ora

In questo sottomenu è possibile impostare il formato di visualizzazione dell'ora.

01) Ruotare il **controllo Tune/Select (09)** per scegliere una delle 2 opzioni:

- 12 ore: formato 12 ore
- 24 ore: formato 24 ore

02) Premere il **controllo Tune/Select (09)** per confermare.

## Imposta stile orologio

In questo sottomenu è possibile impostare lo stile dell'orologio.

- 01) Ruotare il **controllo Tune/Select (09)** per selezionare una delle seguenti 3 opzioni:
- Orologio digitale: il display mostra un orologio digitale
  - Orologio analogico 1: il display mostra un orologio analogico
  - Orologio analogico 2: il display mostra un orologio analogico
- 02) Premere il **controllo Tune/Select (09)** per confermare.

## Imposta formato data

In questo sottomenu è possibile impostare il formato di visualizzazione della data.

- 01) Ruotare il **controllo Tune/Select (09)** per scegliere una delle 2 opzioni:
- GG/MM/AAAA: giorno, mese, anno
  - MM/GG/AAAA: mese, giorno, anno
- 02) Premere il **controllo Tune/Select (09)** per confermare.

## DST (ora legale)

In questo sottomenu è possibile attivare e disattivare l'ora legale.

- 01) Ruotare il **controllo Tune/Select (09)** per scegliere una delle 2 opzioni:
- On DST: il dispositivo regolerà l'ora visualizzata sull'ora estiva o invernale
  - Off DST: il dispositivo non regolerà l'ora
- 02) Premere il **controllo Tune/Select (09)** per confermare.

## NTP (Network Time Protocol)

In questo sottomenu è possibile impostare se il dispositivo mostrerà automaticamente l'ora della rete o meno.

- 01) Ruotare il **controllo Tune/Select (09)** per scegliere una delle 2 opzioni:
- Usa ora della rete: il dispositivo mostrerà l'ora della rete
  - Non usare l'ora della rete: il dispositivo non mostrerà l'ora della rete
- 02) Premere il **controllo Tune/Select (09)** per confermare.

## Server NTP

In questo sottomenu è possibile impostare il server dell'ora, necessario per l'impostazione automatica dell'ora.

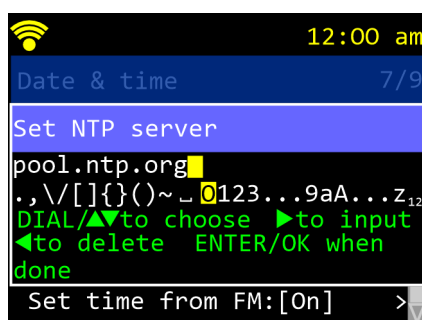

Inserire il testo desiderato. (cfr. [5.5. Inserimento del testo](#) a pagina 15)

## Imposta ora da DAB

In questo sottomenu è possibile impostare se il dispositivo mostrerà o meno l'ora del trasmettitore DAB.

- 01) Ruotare il **controllo Tune/Select (09)** per scegliere una delle 2 opzioni:
- On: l'ora del trasmettitore DAB è attiva
  - Off: l'ora del trasmettitore DAB è disattiva
- 02) Premere il **controllo Tune/Select (09)** per confermare.

## Imposta ora da FM

In questo sottomenu è possibile impostare se il dispositivo mostrerà o meno l'ora del trasmettitore FM.

- 01) Ruotare il **controllo Tune/Select (09)** per scegliere una delle 2 opzioni:
- On: l'ora del trasmettitore FM è attiva
  - Off: l'ora del trasmettitore FM è disattiva
- 02) Premere il **controllo Tune/Select (09)** per confermare.

### 7.12.3. Lingua

In questo menu è possibile impostare la lingua del menu principale.

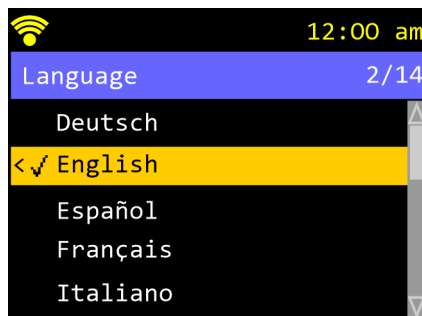

- 01) Ruotare il **controllo Tune/Select (09)** per scegliere una delle 14 lingue: tedesco, inglese, spagnolo, francese, italiano, olandese, polacco, russo, ceco, ungherese, slovacco, rumeno, croato o cinese.
- 02) Premere il **controllo Tune/Select (09)** per confermare.

### 7.12.4. Configurazione DAB

In questo menu è possibile cercare, salvare e ascoltare le stazioni radio DAB.

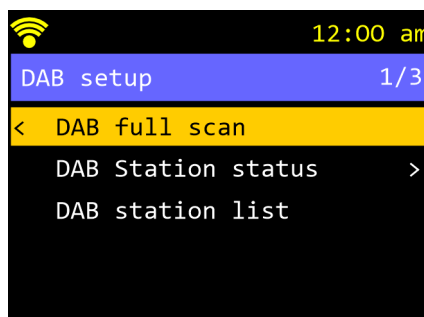

- 01) Ruotare il **controllo Tune/Select (09)** per selezionare una delle 3 opzioni:
- Scansione DAB completa: il dispositivo cercherà e salverà tutte le stazioni radio DAB disponibili
  - Stato della stazione DAB: il dispositivo mostrerà lo stato delle stazioni radio DAB
  - Elenco stazioni DAB: sfogliare le stazioni radio DAB
- 02) Premere il **controllo Tune/Select (09)** per confermare.

Per poter navigare tra le stazioni radio DAB, è necessario cercarle e salvarle sulla radio internet. Seguire i passaggi seguenti per aggiungere stazioni radio all'elenco di ricerca:

- 01) Premere il **controllo Tune/Select (09)** per avviare la scansione. Il dispositivo cercherà e salverà tutte le stazioni radio DAB disponibili. Il display visualizza:

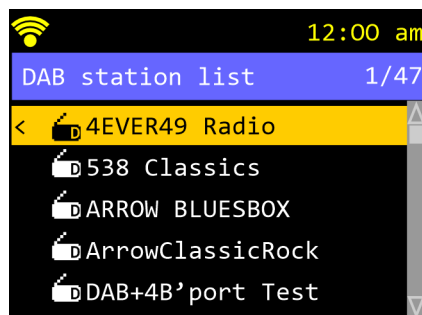

- 02) Ruotare il **controllo Tune/Select (09)** per selezionare una delle stazioni radio DAB disponibili.

03) Premere il **controllo Tune/Select (09)** per confermare. Il display visualizza la schermata informativa:

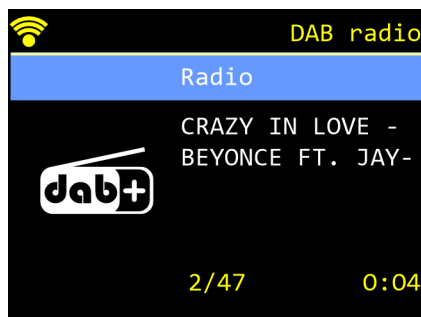

### 7.12.5. Configurazione FM

In questo menu è possibile configurare, sfogliare e ascoltare le stazioni radio FM.

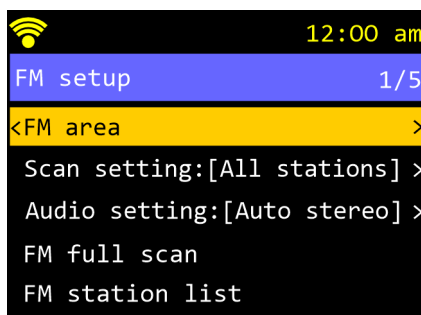

01) Ruotare il **controllo Tune/Select (09)** per selezionare uno dei 5 sottomenu:

- Area FM: selezionare l'area FM desiderata
- Impostazione scansione: impostazioni di ricerca FM
- Impostazione audio: scegliere tra Stereo e Mono
- Scansione completa FM: il dispositivo cercherà e salverà tutte le stazioni radio FM disponibili
- Elenco stazioni FM: navigare tra le stazioni radio FM

02) Premere il **controllo Tune/Select (09)** per confermare.

#### Area FM

In questo sottomenu è possibile selezionare l'area FM in cui il dispositivo cercherà le stazioni radio FM.

01) Ruotare il **controllo Tune/Select (09)** per selezionare una delle 5 aree FM:

- Asia > Giappone
- Asia > Altri
- Americhe
- Europa > Est Europa
- Europa > Altri

02) Premere il **controllo Tune/Select (09)** per confermare.

#### Impostazione scansione

In questo sottomenu è possibile regolare le impostazioni di ricerca FM.

01) Ruotare il **controllo Tune/Select (09)** per scegliere una delle 2 opzioni:

- Solo stazioni forti: il dispositivo cercherà e salverà solo le stazioni radio FM più forti
- Tutte le stazioni: il dispositivo cercherà e salverà tutte le stazioni radio FM disponibili

02) Premere il **controllo Tune/Select (09)** per confermare.

## Impostazioni audio

In questo sottomenu è possibile regolare le impostazioni audio.

01) Ruotare il **controllo Tune/Select (09)** per scegliere una delle 2 opzioni:

- Mono forzato: il dispositivo utilizzerà un canale per convertire un segnale in suono
- Stereo automatico: il dispositivo utilizzerà più canali per convertire più segnali in suono

02) Premere il **controllo Tune/Select (09)** per confermare.

## Scansione completa FM

In questo sottomenu il dispositivo cercherà e salverà tutte le stazioni radio FM disponibili.

01) Al termine della scansione, il display visualizza:

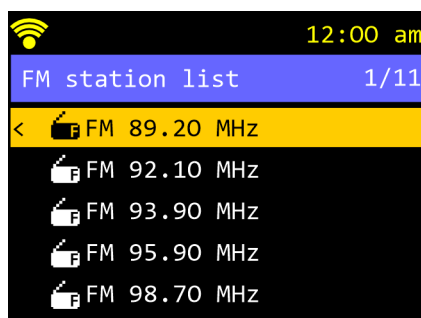

02) Ruotare il **controllo Tune/Select (09)** per selezionare una delle stazioni radio FM disponibili.

03) Premere il **controllo Tune/Select (09)** per confermare. Il display visualizza la schermata informativa:

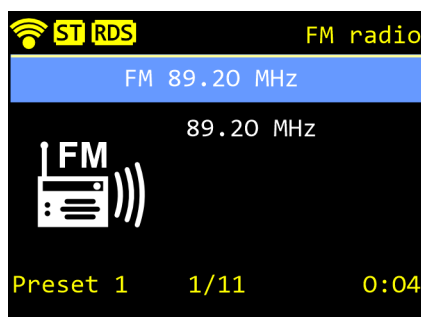

## Elenco stazioni FM

In questo sottomenu è possibile sfogliare e ascoltare le stazioni radio FM.

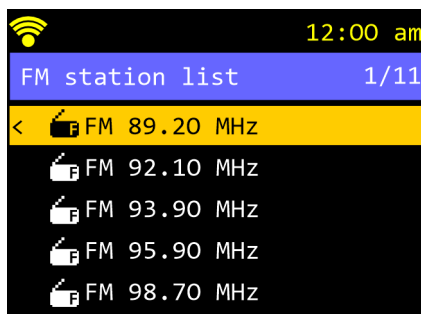

01) Ruotare il **controllo Tune/Select (09)** per selezionare una delle stazioni radio FM disponibili.

02) Premere il **controllo Tune/Select (09)** per confermare. Il display visualizza la schermata informativa:

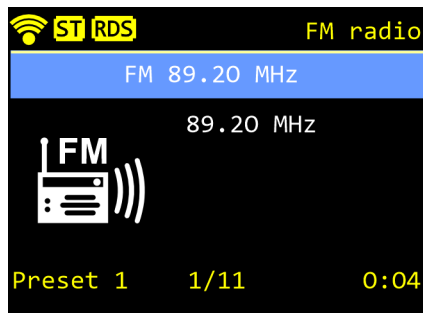

### 7.12.6. Radio locale

In questo sottomenu è possibile regolare le impostazioni radio locali.

01) Ruotare il **controllo Tune/Select (09)** per scegliere una delle 2 opzioni:

- Impostazione automatica della radio locale: il dispositivo eseguirà automaticamente la scansione delle stazioni radio in quell'area
- Radio locale impostata manualmente: selezionare manualmente l'area. Le aree locali sono raggruppate per continente e Paese

02) Premere il **controllo Tune/Select (09)** per confermare.

### 7.12.7. Impostazione riproduzione

In questo menu è possibile regolare le impostazioni di riproduzione del Media Centre.

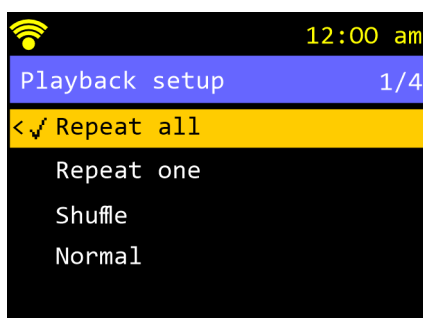

01) Ruotare il **controllo Tune/Select (09)** per selezionare una delle 4 opzioni:

- Ripeti tutto: il dispositivo ripeterà tutte le tracce
- Ripeti una: il dispositivo ripeterà una traccia
- Mischia: il dispositivo riprodurrà tutte le tracce una sola volta, in ordine casuale
- Normale: il dispositivo riprodurrà tutte le tracce una volta

02) Premere il **controllo Tune/Select (09)** per confermare.

### 7.12.8. Opzioni di accensione

In questo menu è possibile decidere cosa succede quando il dispositivo è acceso.

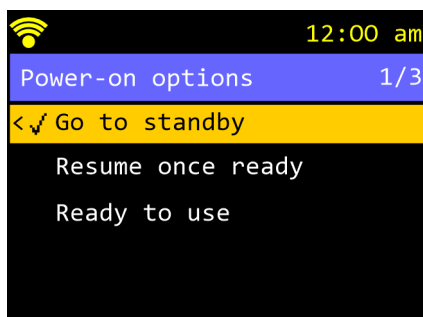

01) Ruotare il **controllo Tune/Select (09)** per selezionare una delle 3 opzioni:

- Vai in standby: il dispositivo attiverà la modalità stand-by

- Riprendi una volta pronto: il dispositivo eseguirà l'ultima modalità operativa attiva
- Pronto all'uso: il dispositivo tornerà al menu principale

02) Premere il **controllo Tune/Select (09)** per confermare.

### 7.12.9. Risparmio energetico automatico

Se il dispositivo non è attivo, entrerà in modalità di risparmio energetico dopo il periodo di tempo selezionato.

01) Ruotare il **controllo Tune/Select (09)** per scegliere una delle 2 opzioni:

- 15 minuti: il dispositivo entrerà in modalità di risparmio energetico dopo 15 minuti di inattività
- 30 minuti: il dispositivo entrerà in modalità di risparmio energetico dopo 30 minuti di inattività

02) Premere il **controllo Tune/Select (09)** per confermare.

### 7.12.10. Dimmer

In questo menu è possibile impostare il comportamento del display e la luminosità del display.



01) Ruotare il **controllo Tune/Select (09)** per scegliere uno dei 2 sottomenu:

- Modalità: impostare il comportamento del display
- Livello: impostare la luminosità del display

02) Premere il **controllo Tune/Select (09)** per confermare.

#### Modalità

In questo sottomenu è possibile impostare il comportamento del display.

01) Ruotare il **controllo Tune/Select (09)** per scegliere una delle 2 opzioni:

- Normale: il display rimarrà a piena luminosità
- Attenuata: il display si spegnerà dopo 15 secondi

02) Premere il **controllo Tune/Select (09)** per confermare.

#### Livello

In questo sottomenu è possibile impostare la luminosità del display.

01) Ruotare il **controllo Tune/Select (09)** per scegliere una delle 2 opzioni:

- Luminoso: regolare la luminosità del display. L'intervallo di regolazione è 20-100%.
- Attenuata: regolare la luminosità del display quando è inattivo. L'intervallo di regolazione è 0-100%.

02) Premere il **controllo Tune/Select (09)** per confermare.

03) Ruotare il **controllo Tune/Select (09)** per impostare i valori.

04) Premere il **controllo Tune/Select (09)** per confermare.

## 7.12.11.EQ

In questo menu è possibile scegliere uno dei 5 preset dell'equalizzatore o configurare l'equalizzatore (avanzate).

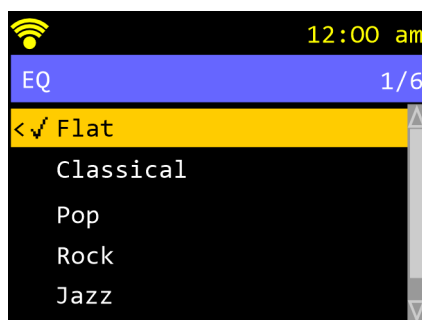

- 01) Ruotare il **controllo Tune/Select (09)** per selezionare una delle 6 opzioni:
- 5 preset di equalizzazione: Flat, Classical, Pop, Rock, Jazz
  - Avanzate
- 02) Premere il **controllo Tune/Select (09)** per confermare.

**Avanzate**

Se è stato selezionato Avanzate, seguire i passaggi seguenti:

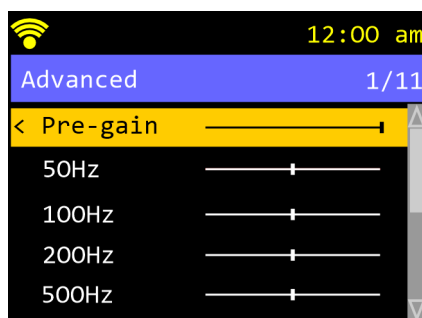

- 01) Ruotare il **controllo Tune/Select (09)** per scegliere una delle 11 impostazioni:
- Pre-gain: da -12 dB a 0 dB
  - 50 Hz: da -12 dB a +12 dB
  - 100 Hz: da -12 dB a +12 dB
  - 200 Hz: da -12 dB a +12 dB
  - 500 Hz: da -12 dB a +12 dB
  - 1 kHz: da -12 dB a +12 dB
  - 1,5 kHz: da -12 dB a +12 dB
  - 2 kHz: da -12 dB a +12 dB
  - 5 kHz: da -12 dB a +12 dB
  - 10 kHz: da -12 dB a +12 dB
  - 14 kHz: da -12 dB a +12 dB
- 02) Premere il **controllo Tune/Select (09)** per confermare.
- 03) Ruotare il **controllo Tune/Select (09)** per selezionare i valori.
- 04) Premere il **controllo Tune/Select (09)** per confermare.

### 7.12.12.Tempo buffer

In questo menu è possibile impostare il tempo di buffer. Quando il dispositivo è acceso, i dati vengono archiviati temporaneamente nella memoria per evitare interruzioni nel trasferimento dei dati. Se la ricezione internet è scarsa, è possibile aumentare il tempo di buffer per ridurre il numero di interruzioni.

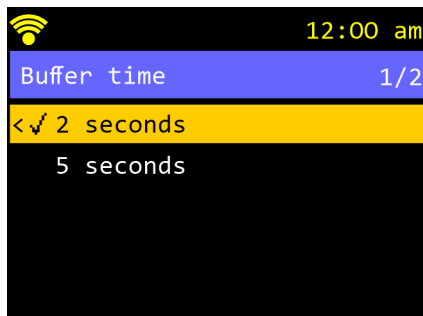

01) Ruotare il **controllo Tune/Select (09)** per scegliere una delle 2 opzioni:

- 2 secondi
- 5 secondi

02) Premere il **controllo Tune/Select (09)** per confermare.

### 7.12.13.Uscita Linea/Digitale

In questo menu è possibile impostare il livello di guadagno di linea/uscita digitale.

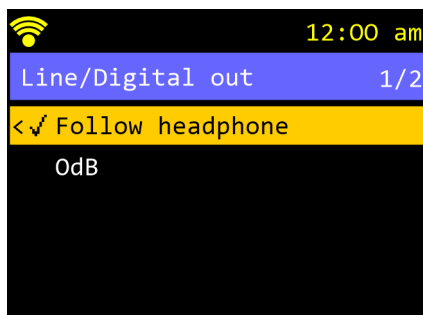

01) Ruotare il **controllo Tune/Select (09)** per scegliere una delle 2 opzioni:

- Segui cuffie
- 0 dB

02) Premere il **controllo Tune/Select (09)** per confermare.

### 7.12.14.Timer

In questo menu è possibile impostare il volume e la durata del timer.

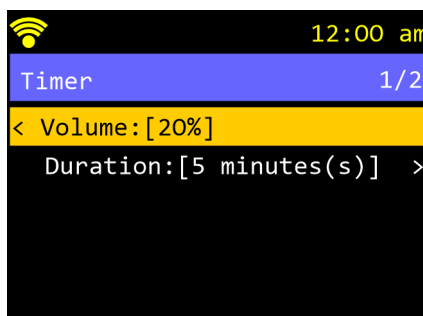

01) Ruotare il **controllo Tune/Select (09)** per scegliere uno dei 2 sottomenu:

- Volume
- Durata

02) Premere il **controllo Tune/Select (09)** per confermare.

## Volume

In questo sottomenu è possibile impostare il volume del timer.

- 01) Ruotare il **controllo Tune/Select (09)** per regolare il volume. L'intervallo di regolazione è 3-100%.
- 02) Premere il **controllo Tune/Select (09)** per confermare.

## Durata

In questo sottomenu è possibile impostare la durata del timer.

- 01) Ruotare il **controllo Tune/Select (09)** per selezionare una delle 3 opzioni:
  - 1 minuto: il timer suonerà per 1 minuto
  - 5 minuti: il timer suonerà per 5 minuti
  - 15 minuti: il timer suonerà per 15 minuti
- 02) Premere il **controllo Tune/Select (09)** per confermare.

### 7.12.15. Informazioni sulla rete

In questo menu è possibile visualizzare le impostazioni di rete del dispositivo.

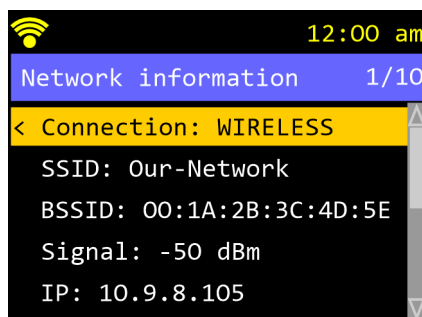

Ruotare il **controllo Tune/Select (09)** per scorrere tutte le voci.

### 7.12.16. Informazioni di sistema

In questo menu è possibile visualizzare le informazioni di sistema del dispositivo.

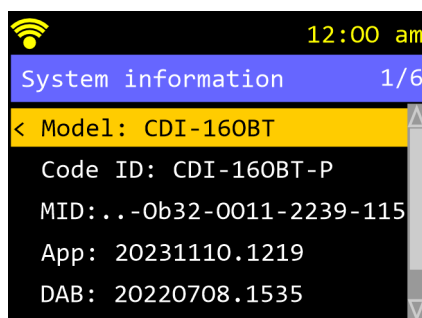

Ruotare il **controllo Tune/Select (09)** per scorrere tutte le voci.

### 7.12.17. Aggiornamento software

In questo menu è possibile aggiornare il software del dispositivo. Quando è già installata l'ultima versione del software, il display visualizza "Già aggiornato".

Non spegnere il dispositivo durante l'aggiornamento del software.

### 7.12.18. Ripristina predefinite

In questo menu è possibile ripristinare le impostazioni del dispositivo alle impostazioni di fabbrica predefinite.

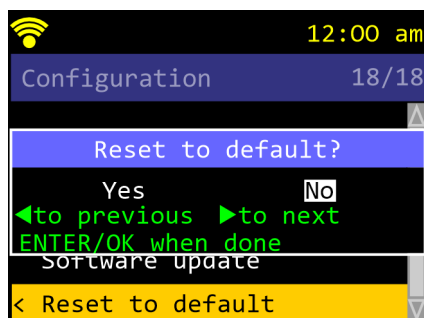

01) Ruotare il **controllo Tune/Select (09)** per scegliere una delle 2 opzioni:

- Sì: ripristinare le impostazioni del dispositivo alle impostazioni di fabbrica predefinite
- No: annullare il ripristino e tornare al menu precedente

02) Premere il **controllo Tune/Select (09)** per confermare.

### 7.13. Podcast

In questo menu è possibile sfogliare, cercare e ascoltare podcast.



01) Ruotare il **controllo Tune/Select (09)** per selezionare uno dei 6 sottomenu:

- Ascolta di nuovo: selezionare un podcast che è già stato ascoltato e riascoltarlo
- Iscritto: selezionare un podcast per cui si ha un'iscrizione e riascoltarlo
- Cronologia: mostra la cronologia dei podcast
- Sfoglia: sfogliare i podcast per genere
- Ricerca: cercare i podcast (cfr. [5.5. Inserimento del testo](#) a pagina 15)
- Cronologia delle ricerche: mostra la cronologia delle ricerche

02) Premere il **controllo Tune/Select (09)** per confermare.

### 7.14. Salvataggio delle stazioni radio internet in I miei preferiti

È possibile salvare le stazioni radio internet in I miei preferiti (cfr. [7.1. I miei preferiti](#) a pagina 19).

Quando una stazione radio internet è attiva, il display mostra:

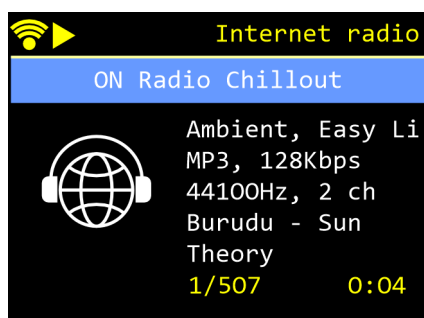

Tenere premuto il **controllo Tune/Select (09)** per 5 secondi per salvare la stazione radio internet su I miei preferiti. Il display visualizza temporaneamente:

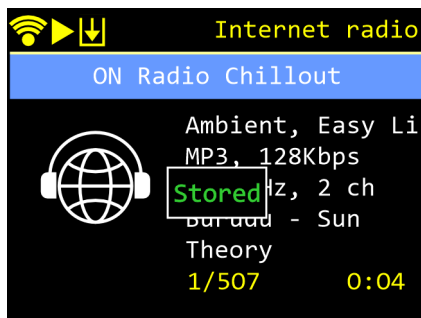

## 7.15. Visualizzazione informazioni sulla stazione radio

È possibile visualizzare le informazioni sulla stazione radio internet, DAB o FM attualmente attiva.

01) Attivare una stazione radio internet (cfr. [7.2. Radio internet](#) a pagina 25), DAB (cfr. [7.6. Radio DAB](#) a pagina 30) o FM (cfr. [7.7. Radio FM](#) a pagina 30).

02) Premere ripetutamente il **pulsante AVANTI (D)** per navigare tra le diverse schermate informative.

### Nota:

le schermate mostrano le informazioni disponibili come la stazione radio, il brano riprodotto, la qualità del segnale radio, l'ora, ecc.

## 7.16. Impostazione del volume

Per impostare il volume, ruotare il **controllo Tune/Select (09)** verso sinistra/destra per abbassare/alzare il volume.

## 7.17. Sintonizzazione manuale della frequenza FM

È possibile sintonizzare manualmente la radiofrequenza FM.

01) Attivare una stazione radio FM (cfr. [7.7. Radio FM](#) a pagina 30).

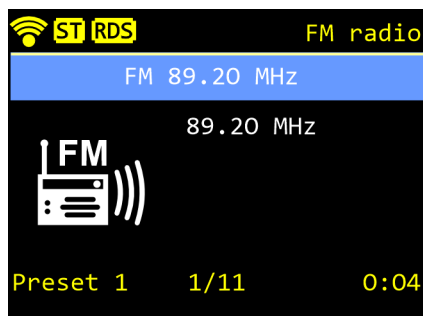

02) Tenere premuto il **controllo Tune/Select (09)** fino a quando il display visualizza "Sintonizzazione" nell'angolo in basso a destra:

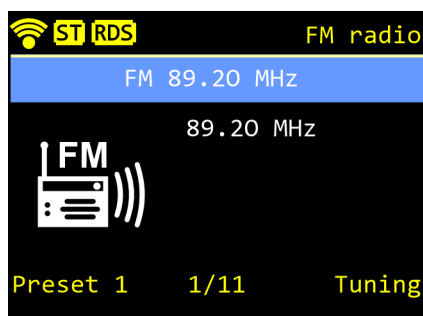

03) Premere i pulsanti **INDIETRO (C)/AVANTI (D)** per diminuire/aumentare la frequenza.

04) Tenere premuto il **controllo Tune/Select (09)** fino a quando "Sintonizzazione" scompare dal display.

## 7.18. Modificare gli elenchi

È possibile modificare l'ordine in cui vengono salvate le stazioni radio e rimuovere le stazioni radio dagli elenchi.

01) Attivare una stazione radio internet (cfr. [7.2. Radio internet](#) a pagina 25), DAB (cfr. [7.6. Radio DAB](#) a pagina 30) o FM (cfr. [7.7. Radio FM](#) a pagina 30) e andare all'elenco delle stazioni radio disponibili. Ad esempio, se ci si trova nel menu della radio FM, il display mostra:

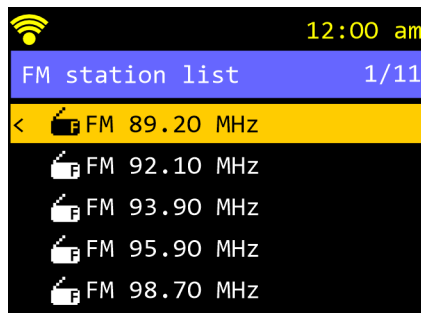

02) Ruotare il **controllo Tune/Select (09)** per selezionare la stazione radio desiderata.

03) Premere il pulsante **AVANTI (D)**. Il display visualizza:

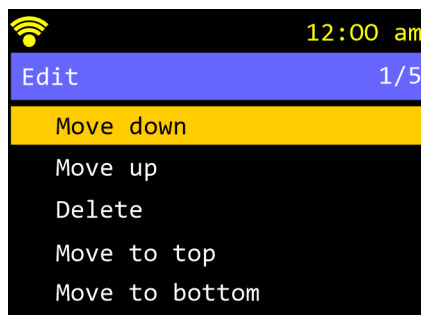

04) Ruotare il **controllo Tune/Select (09)** per selezionare una delle 5 opzioni:

- Sposta giù: la stazione radio si sposterà verso il basso di una posizione
- Sposta su: la stazione radio si sposterà verso l'alto di una posizione
- Elimina: la stazione radio verrà rimossa dall'elenco
- Sposta in alto: la stazione radio si sposterà in cima alla lista
- Sposta in basso: la stazione radio si sposterà in fondo alla lista

05) Premere il **controllo Tune/Select (09)** per confermare.

## 7.19. Utilizzo della sveglia

Per utilizzare la funzione di sveglia:

01) Impostare la sveglia (cfr. [7.9. Sveglia](#) a pagina 31). Quando suona la sveglia, il display visualizza:



02) Premere il **controllo Tune/Select (09)** o premere il **pulsante stand-by (02)** per disattivare la sveglia.

## 7.20. Telecomando

Il dispositivo può essere controllato con il telecomando IR incluso. Il telecomando accetta 2 batterie AAA che non sono incluse.

### 7.20.1. Inserimento del testo con il telecomando

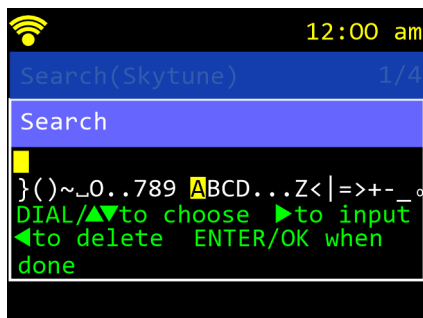

Per inserire una password o cercare frasi con il telecomando:

- 01) Premere i cursori **SU/GIÙ** per scegliere i caratteri (cfr. [7.20.2. Funzioni dei pulsanti del telecomando](#) a pagina 51).
- 02) Premere il cursore **DESTRO** per confermare.
- 03) In caso di errore, premere il cursore **SINISTRO** per rimuovere il carattere sbagliato.
- 04) Ripetere i passaggi 1-3 per digitare la parola o la frase desiderata.
- 05) Premere il pulsante **OK/SELEZIONA** per confermare.

I caratteri disponibili sono lettere maiuscole, cifre, segni di punteggiatura e alcuni simboli.

**Nota:**

in alternativa, è possibile premere ripetutamente i pulsanti 2-9 per digitare parole o frasi. Ad ogni pulsante (2-9) è assegnata una serie di lettere.

## 7.20.2. Funzioni dei pulsanti del telecomando

	Pulsante	Descrizione	Funzione
		Disattiva audio	Attiva/disattiva la modalità silenziosa
		On/Off	Attiva/disattiva la modalità stand-by
		0 — 9	Cifre e lettere
		Aggiungi a I miei preferiti	Tenere premuto per 5 secondi, per aggiungere una stazione a I miei preferiti
		I miei preferiti	Apri il menu I miei preferiti
		Cursore su	Sposta su
		Cursore giù	Sposta giù
		Cursore sinistro	Sposta a sinistra Passa a una schermata precedente del menu Annulla azioni
		Cursore destro	Sposta a destra  Quando si trova nell'elenco delle stazioni radio, attiva il menu Modifica elenchi (cfr. <a href="#">7.18. Modificare gli elenchi</a> a pagina 49).
		OK/Seleziona	Conferma le scelte e apre i (sotto)menu
		Sveglia	Attiva il menu Sveglia
		Timer di spegnimento	Attiva il menu Timer di spegnimento
		Volume +	Aumenta il volume
		Volume -	Diminuisce il volume
		Menu principale	Attiva il menu principale
		Attiva/disattiva modalità	Attiva/disattiva modalità di controllo
		Equalizzatore	Apri il menu equalizzatore
		Stazione precedente	Scegliere la stazione precedente
		Stazione successiva	Scegliere la stazione successiva
		Start/stop	Avvia/interrompe streaming
		Informazioni sulla rete	Attiva il menu Informazioni sulla rete
		Info	Attiva/disattiva informazioni
		Dimmer	Attiva il menu Dimmer

## 8. Risoluzione dei problemi

Questa guida alla risoluzione dei problemi contiene soluzioni a problemi che possono essere risolti da una persona comune. Il dispositivo non contiene parti riparabili dall'utente.

Le modifiche non autorizzate al dispositivo renderanno nulla la garanzia. Tali modifiche possono causare lesioni e danni materiali.

Affidare la manutenzione a persone istruite o specializzate. Contattare il rivenditore Highlite International nel caso in cui la soluzione non sia descritta nella tabella.

Problema	Probabili cause	Soluzione
Il dispositivo non funziona	Il dispositivo non è alimentato	<ul style="list-style-type: none"> <li>Assicurarsi che l'alimentazione sia accesa e che i cavi siano collegati</li> <li>Assicurarsi che il dispositivo non sia in modalità standby</li> </ul>
	Il fusibile interno è bruciato	<ul style="list-style-type: none"> <li>Contattare il proprio rivenditore Highlite International</li> </ul>
Nessun suono	Il volume è impostato al minimo	<ul style="list-style-type: none"> <li>Aumentare il volume</li> </ul>
Il dispositivo non può connettersi al Wi-Fi	L'antenna Wi-Fi non è collegata	<ul style="list-style-type: none"> <li>Assicurarsi che l'antenna Wi-Fi in dotazione sia installata e in posizione verticale</li> </ul>
	La rete Wi-Fi è offline	<ul style="list-style-type: none"> <li>Assicurarsi che la rete Wi-Fi sia online</li> <li>Assicurarsi che sia disponibile un server DHCP</li> <li>Assicurarsi che sia configurato l'indirizzo IP statico</li> <li>Assicurarsi che il firewall non blocchi le porte di uscita</li> </ul>
	Il router limita l'accesso agli indirizzi MAC	<ul style="list-style-type: none"> <li>Assicurarsi che l'indirizzo MAC (Wi-Fi MAC o LAN MAC in Informazioni sulla rete (cfr. <a href="#">7.12.15. Informazioni sulla rete</a> a pagina 46)) sia aggiunto all'elenco dei permessi del router (AP)</li> </ul>
	Il segnale Wi-Fi è troppo debole	<ul style="list-style-type: none"> <li>Avvicinare il dispositivo al router</li> </ul>
	Metodo di crittografia non supportato	<ul style="list-style-type: none"> <li>Assicurarsi che il metodo di crittografia sia impostato su WEP, WPA o WPA2</li> </ul>
	Password Wi-Fi errata	<ul style="list-style-type: none"> <li>Inserire la password Wi-Fi corretta</li> </ul>
Il dispositivo non può connettersi al Bluetooth	L'antenna Bluetooth non è collegata	<ul style="list-style-type: none"> <li>Assicurarsi che l'antenna Bluetooth in dotazione sia installata e in posizione verticale</li> </ul>
DAB o FM non funzionano o il segnale è debole	Ricezione o interferenza insufficiente	<ul style="list-style-type: none"> <li>Assicurarsi che l'antenna DAB/FM in dotazione sia installata e srotolata</li> <li>Assicurarsi che il dispositivo non sia vicino ad altri dispositivi elettrici che possono causare interferenze</li> <li>Avvicinare il dispositivo a una finestra per migliorare la ricezione</li> </ul>
Il server multimediale non è disponibile	Rete non corretta	<ul style="list-style-type: none"> <li>Assicurarsi che il dispositivo e il server multimediale utilizzino la stessa rete</li> </ul>
	Il firewall limita l'accesso	<ul style="list-style-type: none"> <li>Disabilitare il firewall per la verifica</li> </ul>
Scatti durante la riproduzione (buffering)	La larghezza di banda è troppo bassa o occupata	<ul style="list-style-type: none"> <li>Aumentare il tempo di buffer (cfr. <a href="#">7.12.12. Tempo buffer</a> a pagina 45)</li> </ul>
Il dispositivo non risponde al telecomando	Il telecomando si trova al di fuori del raggio d'azione del sensore a infrarossi	<ul style="list-style-type: none"> <li>Assicurarsi che ci sia una linea visiva chiara tra il telecomando e il sensore IR</li> </ul>

Le batterie del telecomando sono esaurite

- Cambiare le batterie del telecomando (cfr. [4.8. Installazione delle batterie](#) a pagina 12)

## 9. Manutenzione

### 9.1. Istruzioni di sicurezza per la manutenzione



#### PERICOLO

Scossa elettrica causata dalla tensione pericolosa interna

Scollegare l'alimentazione prima di effettuare interventi di manutenzione o pulizia.

### 9.2. Manutenzione preventiva



#### Attenzione

Prima dell'uso, esaminare visivamente il dispositivo per individuare eventuali difetti.

Assicurarsi che:

- L'alloggiamento non è danneggiato.
- Il cavo di alimentazione non è danneggiato e non mostra alcun affaticamento del materiale.

#### 9.2.1. Istruzioni di base per la pulizia

Per pulire il dispositivo, attenersi ai passaggi indicati di seguito:

- 01) Scollegare il dispositivo dall'alimentazione elettrica.
- 02) Lasciare raffreddare il dispositivo per almeno 5 minuti.
- 03) Pulire il dispositivo con un panno morbido e privo di pelucchi.



#### Attenzione

- Non immergere il dispositivo in liquidi.
- Non utilizzare alcol o solventi.

### 9.3. Manutenzione correttiva

Il dispositivo non contiene parti riparabili dall'utente. Non aprire il dispositivo e non modificarlo.

Affidare le riparazioni e l'assistenza a persone istruite o specializzate. Per maggiori informazioni, contattare il rivenditore Highlite International.

## 10. Disinstallazione, trasporto e stoccaggio

---

- Se possibile, usare l'imballaggio originale per trasportare il dispositivo.
- Pulire il dispositivo prima di riportarlo (cfr. [9.2.1. Istruzioni di base per la pulizia](#) a pagina 53).
- Conservare il dispositivo nell'imballaggio originale, se possibile.

## 11. Smaltimento

---



### Smaltimento corretto di questo prodotto

Rifiuti elettrici ed elettronici

Questo simbolo sul prodotto, sull'imballaggio o sui documenti indica che il prodotto non deve essere trattato come rifiuto domestico. Smaltire questo prodotto consegnandolo al rispettivo centro di raccolta per il riciclaggio dei rifiuti elettrici ed elettronici. Questo per evitare danni ambientali o lesioni personali dovute allo smaltimento incontrollato dei rifiuti. Per informazioni più dettagliate sul riciclaggio di questo prodotto, contattare le autorità locali o il rivenditore autorizzato.

## 12. Approvazione

---



Highlite International dichiara che il dispositivo CDI-160BT, codice prodotto D1244, è conforme alla Direttiva 2014/53/EU (RED - Radio Equipment Directive).

Il testo completo della dichiarazione di conformità UE è disponibile nella pagina del prodotto corrispondente sul sito web di Highlite International ([www.highlite.com](http://www.highlite.com)).

DAP