

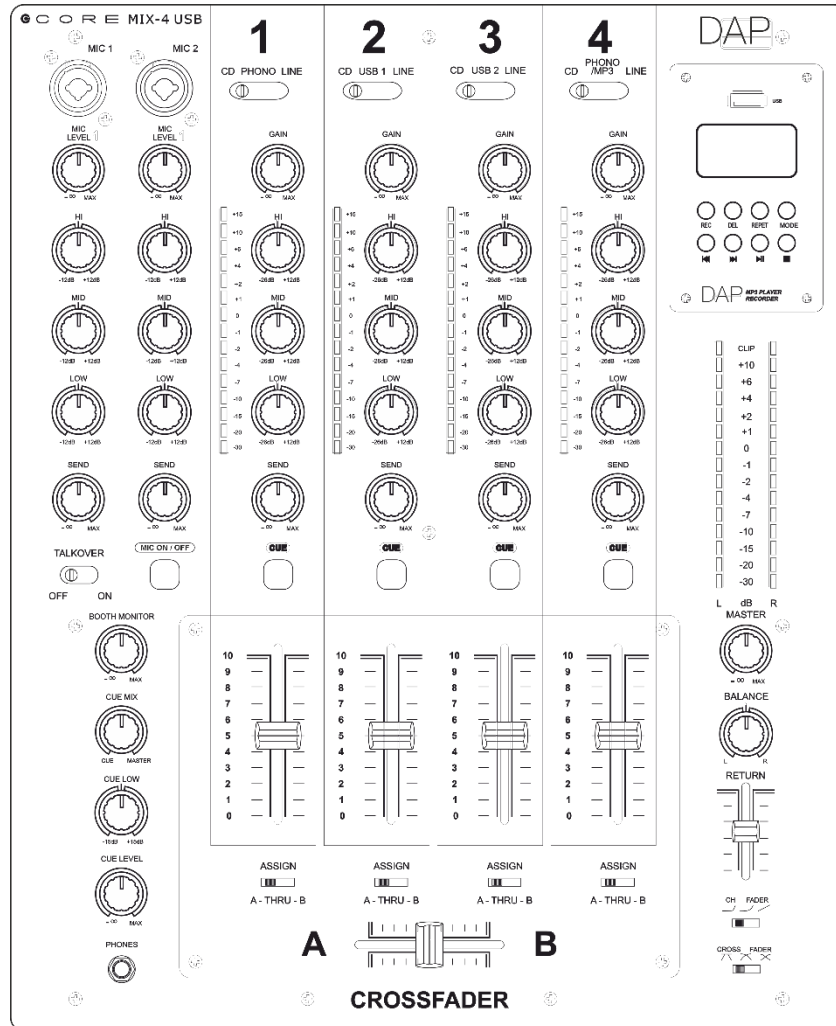

# MANUALE



ITALIANO

## Core Mix-4 USB

## V2

Codice d'ordine: D2304

**Indice dei contenuti**

<b>Avviso</b> .....	<b>2</b>
Istruzioni di sicurezza.....	2
Determinazioni operative.....	4
Collegamento alla rete elettrica .....	4
Procedura di restituzione.....	5
Reclami.....	5
<b>Descrizione del dispositivo</b> .....	<b>6</b>
Panoramica .....	6
Canali del Microfono.....	7
Canali Principali.....	7
Sezione Master .....	8
Sezione Cuffie .....	8
Modulo di Registrazione .....	8
Lato posteriore.....	9
<b>Installazione</b> .....	<b>9</b>
<b>Impostazione e Funzionamento</b> .....	<b>9</b>
<b>Nomi e Funzioni</b> .....	<b>10</b>
Canali del Microfono.....	10
Canali Principali.....	11
Sezione Master .....	12
Sezione Cuffie .....	12
Modulo di Registrazione .....	13
Lato posteriore.....	14
<b>Operazioni</b> .....	<b>16</b>
Sostituzione di un (Cross)Fader .....	16
Rimozione del coperchio del Fader .....	16
Sostituzione di un Fader .....	16
Sostituzione del Cross Fader.....	17
Utilizzo del Core Mix-4 USB con un software per PC che può accedere a una sola scheda audio .....	17
<b>Cavi di Collegamento</b> .....	<b>18</b>
<b>Manutenzione</b> .....	<b>19</b>
Sostituzione del fusibile .....	19
<b>Risoluzione dei problemi</b> .....	<b>19</b>
<b>Specifiche del prodotto</b> .....	<b>20</b>
<b>Dimensioni</b> .....	<b>21</b>

**Avviso**

**Per la vostra sicurezza vi invitiamo a leggere con attenzione il presente manuale prima di iniziare le operazioni di configurazione!**

**Istruzioni per il disimballaggio**

Subito dopo aver ricevuto il prodotto, disimballare con cura la confezione e controllare il contenuto per assicurarsi che tutte le parti siano presenti e che siano state ricevute in buone condizioni. Avvisare immediatamente il rivenditore e conservare il materiale di imballaggio per l'ispezione se alcune parti risultano danneggiate dal trasporto o se l'imballo stesso presenta segni di manomissione o cattiva movimentazione. Conservare la scatola e tutto il materiale di imballaggio. Nel caso in cui un apparecchio debba essere restituito alla fabbrica, è importante che l'apparecchio venga restituito nella scatola e imballaggio originali.

**La spedizione include:**

- DAP Core Mix-4 USB
- 2 x cavi USB (1,5 m)
- Cavo di alimentazione (2 m)
- Manuale utente

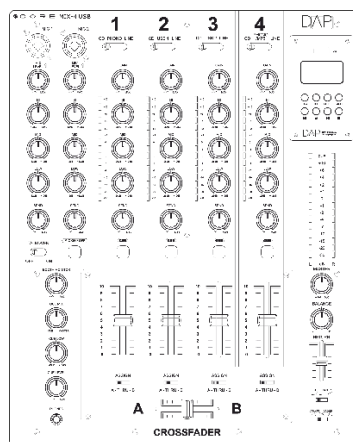
**ATTENZIONE!**

**Tenere questo dispositivo lontano da pioggia e umidità!  
Scollegare il cavo di alimentazione prima di aprire l'alloggiamento!**

**Istruzioni di sicurezza**

Ogni persona coinvolta nell'installazione, nel funzionamento e nella manutenzione di questo sistema deve:

- essere qualificata
- seguire le istruzioni di questo manuale



**ATTENZIONE! Prestare attenzione in fase di utilizzo.  
Le tensioni pericolose possono provocare  
pericolose scosse elettriche quando vengono toccati i cavi!**



Prima della prima messa in funzione, accertarsi che non vi siano danni causati dal trasporto. In caso di problemi, consultare il rivenditore e non utilizzare il sistema.

Per mantenere le condizioni perfette e garantire un funzionamento sicuro, è assolutamente necessario che l'utente segua le istruzioni di sicurezza e le avvertenze riportate nel presente manuale.

I danni causati da modifiche manuali al sistema non vengono coperti dalla garanzia.

Questo sistema non contiene parti riparabili dall'utente. Rivolgersi esclusivamente a tecnici qualificati.

### IMPORTANTE:

Il produttore non si assume alcuna responsabilità per eventuali danni causati dall'inosservanza delle norme di sicurezza del presente manuale o qualsiasi modifica non autorizzata al sistema.

- Non lasciare mai che il cavo di alimentazione entri in contatto con altri cavi! Maneggiare il cavo di alimentazione e tutti i collegamenti con la rete elettrica con estrema cautela!
- Non rimuovere mai le etichette di avvertimento o informative dall'unità.
- Non utilizzare mai nulla per coprire il contatto con il suolo.
- Non lasciare mai i cavi in giro.
- Non inserire oggetti nelle prese d'aria.
- Non collegare questo sistema a un gruppo dimmer.
- Non accendere e spegnere il sistema a brevi intervalli, per non ridurre la durata.
- Non aprire il dispositivo e non modificarlo.
- Non pilotare gli ingressi con un livello di segnale superiore a quello richiesto per pilotare l'apparecchiatura alla massima uscita.
- Non collegare i microfoni alla console (o allo stagebox) mentre l'alimentazione Phantom è attiva. Disattivare anche il monitor/sistema PA quando si attiva o disattiva l'alimentazione Phantom. Lasciare che il sistema si stabilizzi per alcuni secondi prima di impostare i guadagni di ingresso.
- Utilizzare il sistema solo in ambienti chiusi, evitando il contatto con acqua o con altri liquidi.
- Evitare le fiamme e non avvicinarsi a liquidi o gas infiammabili.
- Scollegare sempre l'alimentazione dalla rete quando il sistema non viene utilizzato. Maneggiare il cavo di alimentazione solo dalla spina. Non estrarre mai la spina tirando il cavo di alimentazione.
- Far funzionare l'unità sempre con il filo di terra CA collegato alla terra dell'impianto elettrico.
- Assicurarsi di non utilizzare cavi di tipo sbagliato o difettosi.
- Assicurarsi che i segnali in ingresso al mixer siano bilanciati, altrimenti si potrebbe creare un ronzio.
- Assicurarsi di utilizzare delle DI box per bilanciare i segnali sbilanciati; Tutti i segnali in entrata devono essere chiari.
- Assicurarsi che la tensione disponibile non sia superiore a quella indicata sul pannello posteriore.
- Assicurarsi che il cavo di alimentazione non venga mai piegato o danneggiato. Controllare periodicamente il sistema e il cavo di alimentazione.
- Spegnere l'interruttore di alimentazione quando si cambia il cavo di alimentazione o il cavo di segnale, o si seleziona l'interruttore della modalità di ingresso.
- L'aumento estremo delle frequenze in combinazione con un livello di segnale d'ingresso elevato può portare al sovraccarico dell'apparecchiatura. In questo caso, è necessario ridurre il livello del segnale di ingresso utilizzando il controllo INPUT.
- Per enfatizzare una gamma di frequenze, non è necessario spostare il relativo controllo verso l'alto; provate invece ad abbassare le gamme di frequenze circostanti. In questo modo si evita di mandare in sovraccarico l'apparecchiatura successiva nel percorso sonoro. Inoltre, si conserva una preziosa riserva dinamica ("headroom").
- Evitare i loop di massa! Assicurarsi sempre di collegare gli amplificatori di potenza e la console di missaggio allo stesso circuito elettrico per garantire la stessa fase!
- Se il sistema cade o viene colpito, scollegare immediatamente l'alimentazione di rete. Prima di procedere alla messa in funzione, far controllare la sicurezza da un tecnico qualificato.
- Se il sistema è stato esposto a drastici sbalzi di temperatura (ad esempio dopo il trasporto), non bisogna accenderlo immediatamente. L'acqua di condensa che si forma potrebbe danneggiare il vostro sistema. Lasciare il sistema spento finché esso non ha raggiunto la temperatura ambiente.
- Se il dispositivo Dap Audio non funziona correttamente, interrompere immediatamente l'uso. Imballare l'unità in modo sicuro (preferibilmente nel materiale di imballaggio originale) e restituirla al rivenditore Dap Audio per l'assistenza.
- Le riparazioni, la manutenzione e il collegamento elettrico devono essere eseguiti da un tecnico qualificato.
- Per la sostituzione, utilizzare solo fusibili dello stesso tipo e della stessa potenza.
- GARANZIA: Fino a un anno dalla data di acquisto.

**Determinazioni operative**

Questo sistema non è progettato per il funzionamento permanente. Le pause di lavoro costanti assicurano che il sistema possa servire a lungo senza difetti.

Se il sistema viene utilizzato in modo diverso da quello descritto nel presente manuale, il prodotto può subire danni e la garanzia decade.

Qualsiasi altra operazione può comportare pericoli quali cortocircuiti, ustioni, scosse elettriche, ecc.

*Viene messa in pericolo la propria sicurezza e quella degli altri!*

*Un'installazione non corretta può causare gravi lesioni alle persone e/o danni alle cose!*

**Collegamento alla rete elettrica**

Collegare il dispositivo alla rete elettrica con la spina di alimentazione.

Prestare sempre attenzione che il cavo del colore giusto sia collegato al punto giusto.

<b>Internazionale</b>	<b>Cavo UE</b>	<b>Cavo UK</b>	<b>Cavo USA</b>	<b>Pin</b>
L	MARRONE	ROSSO	GIALLO/RAME	FASE
N	BLU	NERO	ARGENTO	NEUTRO
	GIALLO/VERDE	VERDE	VERDE	TERRA DI PROTEZIONE

*Assicurarsi che il dispositivo sia sempre collegato correttamente alla terra!*

*Un'installazione non corretta può causare gravi danni a persone e cose!*



### Procedura di restituzione



La merce restituita deve essere spedita prepagata e nell'imballaggio originale; non verranno rilasciati cartellini di chiamata.

Il pacco deve essere chiaramente etichettato con un numero di autorizzazione alla restituzione (numero RMA). I prodotti restituiti senza un numero RMA saranno rifiutati. Highlite non accetterà la merce restituita né alcuna responsabilità. Chiamare Highlite 0031-455667723 o inviare una mail a [aftersales@highlite.com](mailto:aftersales@highlite.com) e richiedere un RMA prima di spedire l'apparecchio. Prepararsi a fornire il numero del modello, il numero di serie e una breve descrizione della causa del reso. Assicurarsi di imballare correttamente l'apparecchio; qualsiasi danno di spedizione derivante da un imballaggio inadeguato è responsabilità del cliente. Highlite si riserva il diritto di riparare o sostituire i prodotti a propria discrezione. Come suggerimento, un corretto imballaggio UPS o un doppio imballaggio è sempre un metodo sicuro da utilizzare.

**Nota: Se vi viene assegnato un numero RMA, vi preghiamo di includere le seguenti informazioni su un foglio di carta**

**all'interno della scatola:**

- 01) Il proprio nome
- 02) Il proprio indirizzo
- 03) Il proprio numero di telefono
- 04) Breve descrizione dei sintomi

### Reclami

Il cliente ha l'obbligo di controllare la merce consegnata immediatamente dopo la consegna per verificare la presenza di eventuali mancanze e/o difetti visibili, oppure di effettuare tale controllo dopo il nostro annuncio che la merce è a sua disposizione. Il danni verificatisi durante il trasporto sono responsabilità del vettore; pertanto, eventuali danni devono essere segnalati al trasportatore al momento della ricezione della merce.

È responsabilità del cliente notificare e presentare reclami allo spedizioniere, nel caso in cui un apparecchio sia danneggiato a causa della spedizione stessa. I danni da trasporto devono essere segnalati entro un giorno dal ricevimento della consegna.

Qualsiasi spedizione di ritorno deve essere sempre post-pagata. Le spedizioni di ritorno devono essere accompagnate da una lettera che definisca il motivo della spedizione di ritorno. Le spedizioni di ritorno non prepagate saranno rifiutate, se non diversamente concordato per iscritto.

I reclami nei nostri confronti devono essere resi noti per iscritto o via fax entro 10 giorni lavorativi dal ricevimento della fattura. Dopo questo periodo, i reclami non saranno più gestiti.

I reclami saranno presi in considerazione solo se il cliente ha finora rispettato tutte le parti dell'accordo, indipendentemente dall'accordo da cui deriva l'obbligo.

## Descrizione del dispositivo

Il Core Mix-4 USB è un mixer per DJ club a 4 canali con 12 ingressi analogici e 2 interfacce audio USB indipendenti. In questo modo è facile collegare il computer portatile e indirizzare l'audio del software per DJ direttamente attraverso il Core MIX-4 USB. Dispone di mandate fx indipendenti e variabili per ogni canale, il che offre un ampio spazio di lavoro per sperimentare con effetti esterni. Il ritorno è controllato da un fader corto.

È dotato di 2 canali microfonici con EQ a 3 bande, funzione talkover e interruttore on/off, per rendere l'MC-ing semplice e sicuro per DJ e MC durante le feste. Il controllo del tono basso sull'uscita delle cuffie consente di regolare il proprio suono preferito. Tutti i potenziometri sono saldamente fissati allo chassis interno per una maggiore stabilità. Il Core Mix-4 USB è dotato di una scheda di stampa fader separata per facilitarne la manutenzione. È dotato di uscite sbilanciate e bilanciate con funzione trim e lettore/registratore MP3 incorporato. Il modulo MP3 consente di salvare le proprie performance dal vivo direttamente su una chiavetta USB.

## Caratteristiche

- Alimentazione: 100-240V CA, 50/60Hz
- Consumo di energia: 13W
- 2 interfacce audio USB PC/MAC
- Fader VCA da 60 mm
- Registratore USB MP3
- Send/ritorno FX variabile per ogni canale
- VU meter a LED per ogni canale
- Fusibile: T1A/250V
- Dimensioni: 378 x 310 x 100 mm (LxLxA)
- Peso: 5,4 kg

## Panoramica

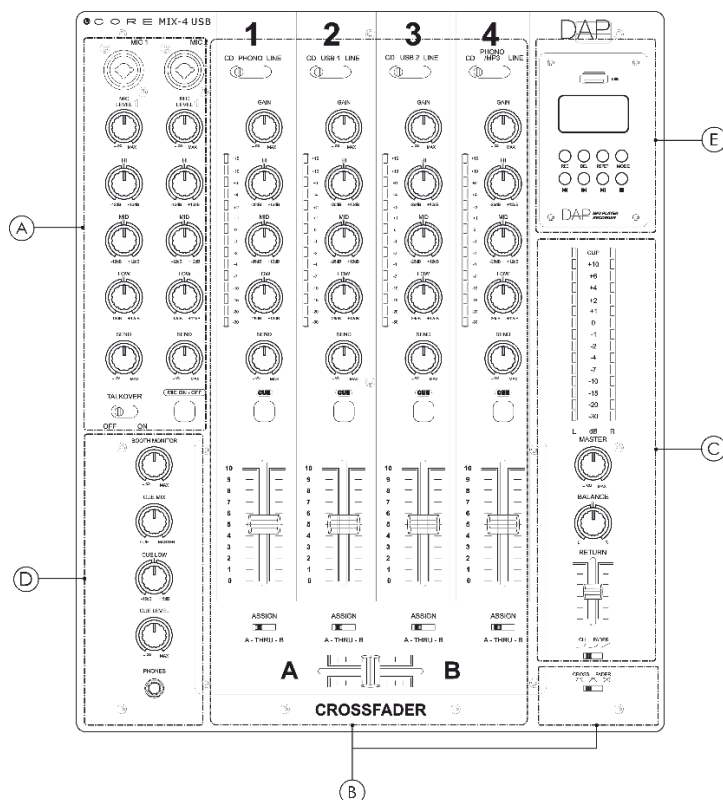
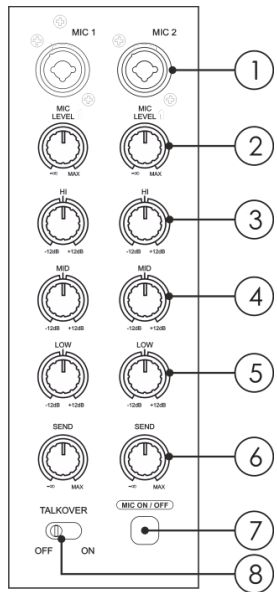

Fig. 01

- (A) Canali del microfono
- (C) Sezione master
- (E) Modulo di registrazione

- (B) Canali principali
- (D) Sezione cuffie

### Canali del Microfono



- ① Ingresso combinato per microfono (XLR / jack da 6,3 mm)
- ② Livello del microfono
- ③ Controllo degli alti
- ④ Controllo dei medi
- ⑤ Controllo dei bassi
- ⑥ Controllo del Livello del Send
- ⑦ Interruttore del microfono ACCESO/SPENTO
- ⑧ Interruttore talkover

Fig. 02

### Canali Principali

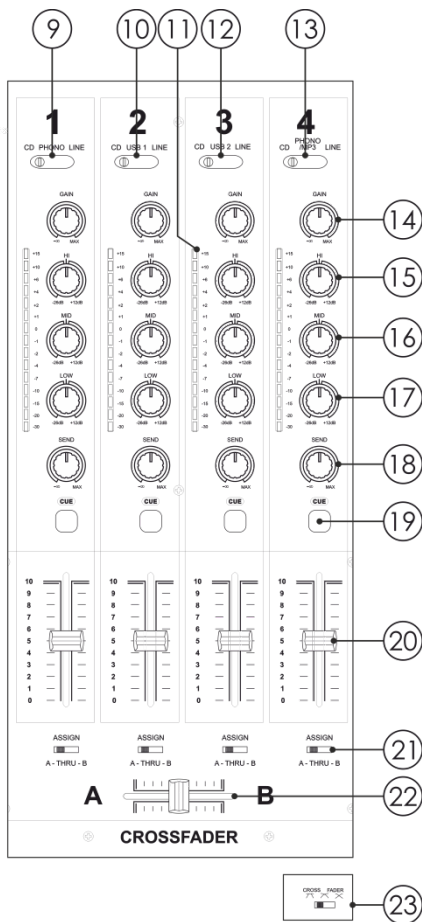

- ⑨ Interruttore di selezione (CD / Phono / Linea)
- ⑩ Interruttore di selezione (CD / USB1 / Linea)
- ⑪ VU meter del canale
- ⑫ Interruttore di selezione (CD/ USB2 / Linea)
- ⑬ Interruttore di selezione (CD / Phono - MP3 / Linea)
- ⑭ Guadagno
- ⑮ Controllo degli alti
- ⑯ Controllo dei medi
- ⑰ Controllo dei bassi
- ⑱ Controllo del Livello del Send
- ⑲ Pulsante Cue
- ⑳ Fader di canale
- ㉑ Interruttore di assegnazione
- ㉒ Cross fader
- ㉓ Interruttore della curva del X-Fader

Fig. 03

Sezione Master

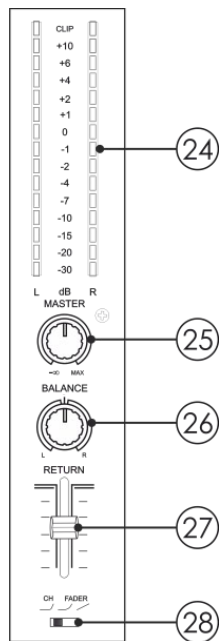

- ②4 VU meter del segnale di uscita L/R
- ②5 Controllo del volume master
- ②6 Bilanciamento
- ②7 Fader di ritorno
- ②8 Interruttore della curva di fader del canale

Fig. 04

Sezione Cuffie

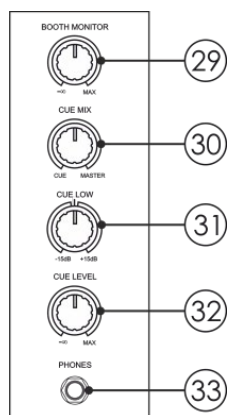

- ②9 Monitor Cabina
- ③0 Controllo di mix Cue
- ③1 Cue Livello basso
- ③2 Livello Cue
- ③3 Uscita cuffie

Fig. 05

Modulo di Registrazione

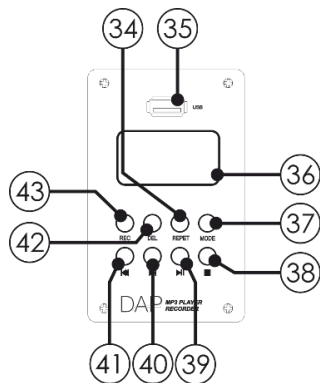

- ③4 Pulsante di ripetizione
- ③5 Slot USB A
- ③6 Display LCD
- ③7 Pulsante MODALITÀ
- ③8 Pulsante ■ Stop
- ③9 Riproduzione/Pausa
- ④0 Saltare ►►
- ④1 Saltare ◀◀
- ④2 Pulsante Del(ete)
- ④3 Pulsante Rec(ord)

Fig. 06

## Lato posteriore

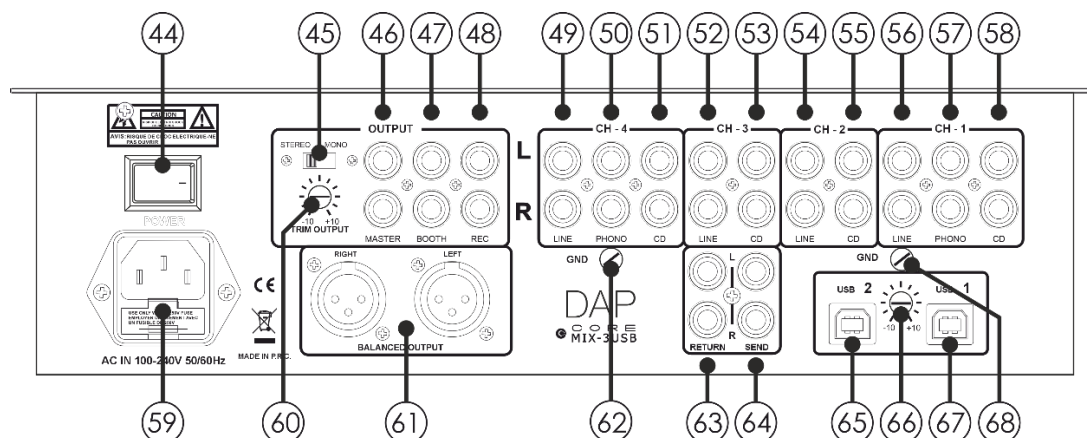

Fig. 07

- |    |   |    |  |
|----|---|----|--|
| ④④ | Interruttore di alimentazione ACCESO/SPENTO | ⑤⑦ | Ingresso RCA Phono del canale 1                              |
| ④⑤ | Interruttore Stereo/Mono                    | ⑤⑧ | Ingresso RCA CD del canale 1                                 |
| ④⑥ | Uscita RCA Master sbilanciata               | ⑤⑨ | Connettore di alimentazione IEC 100-240V + fusibile T1A/250V |
| ④⑦ | Uscita RCA Cabina sbilanciata               | ⑥① | Controllo dell'uscita Trim                                   |
| ④⑧ | Uscita RCA Registrazione sbilanciata        | ⑥② | Collegamento a terra/terreno                                 |
| ④⑨ | Ingresso RCA di linea del canale 4          | ⑥③ | Ritorno  |
| ⑤① | Ingresso RCA Phono RCA del canale 4         | ⑥④ | Send   |
| ⑤② | Ingresso RCA di linea del canale 3          | ⑥⑤ | Ingresso 2 USB B   |
| ⑤③ | Ingresso RCA CD del canale 3                | ⑥⑥ | Controllo del Livello USB                                    |
| ⑤④ | Ingresso RCA di linea del canale 2          | ⑥⑦ | Ingresso 1 USB B   |
| ⑤⑤ | Ingresso RCA CD del canale 2                | ⑥⑧ | Collegamento a terra/terreno                                 |
| ⑤⑥ | Ingresso RCA di linea del canale 1          |    |  |

## Installazione

Rimuovere tutti i materiali di imballaggio dal Core Mix-4 USB. Verificare che tutte le imbottiture in schiuma e plastica siano state rimosse. Collegare tutti i cavi.

**Scollegare sempre l'alimentazione dalla rete elettrica prima di procedere alla pulizia o alla manutenzione.**

**I danni causati dalla mancata osservanza non sono soggetti a garanzia.**

## Impostazione e Funzionamento

Seguire le indicazioni riportate di seguito, in base alla modalità di funzionamento preferita.

Prima di collegare l'unità, accertarsi sempre che l'alimentazione corrisponda alla tensione specificata dal prodotto. Non tentare di far funzionare un prodotto con specifiche da 120 V con un'alimentazione da 230 V o viceversa.

## Nomi e Funzioni

### Canali del Microfono

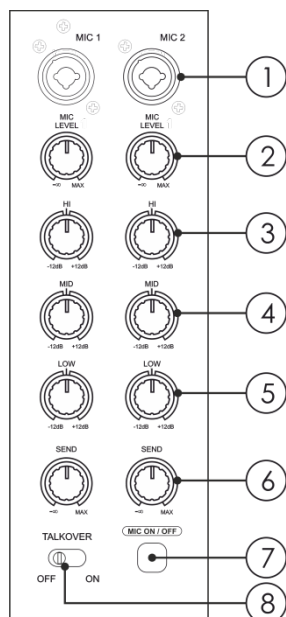

#### 01) Ingresso combinato per microfono (XLR / jack da 6,3 mm)

Ingresso di tipo XLR bilanciato elettronicamente per il collegamento di microfoni a bassa impedenza. L'ingresso presenta un ronzio di rumore estremamente ridotto. Quando si collega un microfono, accertarsi che l'assegnazione dei pin sia corretta. Assicurarsi sempre di leggere il manuale del microfono che si desidera collegare. L'ingresso XLR non è adatto al collegamento di un mixer aggiuntivo, di un'unità FX, ecc. Per il collegamento di questo tipo di apparecchiature è necessario utilizzare gli ingressi LINEA.

**Nota:** Quando si collegano le sorgenti di segnale, accertarsi che i fader dei canali e i fader master corrispondenti siano impostati al minimo.

In caso contrario, possono verificarsi spiacevoli rumori di innesto.

#### 02) Livello del microfono

Usare i fader per controllare i livelli del canale 1 e 2 del microfono.

#### 03)/04)/05) Canale EQ Alti/Medi/Bassi

Ogni canale è dotato di EQ a 3 bande. I controlli shelving degli **alti (03)** e dei **bassi (05)** hanno le rispettive frequenze fissate a 12 kHz e 80 Hz. Il **controllo della gamma Media (04)** ha una frequenza centrale di 1 kHz. La banda dei bassi ha un taglio fino a -30 dB e un incremento di +12 dB, la banda dei medi ha un taglio fino a -35 dB e un incremento di +12 dB e la banda degli alti ha un taglio fino a -15 dB e un incremento fino a +12 dB. Tutte e tre le bande hanno un fermo centrale per "SPENTO". Ruotando il controllo di livello dell'equalizzatore verso destra si amplifica la gamma di frequenze, mentre ruotando verso sinistra si attenua il segnale.

Piccole modifiche al controllo dell'equalizzatore producono di solito i risultati migliori. Cercare di evitare un'eccessiva esaltazione della banda dei Medi.

Fig. 08

#### 06) Controllo del livello del Send

Consente di regolare il livello del canale corrispondente nel mix del send.

#### 07) Interruttore microfonico ACCESO/SPENTO

Consente di accendere o spegnere entrambi i canali del microfono.

#### 08) Interruttore talkover

Se la funzione talkover è attiva, i canali 1-4 vengono automaticamente attenuati di 12 dB mentre si parla nel microfono del DJ.

## Canali Principali

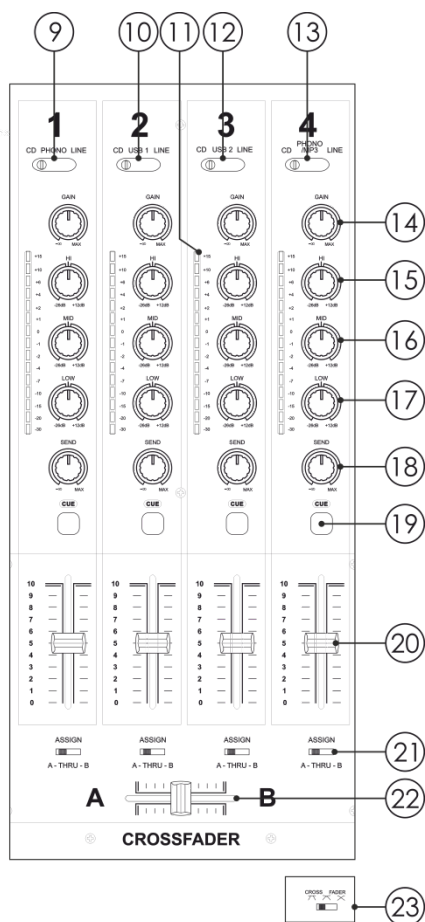

Fig. 09

**09) Interruttore di selezione (CD / Phono / Linea)**

Con questo interruttore è possibile scegliere tra due serie di ingressi o il lettore USB integrato per canale. Impostare il selettore in posizione phono se si desidera collegare un giradischi all'ingresso **aux/phono (57)** sul pannello posteriore.

**10) Interruttore di selezione (CD / USB1 / Linea)**

Con questo interruttore è possibile scegliere tra tre serie di ingressi.

**11) VU meter del canale****12) Interruttore di selezione (CD / USB2 / Linea)**

Con questo interruttore è possibile scegliere tra tre serie di ingressi

**13) Interruttore di selezione (CD / Phono - MP3 / Linea)**

(Phono Aux/ USB/ Linea)

Con questo interruttore è possibile scegliere tra tre serie di ingressi o il lettore USB integrato per canale.

**14) Guadagno**

Utilizzare questo controllo per abbinare in modo ottimale i dispositivi collegati al Core Mix-4 USB. Con il fader e il master fader impostati su  $\frac{1}{4}$  di corsa, regolare il guadagno con un segnale di ingresso forte in modo che i LED rossi dei **VU meter dei canali (11)** non si accendano.

**15)/16)/17) EQ Canale Alti/Medi/Bassi**

Ogni canale è dotato di un equalizzatore a 3 bande. Le bande **alte (15)**, **medie (16)** e **basse (17)** hanno le loro frequenze centrali fissate rispettivamente a 12kHz, 1kHz e 80Hz. Tutte e tre le bande hanno un taglio fino a -26 dB e un aumento fino a +12 dB e hanno un fermo centrale per "SPENTO". Ruotando il controllo di livello dell'equalizzatore verso destra si amplifica la gamma di frequenze, mentre ruotando verso sinistra si attenua il segnale. Piccole modifiche al controllo dell'equalizzatore producono di solito i risultati migliori. Cercare di evitare un'eccessiva esaltazione della banda dei MEDI.

**18) Controllo del livello del Send**

Consente di regolare il livello del canale corrispondente nel mix del send.

**19) Pulsante Cue**

Il pulsante Cue (ascolto pre-fade) è progettato per indirizzare l'ingresso del canale alla sezione monitor, indipendentemente dall'impostazione del fader del volume del singolo canale. È possibile assegnare più di un canale contemporaneamente al bus Cue.

**20) Fader di canale**

Usare i fader per controllare i livelli dei canali 1-4 nel mastermix.

**21) Interruttore di assegnazione**

Utilizzare questo interruttore per assegnare un canale a uno dei due lati del cross fader (A o B). In posizione thru, il canale non è assegnato al cross fader.

**22) Cross fader**

Il cross fader consente di miscelare in modo uniforme un canale con un altro canale.

**23) Interruttore della curva dell'X-Fader**

Questo interruttore consente all'utente di selezionare tre tipi di risposta della curva del cross fader.

- Con l'impostazione di sinistra, la curva produce un rapido aumento del segnale. (Non appena la leva del cross fader lascia il lato **A**, viene prodotto il suono del canale **B**).
- Con l'impostazione di destra, la curva opera in modo da produrre un aumento uniforme e neutro per tutto il movimento del cross fader.
- Con l'impostazione intermedia si ottiene una curva intermedia, a metà strada tra le due curve sopra descritte.

## Sezione Master

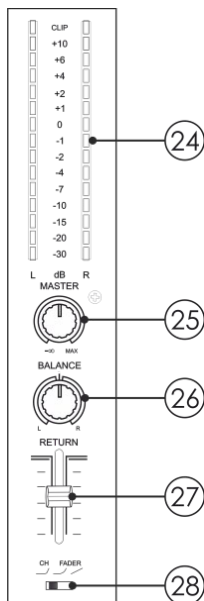

Fig. 10

**24) VU meter del segnale di uscita L/R**

Questo misuratore è un LED a più livelli; rispettivamente i LED verdi mostrano -30, -20, -15, -10, -7, -4, -2, -1 e 0dB. I LED gialli indicano +1, +2, +4 e +6dB. I LED rossi indicano +10 dB e Clip. L'indicazione precisa del livello consente di monitorare il livello del segnale in uscita in qualsiasi momento e di abbinarlo ad altri dispositivi. Abbassare il comando **Master (25)** se il LED Clip si accende.

**25) Controllo del volume master**

Utilizzare per regolare il livello del volume delle uscite **master RCA (46)** o **master XLR (61)**.

**26) Bilanciamento**

Utilizzare per impostare il bilanciamento tra l'uscita master sinistra e destra.

**27) Fader di ritorno**

Utilizzare questo fader per controllare il livello dell'ingresso **Ritorno (63)** nel mastermix.

**28) Interruttore della curva del fader del canale**

Utilizzare questo interruttore per selezionare la curva per tutti i fader dei canali.

## Sezione Cuffie

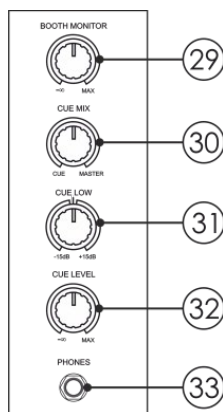

Fig. 11

**29) Monitor Cabina**

Serve a regolare il livello del volume dell'uscita **Monitor Cabina (47)**.

**30) Controllo del mix di cue**

Consente all'utente di ascoltare in cuffia l'audio misto del monitor (cue) e del programma (master). Quando il controllo è ruotato verso sinistra, si sentirà solo l'audio di cue. quando è in posizione destra, si sentirà solo l'audio del programma.

**31) Livello basso del Cue**

Serve a potenziare o tagliare le basse frequenze per l'uscita delle **Cuffie (33)** fino a 15 dB.

**32) Livello di Cue**

Serve a regolare il livello del volume dell'uscita delle **Cuffie (33)**.

**33) Uscita delle cuffie**

Al connettore per cuffie è possibile collegare un paio di cuffie con un'impedenza di 32 - 600 Ohm . Si tratta di una presa TRS da 6,3 mm (1/4"), cablata come segue: Tip = sinistro, Ring = destro, Sleeve = massa.

**Attenzione:** A seconda del tipo di cuffie collegate alla presa per le cuffie, il Core Mix-4 è in grado di produrre livelli di uscita elevati attraverso l'uscita cuffie. Pertanto, assicurarsi di ruotare il controllo completamente a sinistra (impostazione minima) prima di collegare le cuffie. Siate consapevoli del fatto che l'ascolto di livelli di pressione sonora elevati per un periodo di tempo prolungato porta a danni all'udito!

## Modulo di Registrazione

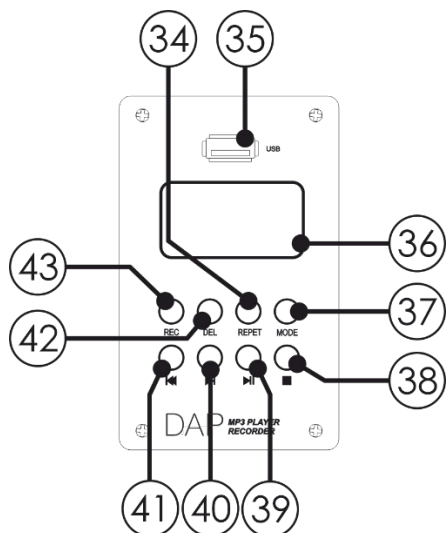

Fig. 12

**34) Ripetizione**

Toccare il pulsante di ripetizione per selezionare tra: Ripetere una singola traccia, ripetere tutto o ripetizione SPENTA.

**35) Slot USB A**

Slot per l'inserimento di un'unità flash USB.

**36) Display LCD****37) Pulsante modalità**

Toccare il pulsante MODALITÀ per selezionare tra: Funzione BT e di Registrazione

**38) Pulsante di ■ arresto**

Premere il pulsante di arresto per interrompere la riproduzione/registrazione.

**39) Riproduzione/Pausa ►/||**

Utilizzare questo pulsante per avviare la riproduzione. Premere una volta per avviare la riproduzione, due volte per impostare la modalità di pausa e di nuovo per riprendere la riproduzione.

**40) Saltare ►►/FF+**

Toccano questo pulsante è possibile passare alla traccia successiva.

Tenendo premuto questo pulsante è possibile avanzare rapidamente un brano.

**41) Saltare ◀◀**

Premere questo pulsante per tornare all'inizio della traccia corrente o per selezionare una traccia precedente da riprodurre.

**42) Pulsante di cancellazione**

Premere questo pulsante durante la riproduzione. Nel display appare: "Del One?". Premendo di nuovo il pulsante di cancellazione si cancella la traccia corrente. Sul display apparirà "Success".

**43) Pulsante di registrazione**

Premendo questo pulsante si avvia la registrazione del mix master indipendentemente dal controllo **Master (25)**.

**Nota:** a seconda della chiavetta USB utilizzata, possono essere necessari un paio di secondi prima che si avvii la registrazione vera e propria.

## Lato posteriore

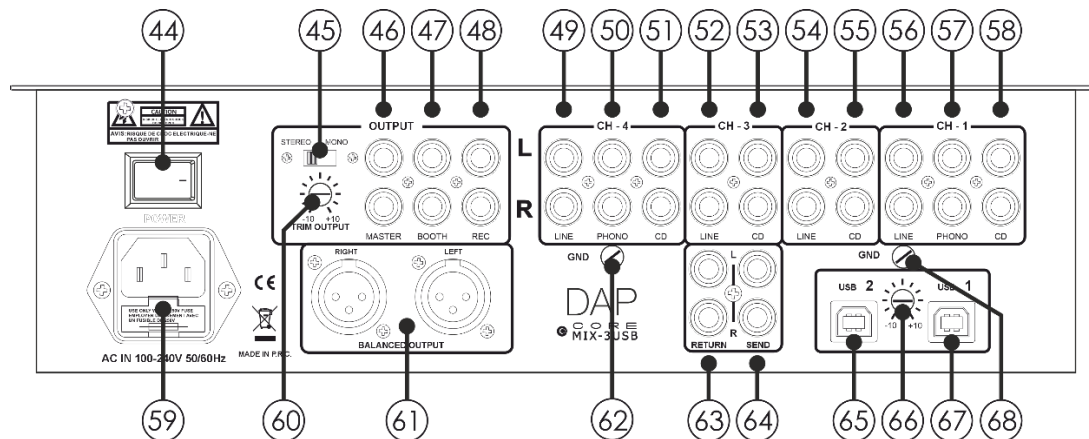

Fig. 13

**44) Interruttore di alimentazione ACCESO/SPENTO**

Non fornire l'alimentazione prima che l'intero sistema sia stato configurato e collegato correttamente.

**45) Interruttore Stereo/Mono**

Se impostata su mono, l'uscita master diventa una combinazione monofonica di L+R.

**46) Uscita RCA Master sbilanciata**

Utilizzare queste uscite per collegare un amplificatore con ingressi sbilanciati.

**47) Uscita RCA Cabina sbilanciata**

Utilizzare queste uscite per collegare un amplificatore con ingressi sbilanciati.

**48) Uscita RCA Registrazione sbilanciata**

Utilizzarli per collegare un dispositivo di registrazione.

**49) Ingresso RCA di linea del canale 4**

Utilizzare per collegare un dispositivo a livello di linea.

**50) Ingresso RCA Phono del canale 4**

Da utilizzare per collegare un giradischi.

**51) Ingresso RCA CD del canale 4**

Da utilizzare per collegare un lettore CD.

**52) Ingresso RCA di linea del canale 3**

Utilizzare per collegare un dispositivo a livello di linea.

**53) Ingresso RCA CD del canale 3**

Da utilizzare per collegare un lettore CD.

**54) Ingresso RCA di linea del canale 2**

Utilizzare per collegare un dispositivo a livello di linea.

**55) Ingresso RCA CD del canale 2**

Da utilizzare per collegare un lettore CD.

**56) Ingresso RCA di linea del canale 1**

Utilizzare per collegare un dispositivo a livello di linea.

**57) Ingresso RCA Phono del canale 1**

Da utilizzare per collegare un giradischi.

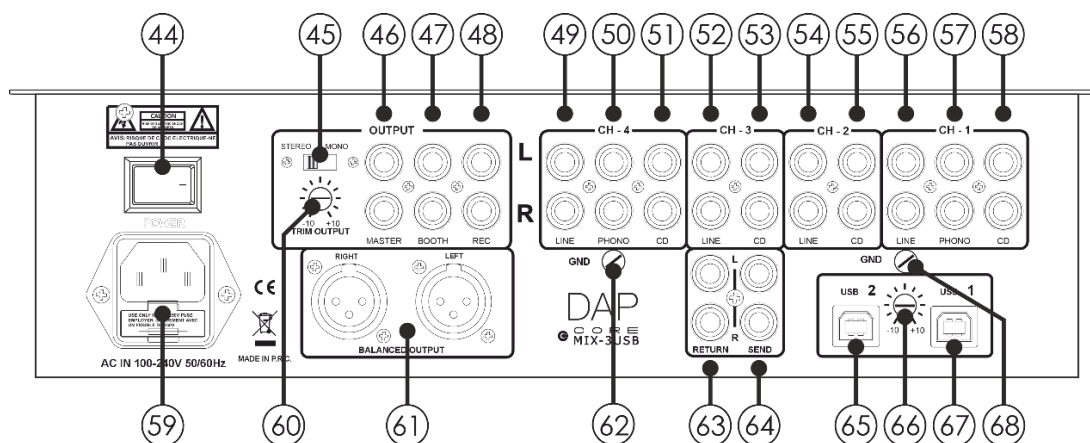

Fig. 14

**58) Ingresso RCA CD del canale 1**

Da utilizzare per collegare un lettore CD.

**59) Connettore di alimentazione IEC 100-240V + fusibile T1A/250V**

Questo connettore è destinato al collegamento del cavo di alimentazione in dotazione. Collegare un'estremità del cavo di alimentazione

Il cavo è collegato al connettore e l'altra estremità alla rete elettrica, quindi accendere l'interruttore di alimentazione per far funzionare l'unità. **Nota:** Prima di collegare l'unità alla rete elettrica, accertarsi che la tensione di alimentazione corrisponda alla tensione di funzionamento. Sostituire il fusibile solo con un fusibile della stessa specifica (T1A).

**60) Controllo dell'uscita Trim**

Utilizzare questo controllo per abbinare in modo ottimale l'uscita master all'amplificatore.

**Nota:** Se il comando viene ruotato completamente a sinistra, non vi è alcun segnale di uscita.

**61) Uscita XLR master bilanciata**

Utilizzare queste uscite per collegare un amplificatore con ingressi bilanciati.

**62) Collegamento terra/terreno**

Per collegare il filo di terra del giradischi.

**63) Ritorno**

Per collegare le uscite (stereo) del processore di effetti.

**64) Send**

Per collegare gli ingressi (stereo) del processore di effetti.

**65) Ingresso USB B 2**

Per collegare un PC/Mac con software DJ.

**66) Controllo del Livello USB**

Utilizzare per regolare il livello degli ingressi USB.

**67) Ingresso USB B 1**

Per collegare un PC/Mac con software DJ.

**68) Collegamento terra/terreno**

Per collegare il filo di terra del giradischi.

## Operazioni

### Sostituzione di un (Cross)Fader

La sostituzione di un (cross)fader deve essere effettuata solo da un tecnico qualificato. I danni causati da una sostituzione impropria del (cross)fader non sono soggetti a garanzia.

### Rimozione del coperchio del Fader

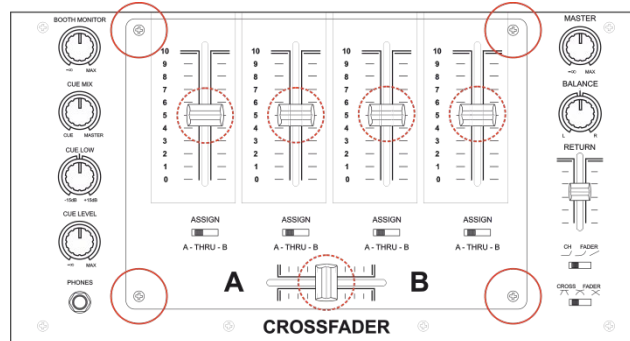

Fig. 15

- 01) Rimuovere i pulsanti dei fader indicati dai cerchi tratteggiati.
- 02) Rimuovere le quattro viti indicate dai cerchi pieni.
- 03) Ora è possibile rimuovere il coperchio del fader.

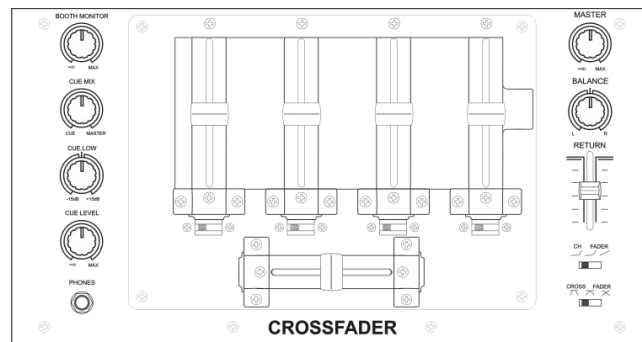

Fig. 16

- 04) Ora è possibile accedere facilmente ai fader e al cross fader.

### Sostituzione di un Fader

- 01) Rimuovere la vite superiore indicata dal cerchio con la linea continua.
- 02) Rimuovere le due viti inferiori indicate dai cerchi tratteggiati.
- 03) Rimuovere delicatamente il fader e scollegare il connettore.

#### Attenzione!

Il fader è fissato con due diversi tipi di viti.

Quando si monta un nuovo fader, assicurarsi di utilizzare la vite giusta nella posizione giusta.

- 04) Ricollegare il connettore al nuovo fader e riposizionare delicatamente il fader.
- 05) Riposizionare il coperchio del fader e fissare le viti.

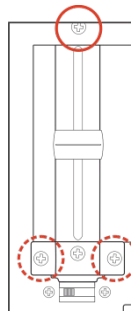

Fig. 17

### Sostituzione del Cross Fader

- 01) Rimuovere le quattro viti indicate dai cerchi tratteggiati.
- 02) Rimuovere delicatamente il fader e scollegare il connettore.
- 03) Ricollegare il connettore al nuovo fader e riposizionare delicatamente il fader.
- 04) Riposizionare il coperchio del fader e fissare le viti.

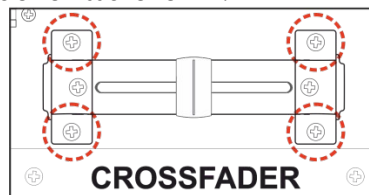

Fig. 18

### Utilizzo del Core Mix-4 USB con un software per PC che può accedere a una sola scheda audio

Se il software per PC che si intende utilizzare con le due porte **USB1 (67)** e **USB2 (65)** può essere configurato solo con una singola scheda audio, è necessario installare il software freeware ASIO4ALL che può essere scaricato da <http://www.asio4all.com/>.

Dopo l'installazione del software ASIO4ALL, accertarsi che le impostazioni siano quelle della figura 19.

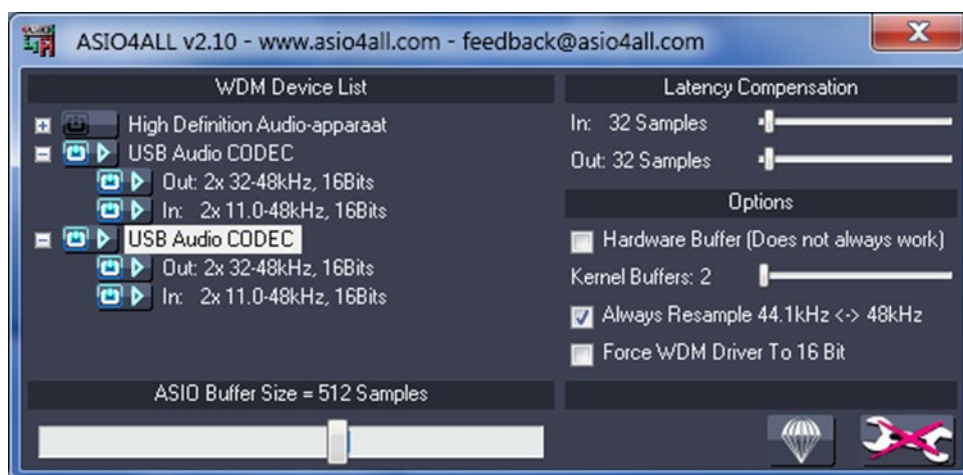

Fig. 19

Se si possiede un Mac, è possibile utilizzare la configurazione Audio Midi per questo scopo.

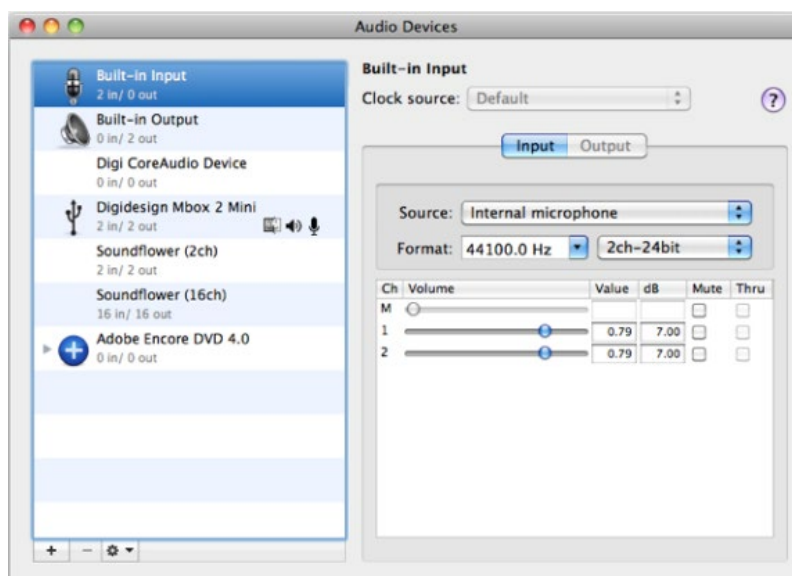
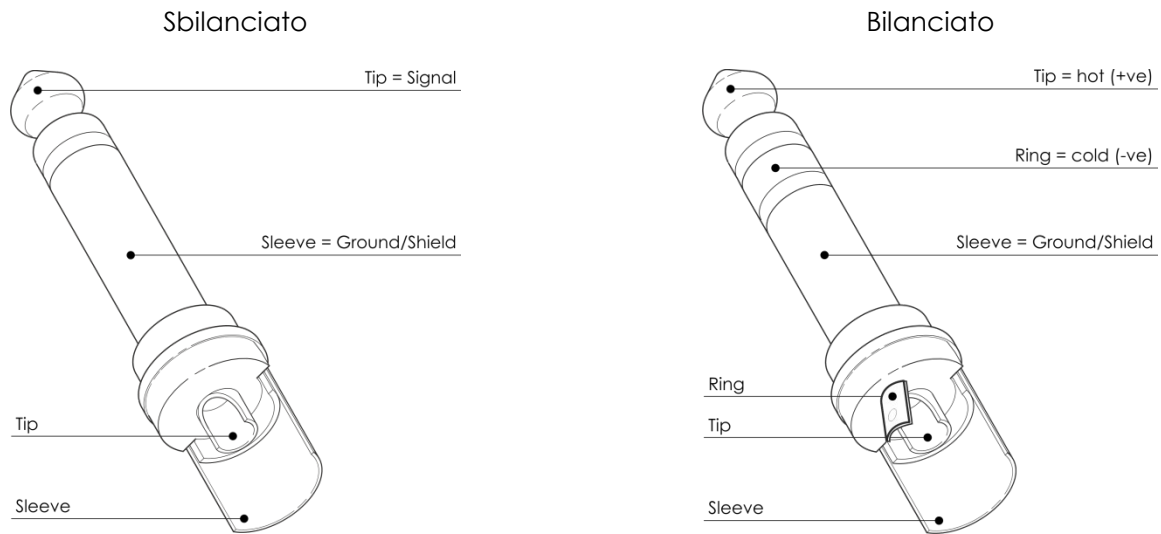

Fig. 20

## Cavi di Collegamento

Prendersi cura dei propri cavi, tenendoli sempre per i connettori ed evitando nodi e torsioni quando si avvolgono: Ciò offre il vantaggio di aumentarne la durata e l'affidabilità. Controllare periodicamente i cavi. Un gran numero di problemi (contatti difettosi, ronzio di terra, scariche, ecc.) sono causati esclusivamente dall'utilizzo di cavi inadatti o difettosi.



Per queste applicazioni l'unità dispone di connettori TRS e XLR da 1/4" per interfacciarsi facilmente con la maggior parte dei dispositivi audio professionali. Seguire gli esempi di configurazione riportati di seguito per la propria connessione.

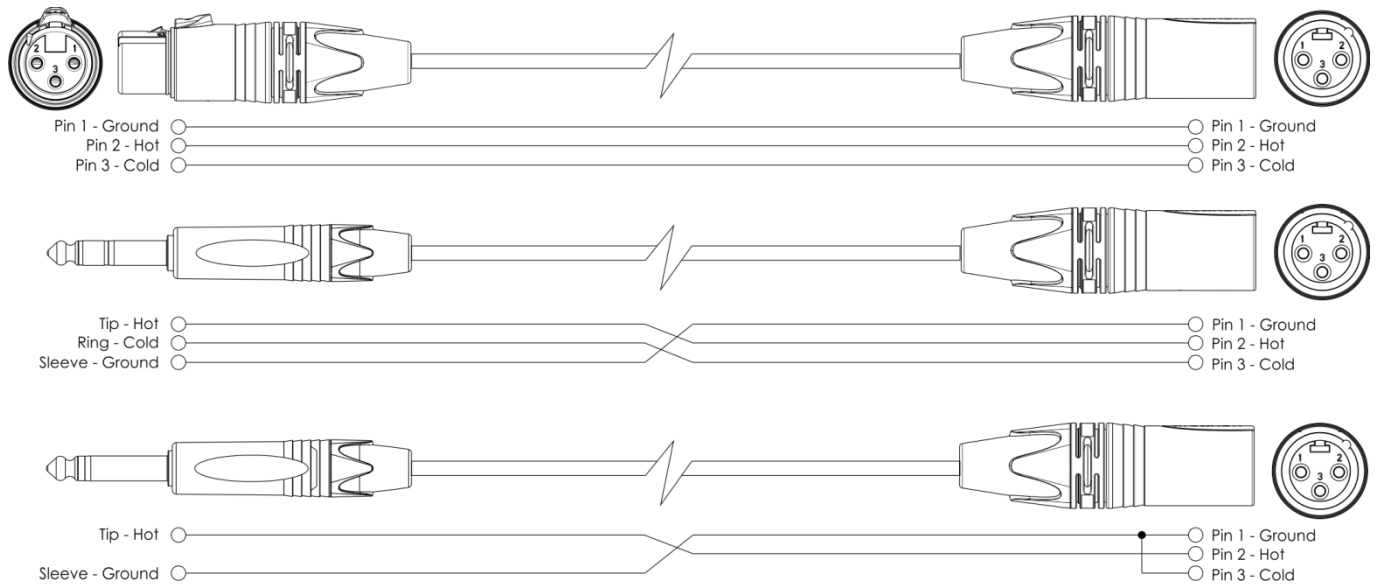

## Manutenzione

---

Il DAP Audio Core Mix-4 USB non richiede quasi nessuna manutenzione. Tuttavia, è necessario mantenere l'unità pulita.

Scollegare l'alimentazione di rete, quindi pulire il coperchio con un panno umido. Non immergere in liquidi. Non utilizzare alcol o solventi.

Mantenere pulite le connessioni. Scollegare l'alimentazione elettrica, quindi pulire i collegamenti audio con un panno umido. Assicurarsi che i collegamenti siano completamente asciutti prima di collegare l'apparecchiatura o di fornire l'alimentazione elettrica.

### Sostituzione del fusibile

Sbalzi di tensione, cortocircuiti o un'alimentazione elettrica inadeguata possono causare la bruciatura di un fusibile. Se il fusibile si brucia, il prodotto non funziona più. In tal caso, seguire le indicazioni riportate di seguito.

- 01) Scollegare l'unità dalla fonte di alimentazione elettrica.
- 02) Inserire un cacciavite nella fessura del coperchio del fusibile. Sollevare delicatamente il coperchio del fusibile. Il fusibile si staccherà.
- 03) Rimuovere il fusibile usato. Se è marrone o poco chiaro, è bruciato.
- 04) Inserire il fusibile di ricambio nel supporto in cui si trovava il vecchio fusibile. Reinserire il coperchio del fusibile. Assicurarsi di utilizzare un fusibile dello stesso tipo e con le stesse specifiche. Per maggiori dettagli, consultare l'etichetta delle specifiche del prodotto.

## Risoluzione dei problemi

---

DAP Audio Core Mix-4 USB

Questa guida alla risoluzione dei problemi ha lo scopo di aiutare a risolvere i problemi più semplici. Se si verifica un problema, eseguire i passaggi seguenti in sequenza fino a trovare una soluzione. Una volta che l'unità funziona correttamente, non eseguire i passaggi successivi.

- 01) Se il dispositivo non funziona correttamente, scollegarlo.
- 02) Controllare l'alimentazione dalla parete, tutti i cavi, i collegamenti, ecc.
- 03) Se tutto sembra essere a posto, ricollegare l'unità.
- 04) Se non succede nulla dopo 30 secondi, scollegare il dispositivo.
- 05) Restituire il dispositivo al rivenditore DAP Audio.

## Specifiche del prodotto

<b>Canali di ingresso:</b>	2 x Microfoni, combo XLR/Jack 8 x Linea, RCA 2 x Phono, RCA 2 x USB, po B 1 x Ritorno, RCA
<b>Canali di uscita:</b>	1 x Record, RCA 1 x Cabina, RCA 1 x Master sbilanciato, RCA 1 x Master bilanciato, XLR 1 x Cuffie, jack TRS da 6,3 mm 1 x Send, RCA
<b>Porta USB:</b>	Interfaccia di ingresso e uscita audio per PC e Mac, 48kHz, 16 bit

### EQ dei canali:

Alta frequenza:	13kHz
Gamma alta:	-26dB / +12dB
Frequenza media:	1kHz
Gamma media:	-26dB / +12dB
Bassa frequenza:	70Hz
Gamma bassa:	-26dB / +12dB

### EQ del Microfono:

Alta frequenza:	5kHz
Gamma alta:	-12dB / +12dB
Frequenza media:	800kHz
Gamma media:	-12dB / +12dB
Bassa frequenza:	120Hz
Gamma bassa:	-12dB / +12dB
Risposta in frequenza:	20Hz -20kHz
T.H.D:	<0,1%
Alimentazione:	100-240V CA, 50/60Hz
Consumo di energia:	13W
Fusibile:	T1A/250V
Dimensioni:	378 x 310 x 100 mm (LxLxA)
Peso:	5,4 kg

Il design e le specifiche del prodotto sono soggetti a modifiche senza preavviso.



Sito web: [www.Dap-audio.info](http://www.Dap-audio.info)

Email: [service@highlite.com](mailto:service@highlite.com)

Dimensioni

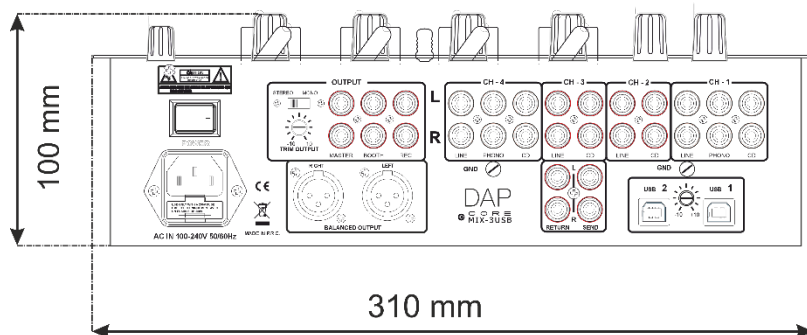
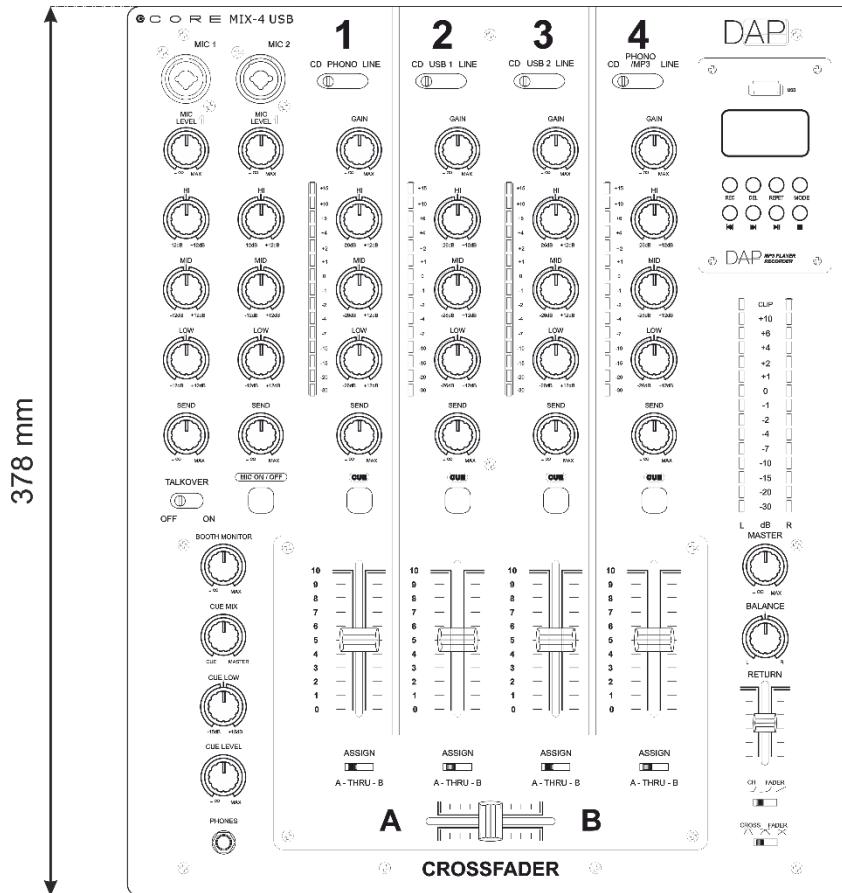





©2018 DAP Audio