

**ITALIANO**

**RCA-WMH-6 6U / RCA-WMH-9 9U / RCA-WMH-15 15U**

**V1**

**Codice d'ordine:**

**D7655**    **D7656**    **D7657**

## Prefazione

---

Grazie per aver acquistato questo prodotto Showgear.

Lo scopo di questo manuale d'uso è quello di fornire le istruzioni per un uso corretto e sicuro di questo prodotto.

Conservare il manuale d'uso per poter fare riferimento ad esso in futuro, poiché è parte integrante del prodotto. Il manuale d'uso deve essere conservato in un luogo facilmente accessibile.

Questo manuale d'uso contiene informazioni relative a:

- Istruzioni di sicurezza
- Installazione e funzionamento del prodotto
- Uso previsto e non previsto del prodotto
- Procedure di manutenzione
- Risoluzione dei problemi
- Trasporto, stoccaggio e smaltimento del prodotto

L'inosservanza delle istruzioni contenute in questo manuale d'uso può causare gravi lesioni e danni alle cose.

©2022 Showgear. Tutti i diritti riservati.

Nessuna parte di questo documento può essere copiata, pubblicata o riprodotta in qualsiasi altro modo senza il preventivo consenso scritto di Highlite International.

Il design e le specifiche del prodotto sono soggetti a modifiche senza preavviso.

Per la versione più recente di questo documento o per altre versioni linguistiche, visitare il nostro sito web [www.highlite.com](http://www.highlite.com) o contattarci all'indirizzo [service@highlite.com](mailto:service@highlite.com).

Highlite International e i suoi fornitori di servizi autorizzati non sono responsabili per eventuali lesioni, danni, perdite dirette o indirette, perdite conseguenti o economiche o qualsiasi altra perdita derivante dall'uso, dall'impossibilità di usare o dall'affidamento sulle informazioni contenute in questo documento.

## Indice dei contenuti

---

<b>1. Introduzione .....</b>	<b>3</b>
1.1. Prima di utilizzare il prodotto .....	3
1.2. Articoli inclusi D7655 / D7656 / D7657 .....	4
1.3. Uso previsto .....	5
1.4. Convenzioni di testo .....	5
1.5. Simboli e parole di segnalazione.....	5
1.6. Simboli sull'etichetta informativa.....	5
<b>2. Sicurezza .....</b>	<b>6</b>
2.1. Avvertenze e istruzioni di sicurezza .....	6
2.2. Requisiti per l'utente .....	7
<b>3. Descrizione del prodotto .....</b>	<b>8</b>
3.1. Vista frontale .....	8
3.2. Specifiche del prodotto.....	9
3.3. Dimensioni D7655.....	10
3.4. Dimensioni D7656.....	11
3.5. Dimensioni D7657.....	12
<b>4. Installazione .....</b>	<b>13</b>
4.1. Istruzioni di sicurezza per l'installazione .....	13
4.2. Requisiti del sito di installazione .....	13
4.3. Strumenti per il Montaggio .....	13
4.4. Montaggio dell'armadio.....	14
4.5. Installazione dell'apparecchiatura .....	17
<b>5. Manutenzione .....</b>	<b>19</b>
5.1. Manutenzione preventiva .....	19
5.1.1. Istruzioni di base per la pulizia .....	19
5.2. Manutenzione correttiva .....	19
<b>6. Disinstallazione, trasporto e conservazione.....</b>	<b>20</b>
6.1. Istruzioni per la disinstallazione .....	20
6.2. Istruzioni per il trasporto .....	20
6.3. Immagazzinamento .....	20
<b>7. Smaltimento .....</b>	<b>20</b>

## 1. Introduzione

### 1.1. Prima di utilizzare il prodotto

**Importante**

**Prima di installare, utilizzare o sottoporre a manutenzione il prodotto, leggere e seguire le istruzioni contenute in questo manuale d'uso.**

Il produttore non si assume alcuna responsabilità per eventuali danni causati dalla mancata osservanza di questo manuale.

Dopo il disimballaggio, controllare il contenuto della scatola. Se alcune parti sono mancanti o danneggiate, contattare il proprio rivenditore Highlite International.

La vostra spedizione include:

- Showgear RCA-WMH-6 6U / RCA-WMH-9 9U / RCA-WMH-15 15U
- Manuale utente

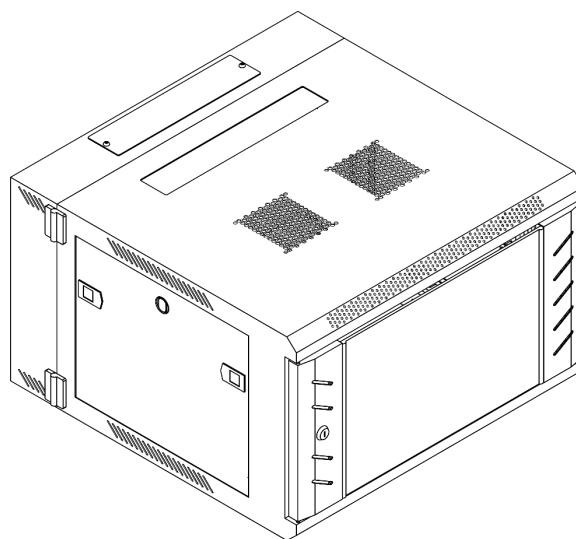

**Fig. 01**

## 1.2. Articoli inclusi D7655 / D7656 / D7657

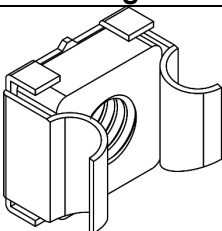
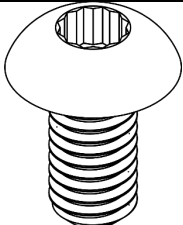
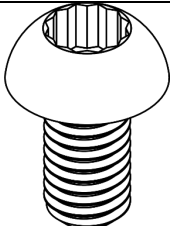
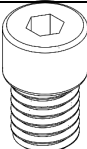
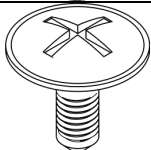
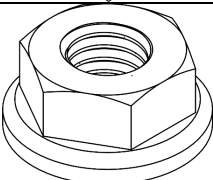
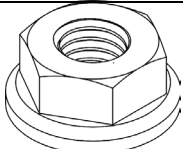
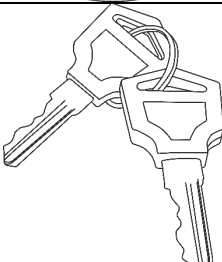
Immagine	Articolo	Nome	D7655	D7656	D7657
	A	Dado della gabbia (M6)	10 x	10 x	20 x
	B	Vite 6x12 mm (T20)	10 x	10 x	20 x
	C	Vite 5,5 x 10 mm (T20)	20 x	20 x	20 x
	D	Vite del pannello laterale M5 x 6 mm	4 x	4 x	4 x
	E	Vite autofilettante M4 x 8 mm	4 x	4 x	4 x
	F	Dado (M6)	8 x	8 x	12 x
	G	Dado (M5)	2 x	2 x	2 x
	H	Set di chiavi	2x	2x	2x

### 1.3. Uso previsto

Questo prodotto è destinato all'uso professionale come armadio rack per server montato a parete in teatri, strutture di intrattenimento, luoghi pubblici e simili. È adatto solo per l'uso in interni. Questo prodotto non è adatto alle famiglie.

Qualsiasi altro uso, non menzionato tra quelli previsti, è considerato un uso non previsto e non corretto.

### 1.4. Convenzioni di testo

In tutto il manuale d'uso si utilizzano le seguenti convenzioni testuali:

- Riferimenti: I riferimenti ai capitoli e alle parti del prodotto sono in grassetto, ad esempio: "Fare riferimento a **2. Sicurezza**", "ruotare la **vite di regolazione (02)**"
- 0-255: Definisce un intervallo di valori
- Note: **La nota** (in grassetto) è seguita da informazioni o suggerimenti utili

### 1.5. Simboli e parole di segnalazione

Le note e le avvertenze di sicurezza sono indicate in tutto il manuale d'uso da segnali di sicurezza.

Seguire sempre le istruzioni fornite in questo manuale d'uso.



#### PERICOLO

Indica una situazione di pericolo imminente che, se non evitata, causerà morte o gravi lesioni.



#### AVVISO

Indica una situazione potenzialmente pericolosa che, se non evitata, potrebbe causare morte o gravi lesioni.



#### ATTENZIONE

Indica una situazione potenzialmente pericolosa che, se non evitata, può provocare lesioni minori o moderate.



#### Attenzione

Indica informazioni importanti per il corretto funzionamento e utilizzo del prodotto.



#### Attenzione

Oggetto pesante



#### Importante

Leggere e osservare le istruzioni contenute in questo documento.

### 1.6. Simboli sull'etichetta informativa

Questo prodotto è dotato di un'etichetta informativa. L'etichetta informativa si trova sul retro del prodotto.

L'etichetta informativa contiene i seguenti simboli:



Questo prodotto è progettato per l'uso interno.



Leggere e seguire le istruzioni del manuale d'uso prima di installare, utilizzare o sottoporre a manutenzione il prodotto.

## 2. Sicurezza



### Importante

**Prima di installare, utilizzare o sottoporre a manutenzione il prodotto, leggere e seguire le istruzioni contenute in questo manuale d'uso.**

Il produttore non si assume alcuna responsabilità per eventuali danni causati dalla mancata osservanza di questo manuale.

### 2.1. Avvertenze e istruzioni di sicurezza



#### PERICOLO

**Pericolo per i bambini**

Questo prodotto non è adatto all'installazione in luoghi in cui è probabile la presenza di bambini.

- Non lasciare parti diverse dell'imballaggio (sacchetti di plastica, polistirolo espanso, chiodi, ecc.) alla portata dei bambini. Il materiale da imballaggio è una potenziale fonte di pericolo per i bambini.



#### AVVISO

**Un'installazione errata può causare gravi lesioni e danni materiali.**

A causa di un'installazione non corretta, il prodotto può cadere, causando gravi lesioni personali e danni materiali.

- Assicurarsi che la struttura in cui è installato l'armadio sia in grado di sostenere almeno 4 volte il peso dell'armadio e di tutte le apparecchiature in esso installate.
- Assicurarsi che l'armadio sia completamente montato e fissato prima di installare l'apparecchiatura nell'armadio.
- Non superare la capacità di carico massima dell'armadio. Assicurarsi che l'armadio sia in grado di sostenere il peso totale di tutte le apparecchiature installate.



#### Attenzione

**Oggetto pesante**

Questo prodotto è pesante. Per il montaggio dell'armadio sono necessarie almeno due persone.



#### Attenzione

**Sicurezza generale**

- Non appoggiare alcun oggetto sull'armadio.
- Assicurarsi che intorno all'armadio vi sia spazio sufficiente per la ventilazione.
- Non ostruire o coprire le aperture di ventilazione dell'armadio. Non inserire oggetti nelle aperture di ventilazione dell'armadio.
- Tenere l'armadietto lontano da umidità, temperature estreme, liquidi e gas infiammabili, contaminanti conduttivi, polvere e luce solare diretta.

**Attenzione****Solo per uso professionale****Questo prodotto deve essere utilizzato solo per gli scopi per cui è stato progettato.**

Questo prodotto è destinato all'uso professionale come armadio rack per server montato a parete in teatri, strutture di intrattenimento, luoghi pubblici e simili. Un utilizzo non corretto può causare situazioni pericolose e provocare lesioni e danni materiali.

- Questo prodotto non è adatto alle famiglie.
- Questo prodotto è adatto solo per l'installazione permanente.
- Questo prodotto non contiene parti riparabili dall'utente. Le modifiche non autorizzate al prodotto rendono nulla la garanzia. Tali modifiche possono causare lesioni e danni materiali.

**Attenzione****Non esporre il prodotto a condizioni che superino le condizioni della classe IP nominale.**

Questo prodotto è classificato IP20. La classe IP (Ingress Protection) 20 protegge da oggetti solidi di dimensioni superiori a 12 mm, come ad esempio le dita, e non protegge dall'ingresso dannoso di acqua.

**2.2. Requisiti per l'utente**

Questo prodotto può essere utilizzato da persone comuni. L'installazione e la manutenzione devono essere eseguite solo da personale specializzato o istruito. Contattare il proprio rivenditore Highlite International per maggiori informazioni.

Il personale specializzato è stato istruito e formato da una persona esperta, o viene supervisionato da una persona esperta, per compiti specifici e attività lavorative associate all'installazione, agli interventi di assistenza e alla manutenzione di questo prodotto, in modo da poter identificare i rischi e prendere precauzioni per evitarli.

Il personale qualificato ha una formazione o un'esperienza che gli consente di riconoscere i rischi e di evitare i pericoli associati all'installazione, agli interventi di assistenza e alla manutenzione di questo prodotto.

Le persone comuni sono tutte le persone che non sono considerate personale specializzato e qualificato. Per persone comuni si intendono non solo gli utenti del prodotto, ma anche tutte le altre persone che possono avere accesso al prodotto o che possono trovarsi nelle vicinanze del prodotto.

### 3. Descrizione del prodotto

Il Showgear RCA-WMH-6 6U / RCA-WMH-9 9U / RCA-WMH-15 15U è un armadio rack da 19" con serratura per il montaggio a parete, con una profondità di 400 mm (15,8") per il pannello patch e un'altezza di 6 rack / 9 rack / 15 unità rack, adatto per installazioni fisse interne. Dotato di una cerniera sul pannello posteriore e di pannelli laterali rimovibili, consente di lavorare facilmente sui pannelli di connessione dal lato o dal retro dell'unità. Il modello RCA-WMH-6 6U / RCA-WMH-9 9U / RCA-WMH-15 è dotato di un'elegante e robusta porta in lamiera d'acciaio con un vetro frontale temprato per durare nel tempo. Viene fornito con un kit di installazione da 19", bulloni e rondelle, dado a gabbia, chiave esagonale, chiavi e viti.

#### 3.1. Vista frontale

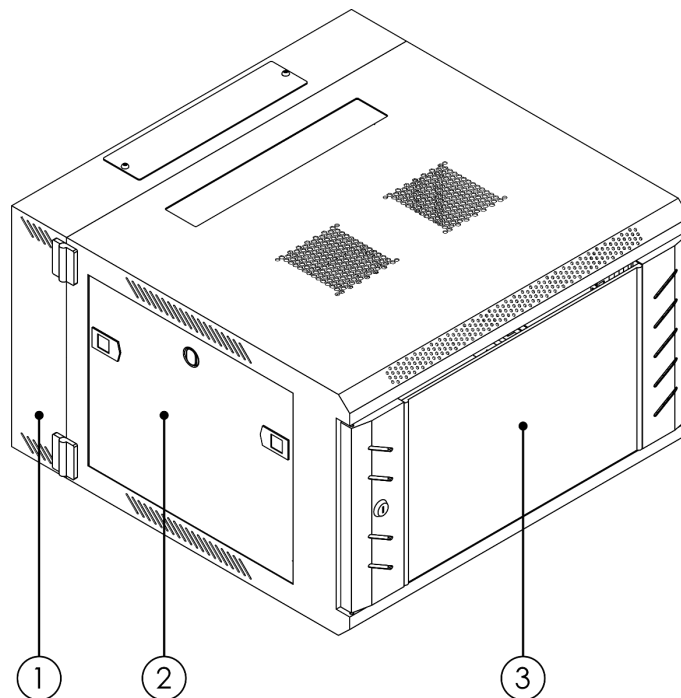

Fig. 02

- 01) 1 x Porta posteriore in metallo
- 02) Pannello laterale con meccanismo di bloccaggio
- 03) 1 x Porta in vetro con serratura a chiave

### 3.2. Specifiche del prodotto

Modello:	RCA-WMH-6 6U	RCA-WMH-9 9U	RCA-WMH-15
<b>Fisico:</b>			
Unità rack:	6 U	9 U	15 U
Dimensioni del rack interno:	19" x 6 U (LxH)	19" x 9 U (LxH)	19" x 15 U (LxH)
Dimensioni:	616 x 608 x 378 mm (LxLxH)	616 x 608 x 512 mm (LxLxH)	616 x 608 x 779 mm (LxLxH)
Peso:	20 kg	20,5 kg	36,5 kg
Max. Carico	70 kg	70 kg	70 kg
<b>Proprietà del prodotto:</b>			
Alloggiamento:	In metallo		
Colore:	Nero		
Classificazione IP:	IP20		
Tipo di guida rack:	Fisso		
Porta:	1 x Porta in metallo con serratura a chiave 1 x Porta in vetro con serratura a chiave		
Pannello laterale:	2 x Pannello laterale staccabile		
Chiavi:	1 x Set di 2 chiavi		

### 3.3. Dimensioni D7655

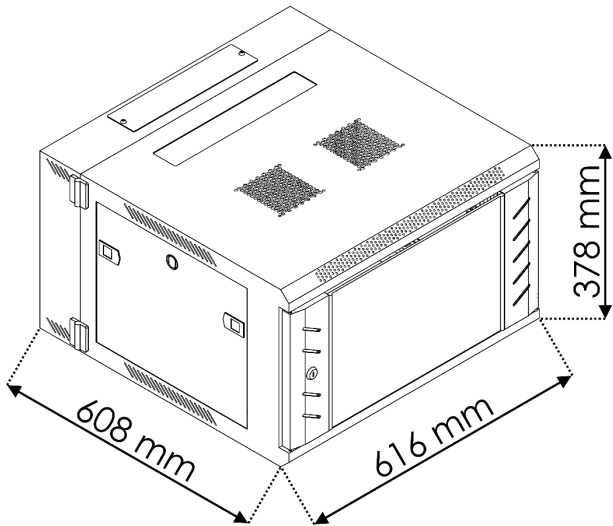

Fig. 03

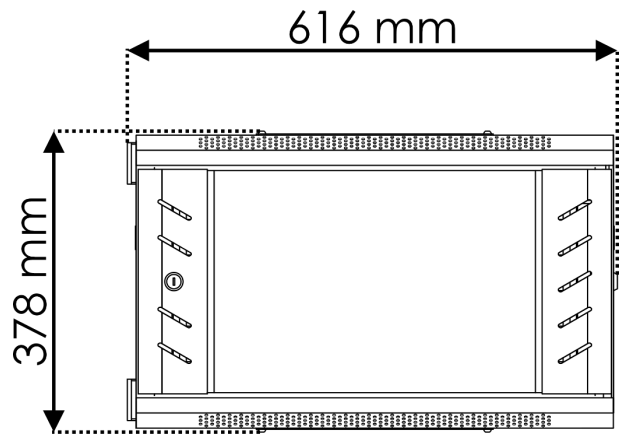

Fig. 04

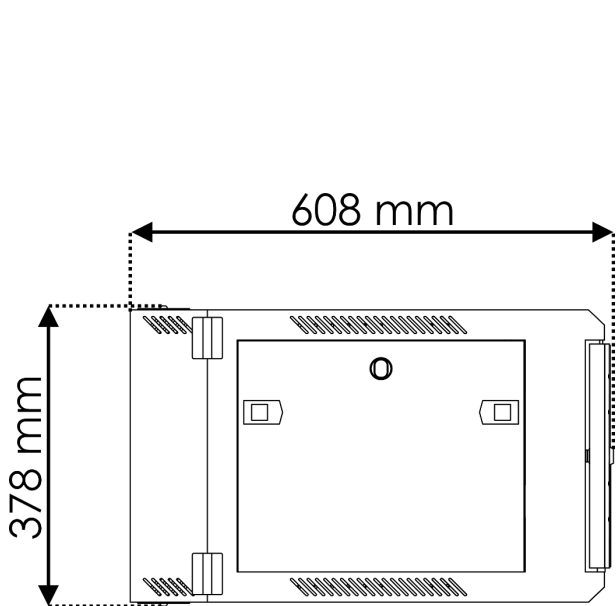

Fig. 05

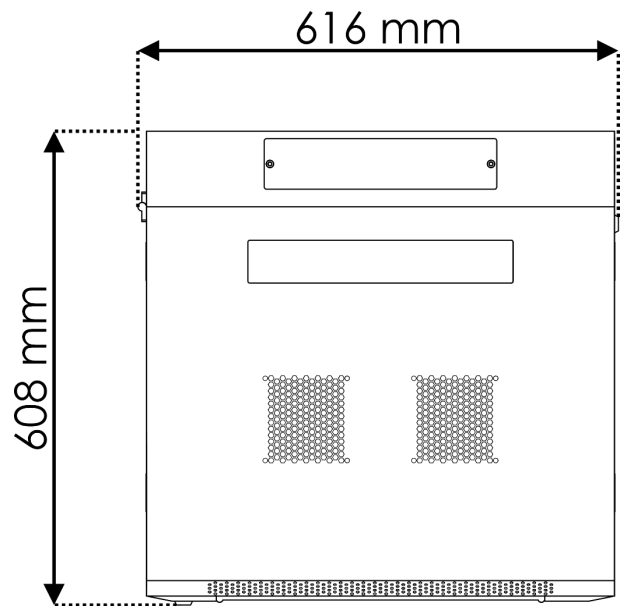

Fig. 06

### 3.4. Dimensioni D7656

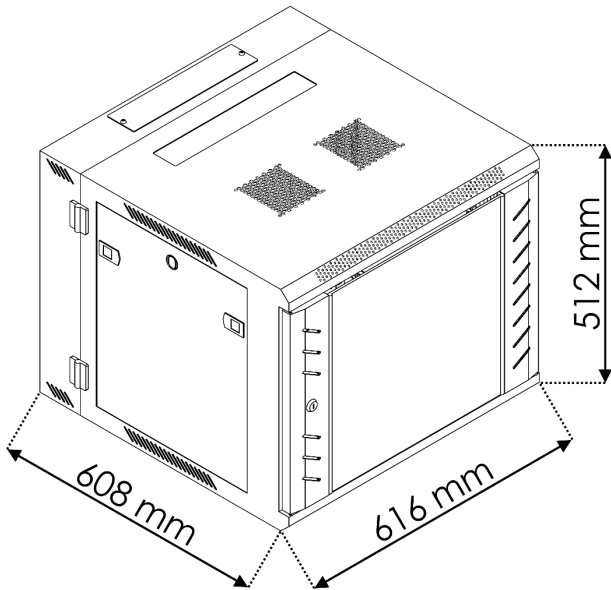

Fig. 07

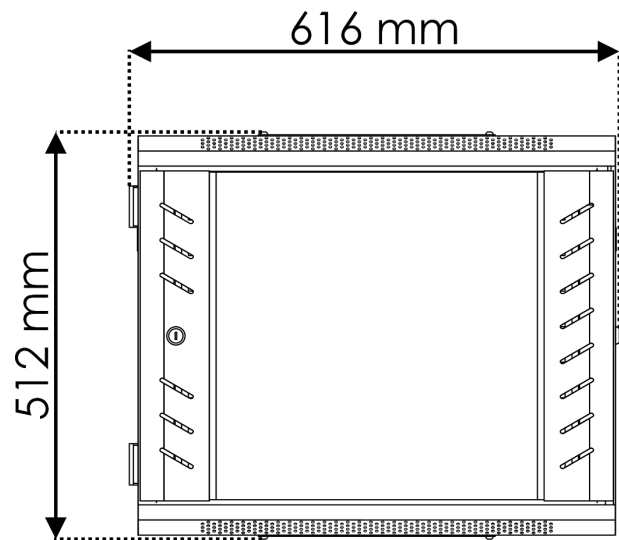

Fig. 08

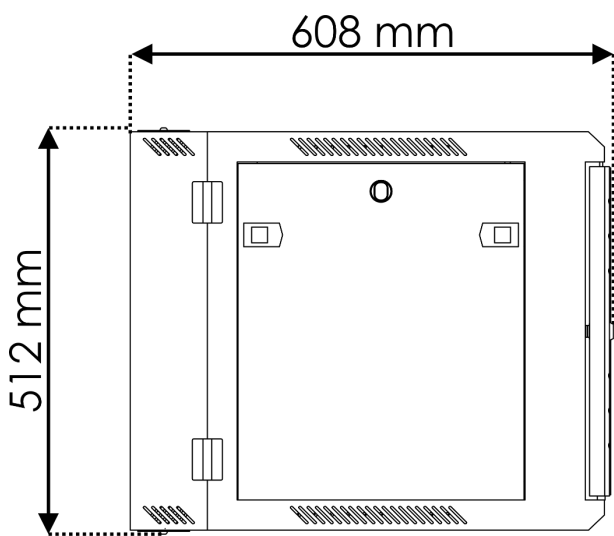

Fig. 09

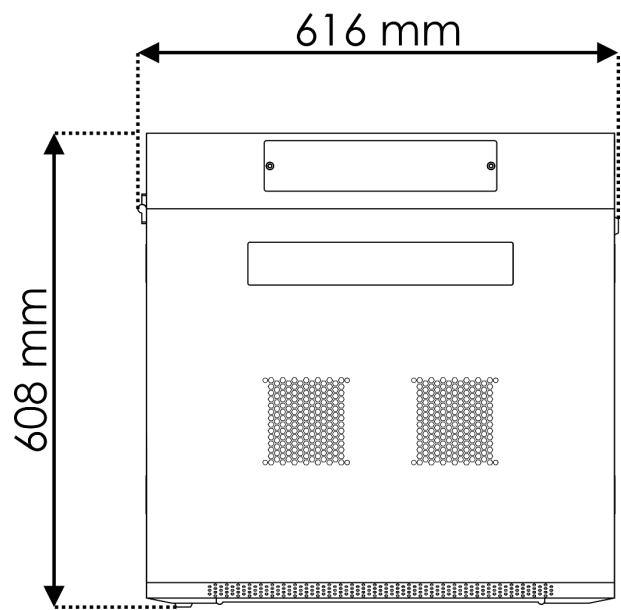

Fig. 10

3.5. Dimensioni D7657

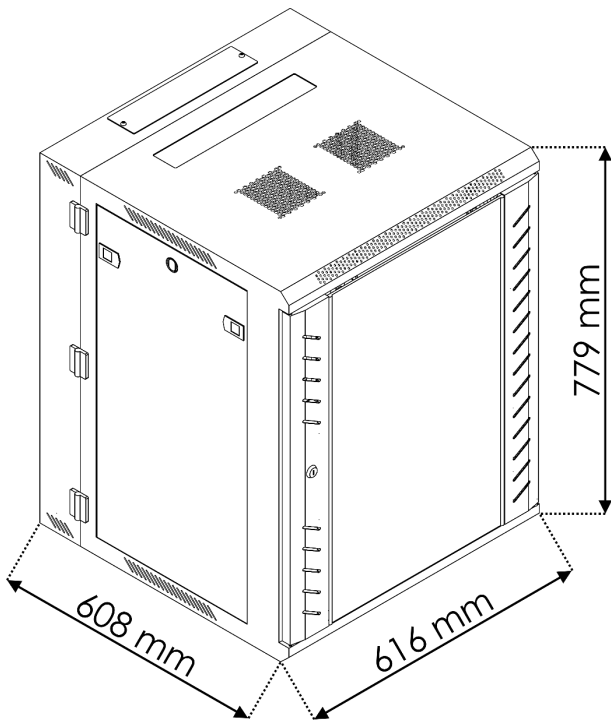

Fig. 11

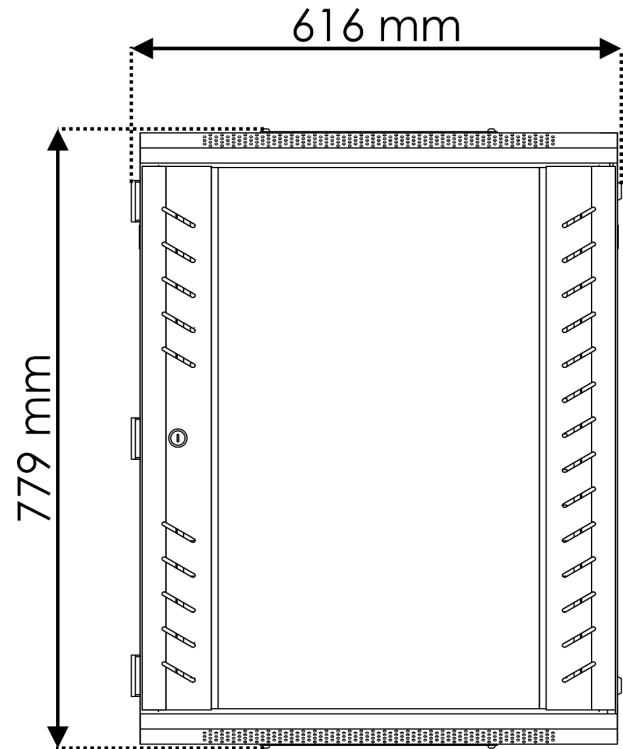

Fig. 12

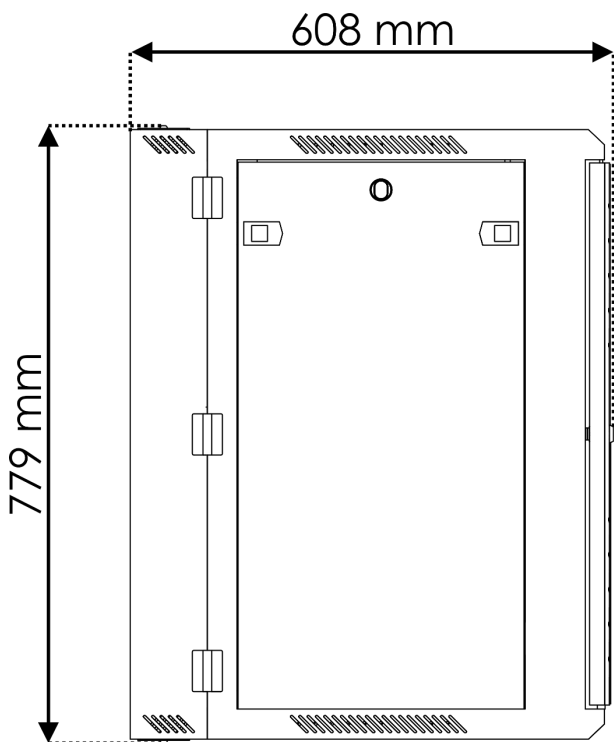

Fig. 13

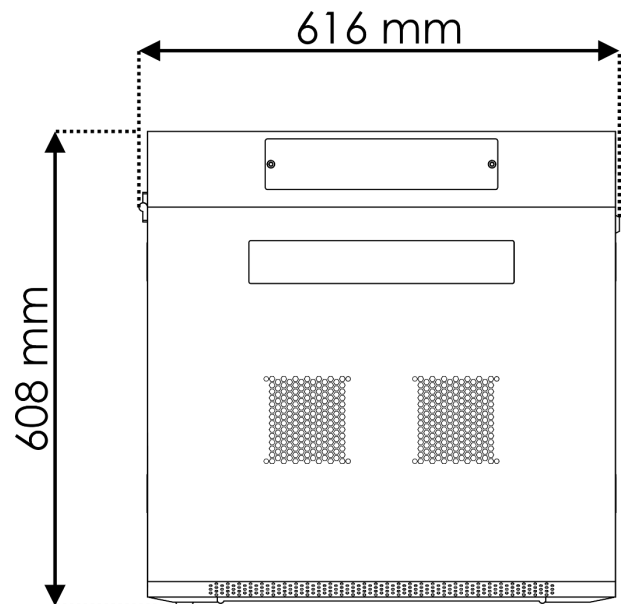

Fig. 14

## 4. Installazione

### 4.1. Istruzioni di sicurezza per l'installazione

**AVVISO**

Un'installazione errata può causare gravi lesioni e danni materiali.

A causa di un'installazione non corretta, il prodotto può cadere, causando gravi lesioni personali e danni materiali.

Assicurarsi che la struttura in cui è installato l'armadio sia in grado di sostenere almeno 4 volte il peso dell'armadio e di tutte le apparecchiature in esso installate.

Si sconsiglia di montare l'armadio su una parete di legno o su pannelli di cartongesso.

L'installazione deve essere eseguita solo da personale specializzato o istruito.

### 4.2. Requisiti del sito di installazione

**Attenzione**

Assicurarsi che intorno all'armadio ci sia spazio sufficiente per la ventilazione.

L'armadio deve essere installato solo all'interno.

Tenere l'armadietto lontano da umidità, temperature estreme, liquidi e gas infiammabili, contaminanti conduttivi, polvere e luce solare diretta.

### 4.3. Strumenti per il Montaggio

Per montare il prodotto, è necessario:

- Cacciavite a croce (PH1)
- Tasselli
- Punte da trapano
- Trapano elettrico
- Righello
- Livello dell'acqua

#### 4.4. Montaggio dell'armadio

Assicurarsi che la ferramenta di montaggio sia adatta alla struttura in cui verrà installato l'armadio.

- 01) Selezionare il luogo in cui si desidera installare l'armadio.
- 02) Segnare le posizioni di foratura e assicurarsi che l'allineamento sia corretto, come mostrato nella Fig. 15.

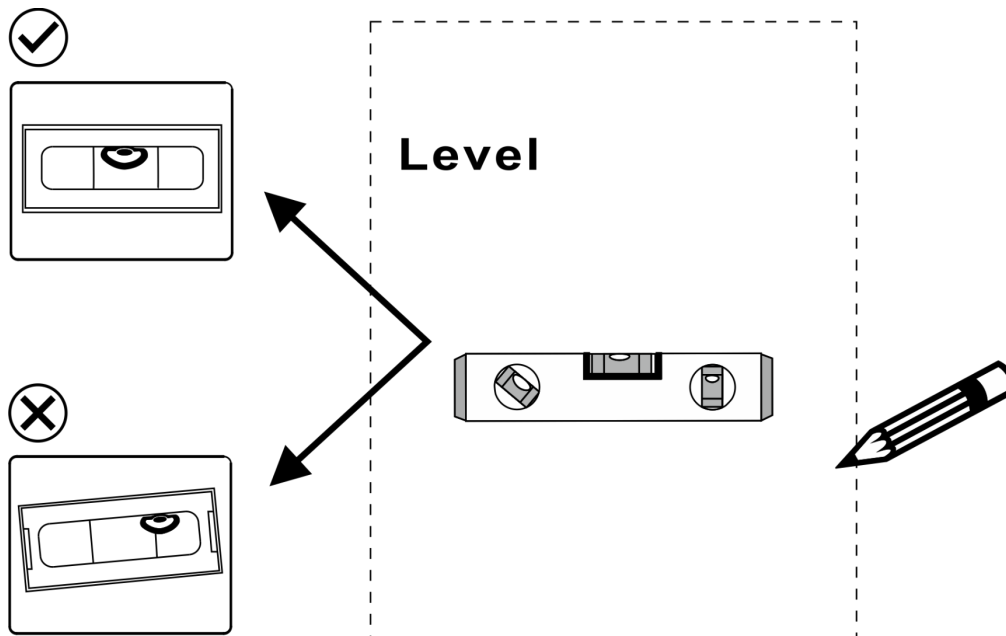

Fig. 15

- 03) Eseguire i fori pilota nei 4 punti contrassegnati, come mostrato nella Fig. 16-19.

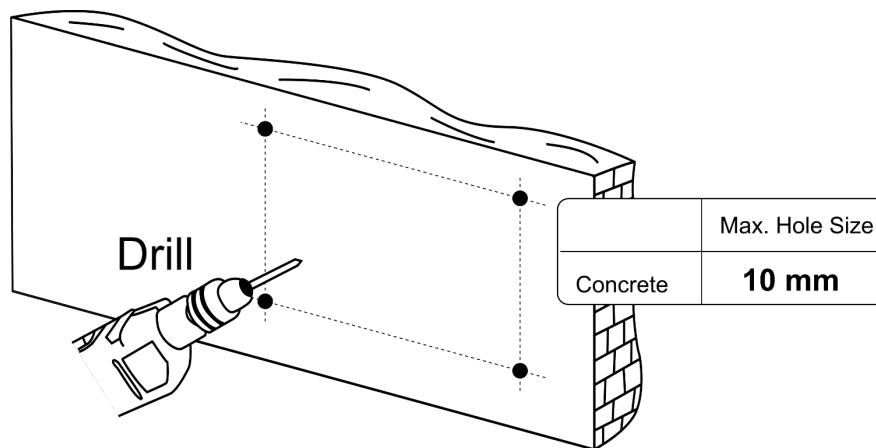

Fig. 16

D7655

D7656

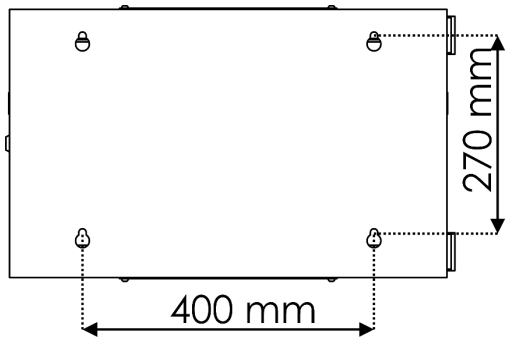

Fig. 17

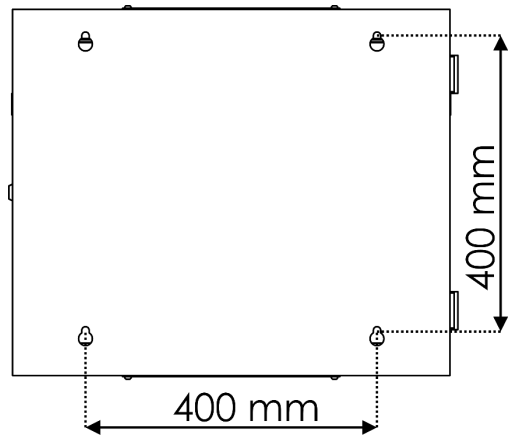

Fig. 18

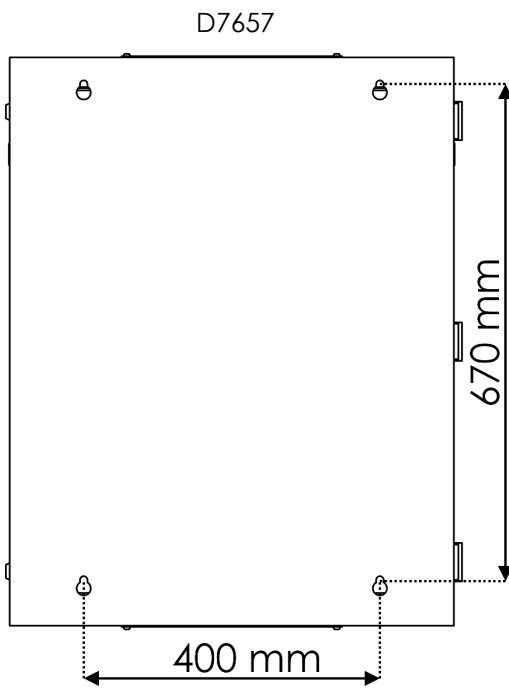

Fig. 19

- 04) Disimballare tutte le confezioni e disporre con cura i pezzi sul pavimento.
- 05) Installare i tasselli e le viti corrette, come illustrato nella Fig. 20.
- 06) Assicurarsi che le viti spuntino a 5 mm dalla parete, come mostrato nella Fig. 21.

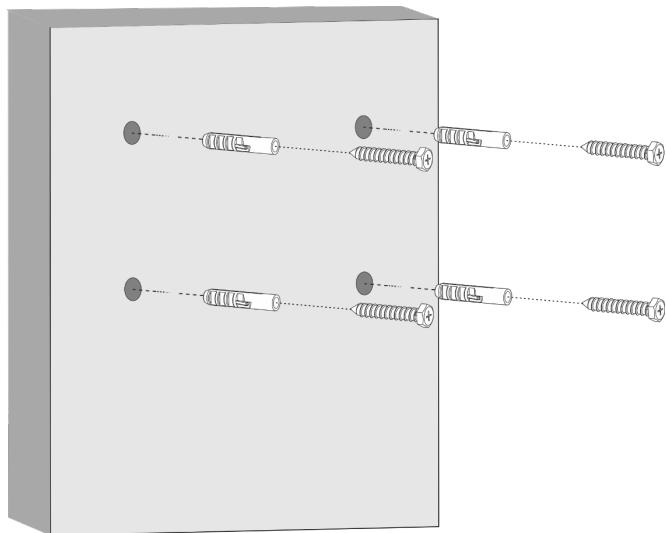

Fig. 20

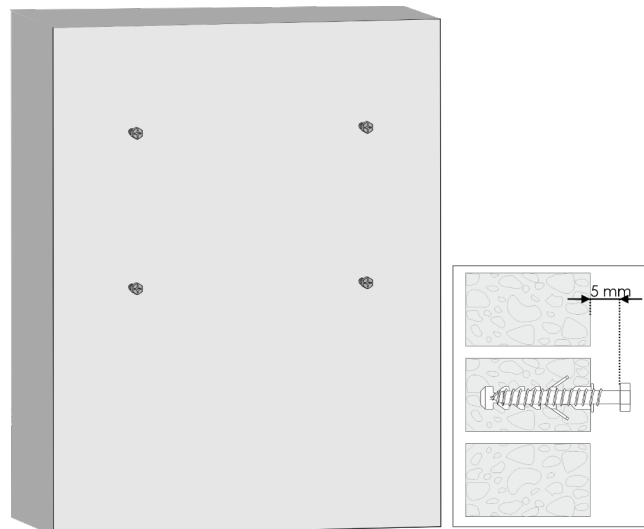

Fig. 21



**Attenzione**  
**Oggetto pesante**

Questo prodotto è pesante. Per il montaggio dell'armadio sono necessarie almeno due persone.

- 07) Appendere l'armadietto alle 4 viti sulla parete, come indicato nelle Fig. 22 e 23.

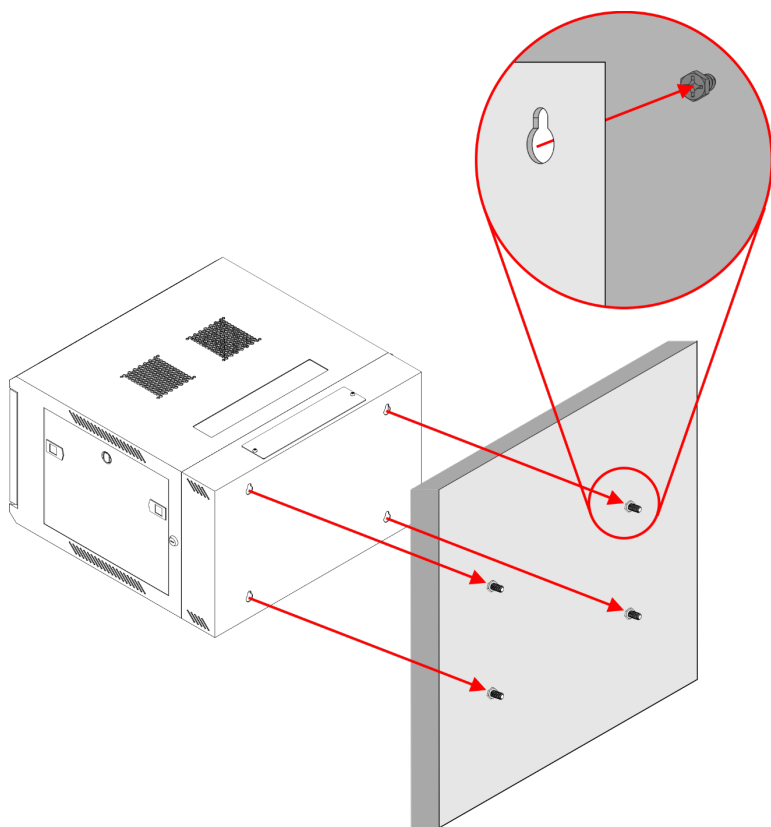

Fig. 22

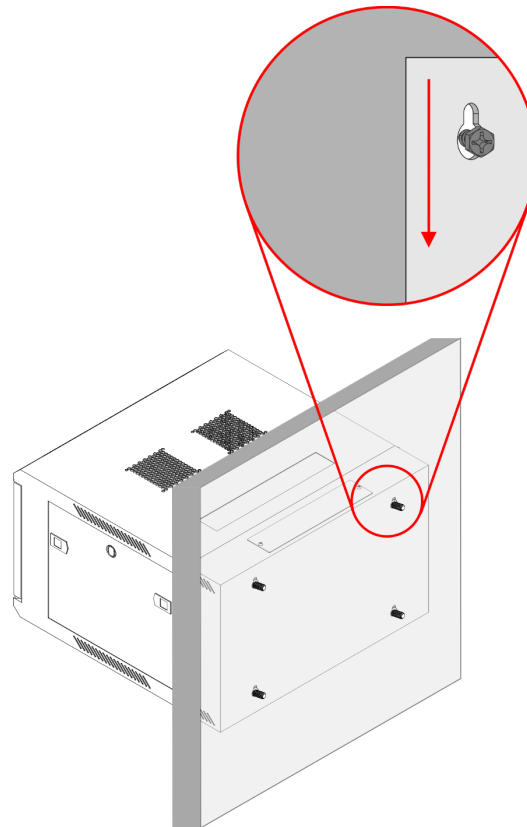

Fig. 23

- 08) Serrare le viti e accertarsi che l'armadio sia fissato correttamente, come mostrato nella Fig. 24.  
 09) Utilizzare le **chiavi (H)** per bloccare e sbloccare le porte. L'armadio è ora pronto per l'uso, come illustrato nella Fig. 25.

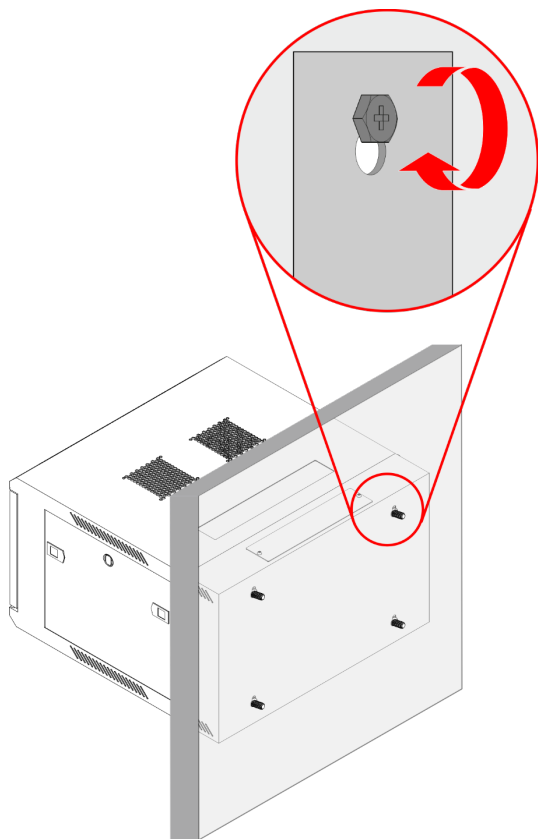

Fig. 24

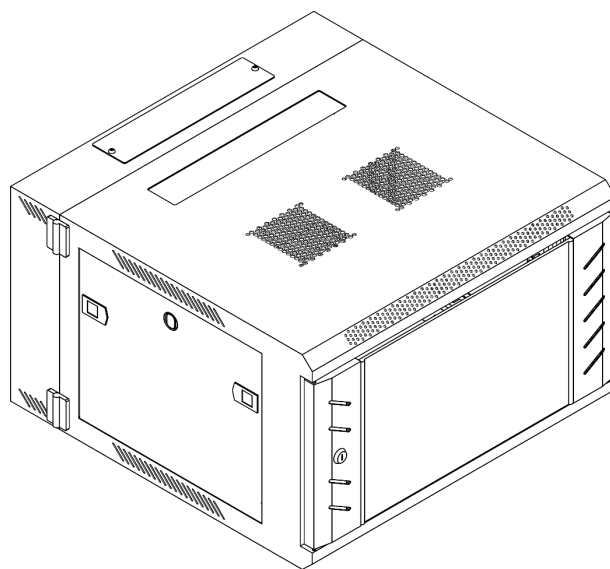

Fig. 25

- 10) Assicurarsi che l'armadio sia completamente livellato prima di installare l'apparecchiatura.

#### 4.5. Installazione dell'apparecchiatura

L'uso non corretto di questo prodotto può causare lesioni personali e danni materiali.

- Assicurarsi che l'armadio sia completamente montato e fissato prima di installare l'apparecchiatura nell'armadio.
- Non superare la capacità di carico massima dell'armadio. Assicurarsi che l'armadio sia in grado di sostenere il peso totale di tutte le apparecchiature installate.
- Non appoggiare alcun oggetto sull'armadio.

È possibile installare apparecchiature standard da 19 pollici nell'armadio rack per server. Le dimensioni interne dell'armadio rack per server sono le seguenti:

- D7655 RCA-WMH-6: 6 U
- D7656 RCA-WMH-9: 9 U
- D7657 RCA-WMH-15: 15 U

1 unità rack è alta 44,45 mm.

Per montare l'apparecchiatura, attenersi alla seguente procedura:

- 01) Inserire 4 **dadi a gabbia (A)** davanti ai fori delle staffe verticali nel punto in cui si desidera montare l'apparecchiatura, come illustrato nella Fig. 26.
- 02) Inserire un lato del **dado della gabbia (A)** nella staffa verticale, come mostrato nella Fig. 27.

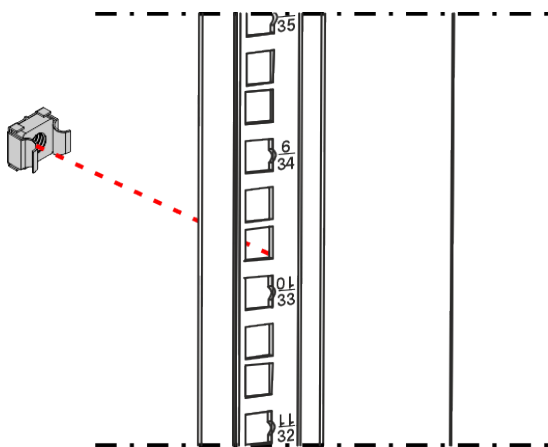

Fig. 26

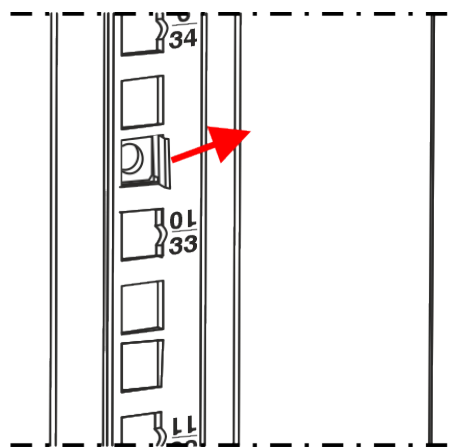

Fig. 27

- 03) Premere l'altro lato del **dado a gabbia (A)** e spingerlo attraverso il foro, come illustrato nella Fig. 28.
- 04) Ripetere i passaggi 2-3 per installare gli altri 3 **dadi della gabbia (A)**.
- 05) Posizionare l'apparecchiatura davanti all'armadio nel punto in cui sono stati installati i 4 **dadi a gabbia (A)**. Assicurarsi che i fori di montaggio dell'apparecchiatura siano allineati con i **dadi della gabbia (A)**, come illustrato nella Fig. 29.
- 06) Utilizzare un cacciavite per montare l'apparecchiatura sulle staffe verticali con 4 **viti (C)**.
- 07) Serrare le 4 **viti (C)** per assicurarsi che l'apparecchiatura non possa muoversi.

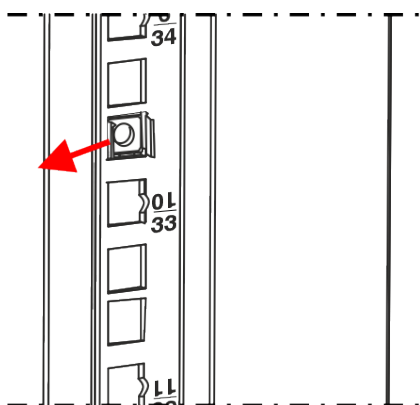

Fig. 28

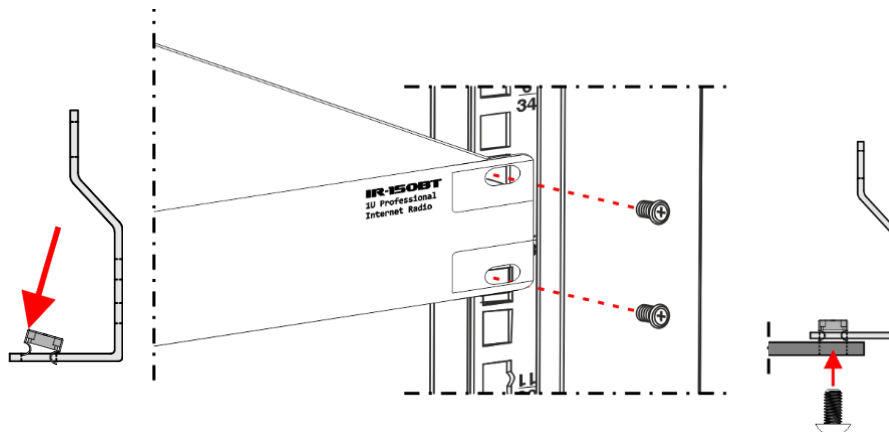

Fig. 29

## 5. Manutenzione

### 5.1. Manutenzione preventiva



#### Attenzione

Prima dell'uso, esaminare visivamente l'armadio per individuare eventuali difetti.

Assicurarsi che:

- Tutte le viti utilizzate per l'installazione dell'armadio sono ben fissate e non sono corrose.
- Non ci sono deformazioni sui materiali.

#### 5.1.1. Istruzioni di base per la pulizia

Le aperture di ventilazione devono essere pulite periodicamente per ottimizzare il flusso d'aria e mantenere l'apparecchiatura installata libera dalla polvere. Il programma di pulizia dipende dalle condizioni del luogo in cui viene installato l'armadio.



#### Attenzione

Non utilizzare alcol o solventi.

Per pulire il prodotto, attenersi alla seguente procedura:

- 01) Pulire il prodotto con un panno morbido e privo di pelucchi.
- 02) Rimuovere la polvere dalle aperture di ventilazione con un compressore d'aria, un aspirapolvere o una spazzola morbida.

### 5.2. Manutenzione correttiva

Il prodotto non contiene parti riparabili dall'utente. Non modificare il prodotto.

Affidare le riparazioni e gli interventi di assistenza a personale specializzato o qualificato. Contattare il proprio rivenditore Highlite International per maggiori informazioni.

## 6. Disinstallazione, trasporto e conservazione

### 6.1. Istruzioni per la disinstallazione



**Attenzione**  
**Oggetto pesante**

Questo prodotto è pesante. Per montare o spostare l'armadio sono necessarie almeno due persone.

- La disinstallazione deve essere eseguita solo da personale specializzato o istruito.
- Non collocare alcuna apparecchiatura sull'armadio.

Per disinstallare il prodotto, attenersi alla seguente procedura:

- 01) Rimuovere le apparecchiature installate dall'armadio.
- 02) Pulire l'armadio. Vedere **5.1.1. Istruzioni per la Pulizia Base** a pagina 19.

### 6.2. Istruzioni per il trasporto

- Se possibile, utilizzare l'imballaggio originale per trasportare il prodotto.
- Rispettare sempre le istruzioni per la manipolazione stampate sulla scatola esterna, ad esempio: "Maneggiare con cura", "Questo lato in alto", "Fragile".

### 6.3. Immagazzinamento

- Ispezionare il prodotto per verificare l'assenza di difetti prima di riportarlo. Vedere **5.1. Manutenzione Preventiva** a pagina 19 per ulteriori informazioni.
- Pulire il prodotto prima di riportarlo. Seguire le istruzioni per la pulizia riportate al capitolo **5.1.1. Istruzioni per la Pulizia Base** a pagina 19.
- Conservare il prodotto nella confezione originale, se possibile.

## 7. Smaltimento

Dopo la messa fuori servizio del prodotto, tutte le parti metalliche possono essere smaltite come rottami. Le parti in plastica e gomma di questo prodotto non devono essere trattate come rifiuti domestici. Smaltire queste parti in plastica e gomma consegnandole al rispettivo punto di raccolta per il riciclaggio. Questo per evitare danni all'ambiente o lesioni personali dovute allo smaltimento incontrollato dei rifiuti. Per informazioni più dettagliate sul riciclaggio di questo prodotto, contattare le autorità locali o il rivenditore autorizzato.







©2022 Showgear